

## Содержание тома 1

| Обозначение           | Наименование  | Стр. |
|-----------------------|---|------|
| 1                     | 2   | 3    |
|                       | Титульный лист  |      |
| A006/1-15- ПЗУ.С      | Содержание тома 1   |      |
| A006/1-15- СП         | Состав проектной документации   |      |
| A006/1-15- ПЗУ.ПЗ     | <b>I. Пояснительная записка</b>   |      |
|                       | 1. Общая часть  |      |
|                       | 2. Характеристика земельного участка  |      |
|                       | 3. Обоснование границы санитарно-защитной зоны объекта капитального строительства   |      |
|                       | 4. Зонирование территории земельного участка  |      |
|                       | 5. Обоснование схем транспортных коммуникаций                                       |      |
|                       | 6. Организация рельефа вертикальной планировкой                                     |      |
|                       | 7. Благоустройство территории   |      |
|                       | <b>II. Графические материалы</b>  |      |
| A006/1-15 ПЗУ лист 1  | Общие данные. Ситуационный план М 1:10000   |      |
| A006/1-15 ПЗУ лист 2  | Схема планировочной организации земельного участка М 1:1000.                        |      |
| A006/1-15 ПЗУ лист 3  | Разбивочный план М 1:500  |      |
| A006/1-15 ПЗУ лист 4  | План организации рельефа М 1:500  |      |
| A006/1-15 ПЗУ лист 5  | План земляных масс М 1:500  |      |
| A006/1-15 ПЗУ лист 6  | План озеленения и расположения малых архитектурных форм и переносных изделий М1:500 |      |
| A006/1-15 ПЗУ лист 7  | План проездов, тротуаров, дорожек, площадок М1:500                                  |      |
| A006/1-15 ПЗУ лист 8  | Ведомость объемов работ   |      |
| A006/1-15 ПЗУ лист 9  | Конструкции дорожных одежд  |      |
| A006/1-15 ПЗУ лист 10 | Сводный план сетей инженерно-технического обеспечения М 1:500                       |      |

Согласовано

Взам. инв. №

Подпись и дата

Инв. № подл.

| Изм.       | Кол. | Лист           | Док. | Подпись          | Дата | А 006/1-15 ПЗУ.С     |                   |      |        |
|------------|------|----------------|------|------------------|------|----------------------|-------------------|------|--------|
| ГИП        |      | Аносов А.А.    |      | <i>Аносов</i>    | 2015 | Содержание раздела 2 | Стадия            | Лист | Листов |
| Разработал |      | Виговская Д.А. |      | <i>Виговская</i> | 2015 |                      | П                 | 1    | 1      |
| Н.контр.   |      | Ваганов В.Л.   |      | <i>Ваганов</i>   | 2015 |                      | ООО "АКБ "Атриум" |      |        |

## 1. ОБЩАЯ ЧАСТЬ

Настоящий раздел разработан на основании:

- Проекта планировки 4 квартала VIII микрорайона многоэтажной жилой застройки г.Сосновоборска
- Задания на проектирование объекта "Жилые дома с инженерным обеспечением №11,12,13,14,14А,14Б и подземные стоянки №7,8 в 4-м квартале в VIII микрорайоне г.Сосновоборска Красноярского края"

Проект разработан в соответствии с требованиями следующих основных нормативных документов:  
СП 42.13330.2011 Градостроительство. Планировка и застройка городских и сельских поселений;

В соответствии с заданием схемой планировочной организации на земельном участке предусмотрено строительство одного жилого дома.

Настоящим проектом предусматривается строительство одного 11 эт. монолитно-кирпичного жилого дома с инженерным обеспечением. Согласно проекта планировки проектируемому жилому дому присвоен номер 12.

## 2. ХАРАКТЕРИСТИКА ЗЕМЕЛЬНОГО УЧАСТКА

Проектируемый жилой дом №12 в 4-м квартале в VIII микрорайоне г. Сосновоборска расположен на земельном участке площадью 7346 кв.м., предназначенном под строительство жилого дома №12.

Географическое положение

В административном отношении участок под проектируемый жилой дом находится по адресу: Красноярский край, г. Сосновоборск, VIII микрорайон, 4 квартал.

На период строительства на площадке отсутствуют капитальные сооружения и древесно-кустарниковая растительность.

Климатическая характеристика

Климат рассматриваемой территории резко континентальный. Самые холодные месяцы года: декабрь, январь и февраль. Средняя температура воздуха этот период колеблется от -18°C до 47,4°C.

Температура летних месяцев колеблется от +17°C до +39,4°C.

Средняя годовая температура воздуха равна +0,6 С.

Среднее годовое количество осадков достигает 404 мм. Число дней с осадками составляет 126. Наибольшее количество осадков выпадает в летнее время.

Преобладающее направление ветра - юго-западное, средняя скорость ветра 2,3 м/с.

Емкость проектируемой территории составляет 11241.36 кв.м. площади квартир в жилом доме №12.

Расчетная численность населения при норме обеспеченности 30кв.м./чел составляет 375 чел.

## 3. ОБОСНОВАНИЕ ГРАНИЦЫ САНИТАРНО-ЗАЩИТНОЙ ЗОНЫ ОБЪЕКТА КАПИТАЛЬНОГО СТРОИТЕЛЬСТВА

Согласно СанПиН 2.2.1/2.1.1.1200-03 "Санитарно-защитные зоны и санитарная классификация предприятий, сооружений и иных объектов" для жилой застройки санитарно-защитная зона не регламентируется.

Санитарно-защитные разрывы от открытых стоянок, от въезда и проезда в подземный гараж соблюдаются.

## 4. ЗОНИРОВАНИЕ ТЕРРИТОРИИ ЗЕМЕЛЬНОГО УЧАСТКА

Схемой планировочной организации предусмотрено размещение на отведенном участке жилого дома.

Архитектурно-планировочное решение определено сложившимися градостроительными условиями, предусматривает увязку проектируемых объектов с внешними транспортными связями и прилегающими жилыми и общественными объектами и территориями микрорайона.

Границы земельных участков, смежных с участком для строительства жилого дома №12: с северо-восточной стороны участок для строительства жилого дома №13; с юго-восточной - проспект Мира, с юго-западной - жилой дом №11; с северо-западной участка для строительства жилого дома №10.

Согласовано

Взам. инв.№

Подпись и дата

Инв.№ подл.

|            |      |                |      |         |      |                       |                   |      |        |
|------------|------|----------------|------|---------|------|-----------------------|-------------------|------|--------|
|            |      |                |      |         |      | А 006/1-15 ПЗУ.ПЗ     |                   |      |        |
| Изм.       | Кол. | Лист           | Док. | Подпись | Дата |                       |                   |      |        |
| ГИП        |      | Аносов А.А.    |      |         | 2015 | Пояснительная записка | Стадия            | Лист | Листов |
| Разработал |      | Виговская Д.А. |      |         | 2015 |                       | П                 | 1    | 3      |
| Н.контр.   |      | Ваганов В.Л.   |      |         | 2015 |                       | ООО "АКБ "Атриум" |      |        |

Придомовая территория включает в себя следующие функциональные зоны:

- проездов и автостоянок;
- зона размещения площадок для игр детей, отдыха взрослого населения, спортивных площадок;

Площадь территории детских площадок по расчету согласно норме 0,7 кв.м. на одного жителя составляет:  $0,7 \times 375 = 262,5$  кв.м.

Площадь территории спортивных площадок по расчету согласно норме 2 кв.м. на одного жителя составляет:  $2 \times 375 = 750$  кв.м.

- хозяйственная зона с размещением ТП, площадок для выхлопа, сушки белья.

Площадь территории хоз.площадок по расчету согласно норме 0,3 кв.м. на одного жителя составляет:  $0,3 \times 375 = 112,5$  кв.м.

Смет с территории складировать в мусорные баки, расположенные в мусорокамерах проектируемых домов. Вывоз мусора осуществлять по графику, принятому обслуживающей организацией. Мусор из офисных помещений храниться в комнатах уборочного инвентаря и вывозится также по графику по договоренности с обслуживающей организацией.

Трансформаторная подстанция разрабатывается отдельным проектом.

### Баланс территории

| Номер п/п | Наименование показателя                           | Ед. изм. | Кол-во  | %    |
|-----------|---|----------|---------|------|
| 1         | Площадь в границах отведенного земельного участка | кв.м.    | 7346.0  | 100  |
| 1.1       | Площадь застройки                                 | кв.м.    | 1826.12 | 24.8 |
| 1.2       | Площадь отмостки                                  | кв.м.    | 220.5   | 3.0  |
| 1.3       | Площадь проездов, автостоянок                     | кв.м.    | 2171.0  | 29.5 |
| 1.4       | Площадь тротуаров                                 | кв.м.    | 441.0   | 6.0  |
| 1.5       | Площадь площадки для игр детей                    | кв.м.    | 262.5   | 3.6  |
| 1.6       | Площадь площадки для отдыха взрослого населения   | кв.м.    | 37.5    | 0.5  |
| 1.7       | Площадь спортивных площадок                       | кв.м.    | 750.0   | 10.2 |
| 1.8       | Площадь площадок для хозяйственных целей          | кв.м.    | 112.5   | 1.5  |
| 1.9       | Площадь озеленения                                | кв.м.    | 1524.88 | 20.9 |

### 5. ОБОСНОВАНИЕ СХЕМ ТРАНСПОРТНЫХ КОММУНИКАЦИЙ

Транспортными магистралями, обеспечивающими доступ к проектируемым жилым домам, являются проспект Мира, улица Солнечная. Для подъезда к зданиям и для противопожарных целей устраиваются проезды. Радиус закругления проездов 5,0 м.

Расчет стоянок для жилого дома 12:

При норме автомобилизации 350 легковых автомобилей на 1000 жителей количество автомобилей составляет:  $375 \times 0,35 = 131$ , из них требуется мест 90%, при этом в жилой зоне размещаем 25% мест от расчетного числа мест.

$$131 \times 0,9 \times 0,25 = 29 \text{ мест.}$$

В границах земельного участка для строительства жилого дома №12 размещены стоянки на 20 машино-мест для личных автомобилей жителей, в т.ч. 3 машино-места для автомобилей инвалидов.

В границах проспекта Мира, граничащего с территорией 4-ого квартала размещены стоянки на 9 машино-мест для личных автомобилей жителей.

### 6. ОРГАНИЗАЦИЯ РЕЛЬЕФА ВЕРТИКАЛЬНОЙ ПЛАНИРОВКОЙ

Проектируемый объект не находится в зоне опасных геологических процессов, а так же не находится в зоне подтопления и затопления паводковыми и грунтовыми водами, поэтому специальные мероприятия по инженерной подготовке в проекте отсутствуют.

Отвод поверхностных вод с площадки решается открытым способом по лоткам со сбросом в ливневую канализацию.

Отметки 0,000 в жилом доме №12

Отметка 0,000 жилой секции в осях I-II соответствует абсолютной отметке 158.35

Отметка 0,000 жилой секции в осях III-IV соответствует абсолютной отметке 159.15

Отметка 0,000 жилой секции в осях V-VI соответствует абсолютной отметке 159.95

Отметка 0,000 жилой секции в осях VII-VIII соответствует абсолютной отметке 160.75

Согласовано

Взам. инв. №

Подпись и дата

Инв. № подл.

|      |      |      |       |            |      |
|------|------|------|-------|------------|------|
|      |      |      |       | <i>Ред</i> | 2015 |
| Изм. | Кол. | Лист | Ндок. | Подпись    | Дата |

А 006/1-15 ПЗУ.ПЗ

Лист

2

## 7. БЛАГОУСТРОЙСТВО ТЕРРИТОРИИ

Благоустройство территории выполнено в соответствии с действующими нормами и не приносит вреда окружающей среде.

Конструкция дорожной одежды проездов и стоянок принята из асфальтобетона. Тротуары, площадка для отдыха взрослых, хозяйственные площадки имеют покрытие из брусчатки, площадки для игр детей, спортивные площадки из спецпокрытия.

Для создания оптимальных санитарно-гигиенических условий на площадке устраивается газон обыкновенный, высаживаются деревья и кустарники.

Придомовая территория оборудуется необходимыми малыми архитектурными формами.

## 8. ИНСОЛЯЦИЯ ТЕРРИТОРИИ

Расчет продолжительности инсоляции на территориях детских игровых площадок, спортивных площадок выполнен с помощью программы СИТИС: Солярис 5.15.11311. Соответствие расчета инсоляции нормативным документам подтверждено сертификатом оответствия ГОССТРОЯ РОССИИ №0842738.

На территориях детских игровых площадок, спортивных площадок продолжительность инсоляции составляет 3 ч. на 50% площади участка площадок. в период с 14.00ч до 17.00ч

инсоляция дворового пространства 14ч.

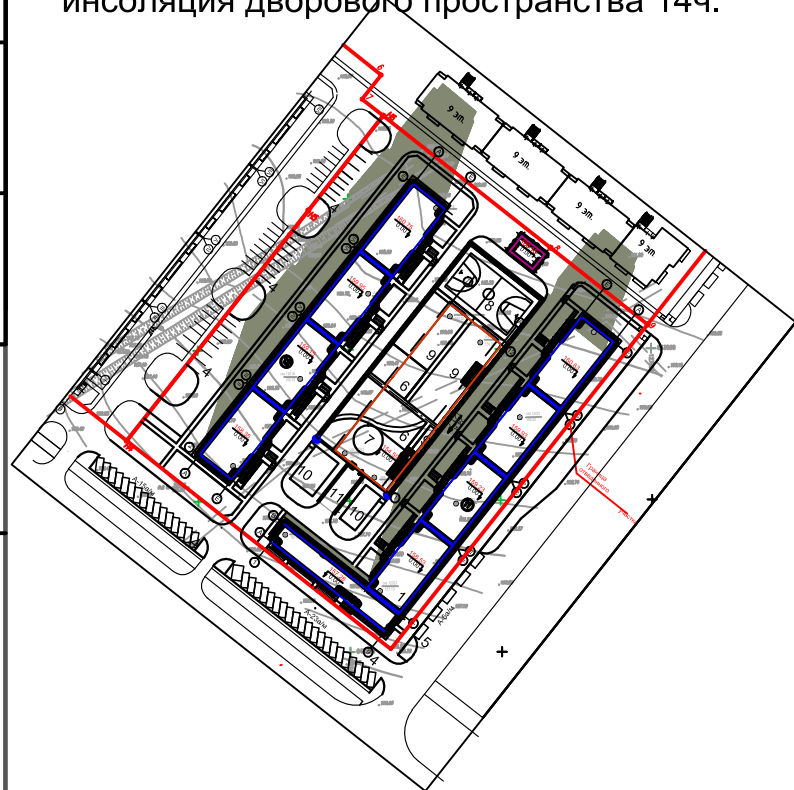

Инсолируется 89% площади площадок  
требование по продолжительности  
выполняется

инсоляция дворового пространства 15ч.

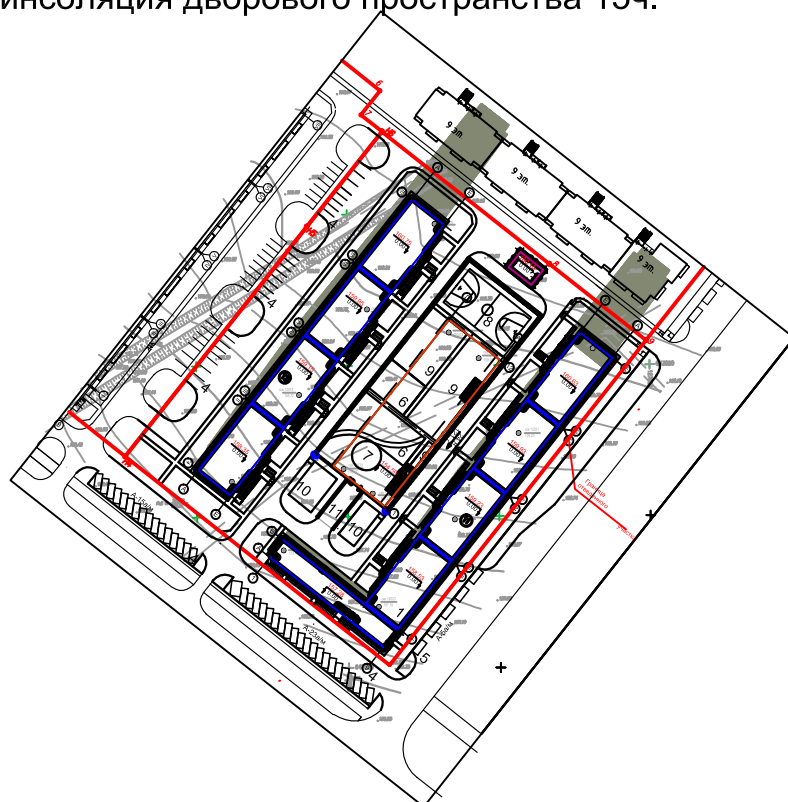

Инсолируется 91,6% площади площадок  
требование по продолжительности  
выполняется

инсоляция дворового пространства 16ч.

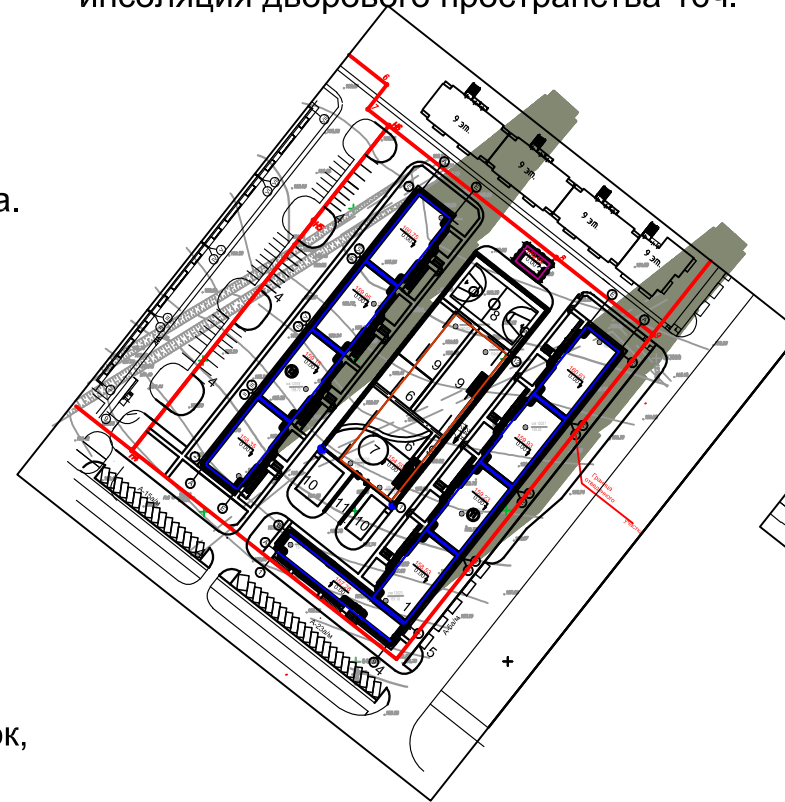

Инсолируется 96,4% площади площадок  
требование по продолжительности  
выполняется

инсоляция дворового пространства 17ч.

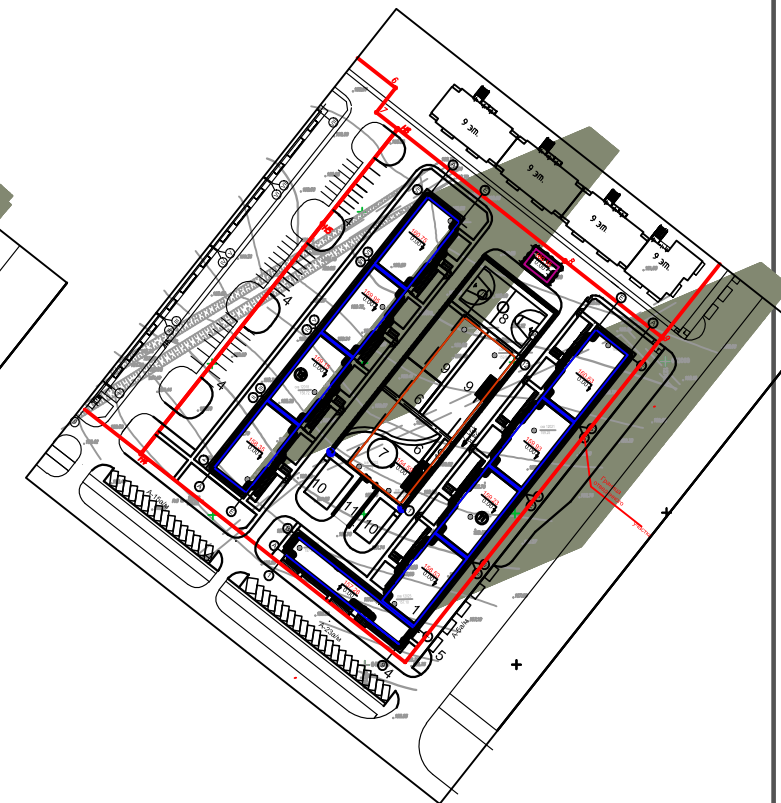

Инсолируется 70% площади площадок  
требование по продолжительности  
выполняется

Согласовано

Взам. инв. №

Подпись и дата

Инв. № подл.

|      |      |      |       |             |      |
|------|------|------|-------|-------------|------|
| Изм. | Кол. | Лист | Ндок. | Подпись     | Дата |
|      |      |      |       | <i>Prnd</i> | 2015 |

А 006/1-15 ПЗУ.ПЗ

Лист

3

Формат А3

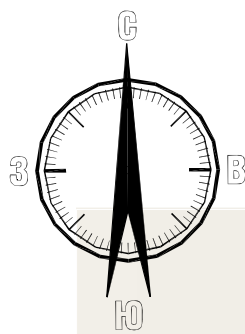

Ситуационный план  
М 1:10000

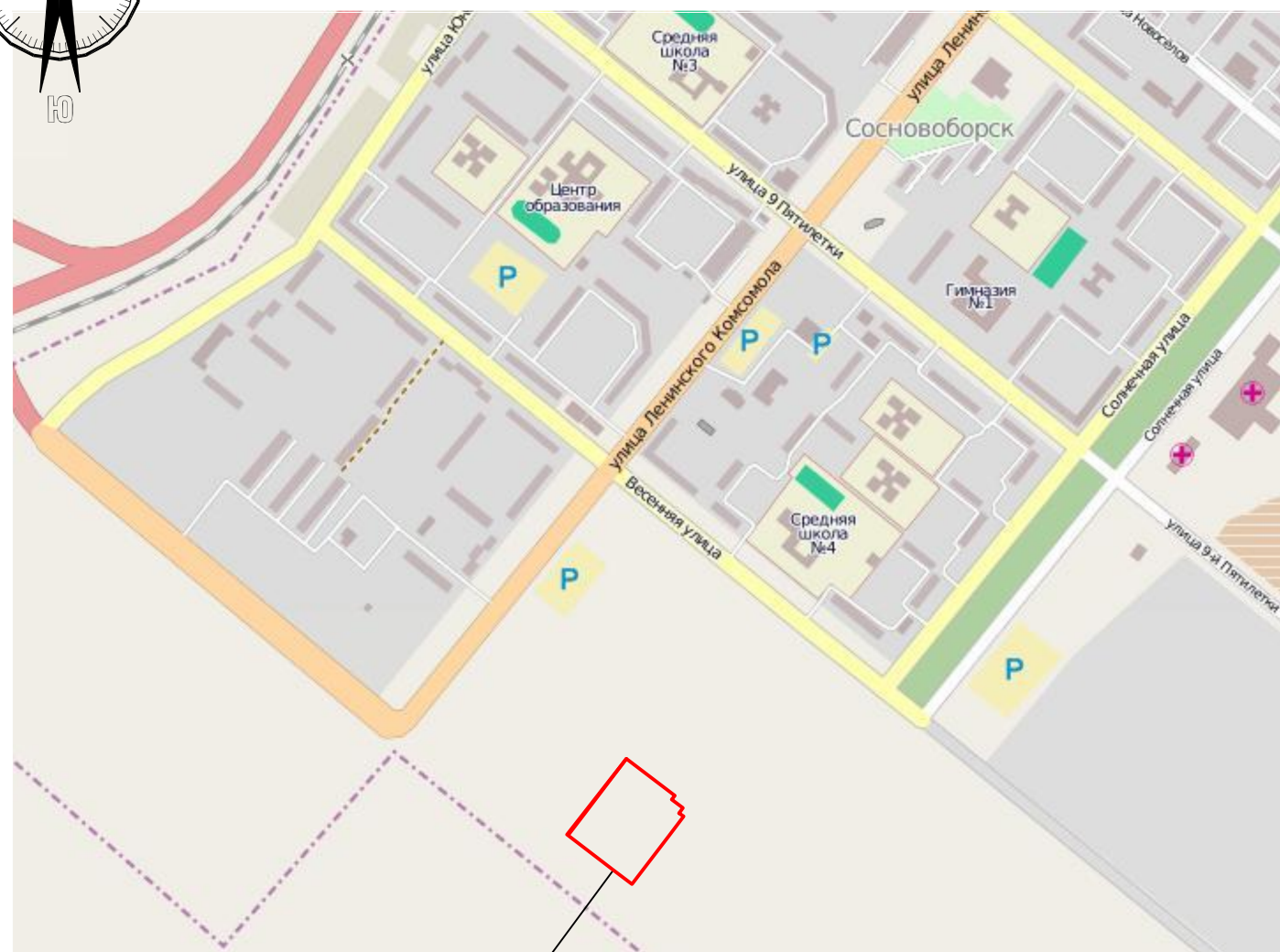

Проектируемый объект

Общие указания

1. Проектная документация выполнена на основании задания на проектирование объекта "Жилые дома с инженерным обеспечением №11,12,13,14,14А,14Б в 4-м квартале в VIII микрорайоне г.Сосновоборска Красноярского края"
2. В проектной документации приняты конструкции, материалы, изделия по действующим типовым проектным решениям, типовым материалам для проектирования, сериям, ГОСТам, которые не требуют проверки на патентную чистоту и патентоспособность, так как включены в Федеральный фонд массового применения.
3. Чертежи разработаны на топографической съемке в М 1:500  
Система координат - местная  
Система высот - Балтийская
4. Бортовой камень по кромке проездов принят марки БР 100.30.15 по ГОСТ 6665-91
5. Бортовой камень по кромке тротуаров принят марки БР 100.20.8 по ГОСТ 6665-91
6. Условные обозначения приняты по ГОСТ 21.204-93
7. Земляные работы производить в соответствии СНиП 3.02.01-87\*

Ведомость ссылочных и прилагаемых документов

| Обозначение   | Наименование                             | Примечание |
|---------------|--|------------|
|               | <u>Ссылочные документы</u>               |            |
| ГОСТ 6665-91  | Камни бортовые бетонные и железобетонные |            |
| ГОСТ 25100-95 | Грунты. Классификация.                   |            |
|               | <u>Прилагаемые документы</u>             |            |
|               |  |            |
|               |  |            |
|               |  |            |

Технические решения, принятые в проекте, соответствуют требованиям экологических, санитарно-гигиенических, противопожарных и других норм, действующих на территории Российской Федерации и обеспечивают безопасную для жизни и здоровья людей эксплуатацию объекта при соблюдении предусмотренных проектной документацией мероприятий

Главный инженер проекта

/Аносов А.А./

|            |                |                  |      |         |      | А 006/1-15 ПЗУ  |      |                   |
|------------|----------------|------------------|------|---------|------|---|------|-------------------|
|            |                |                  |      |         |      | Жилые дома с инженерным обеспечением № 11, 12, 13, 14, 14А, 14Б в 4-м квартале в VIII микрорайоне г. Сосновоборска Красноярского края. Третья очередь строительства, второй этап: жилой дом №12. Корректировка проекта. |      |                   |
| Изм.       | Кол.уч.        | Лист             | №док | Подпись | Дата | Стадия  | Лист | Листов            |
| ГИП        | Аносов А.А.    | <i>Аносов</i>    |      |         | 2015 | Жилой дом №12   | П    | 1                 |
| Разработал | Виговская Д.А. | <i>Виговская</i> |      |         | 2015 |   |      |                   |
| Н.контр.   | Ваганов В.Л.   | <i>Ваганов</i>   |      |         | 2015 | Общие данные.<br>Ситуационный план М 1:10000  |      | ООО "АКБ "Атриум" |

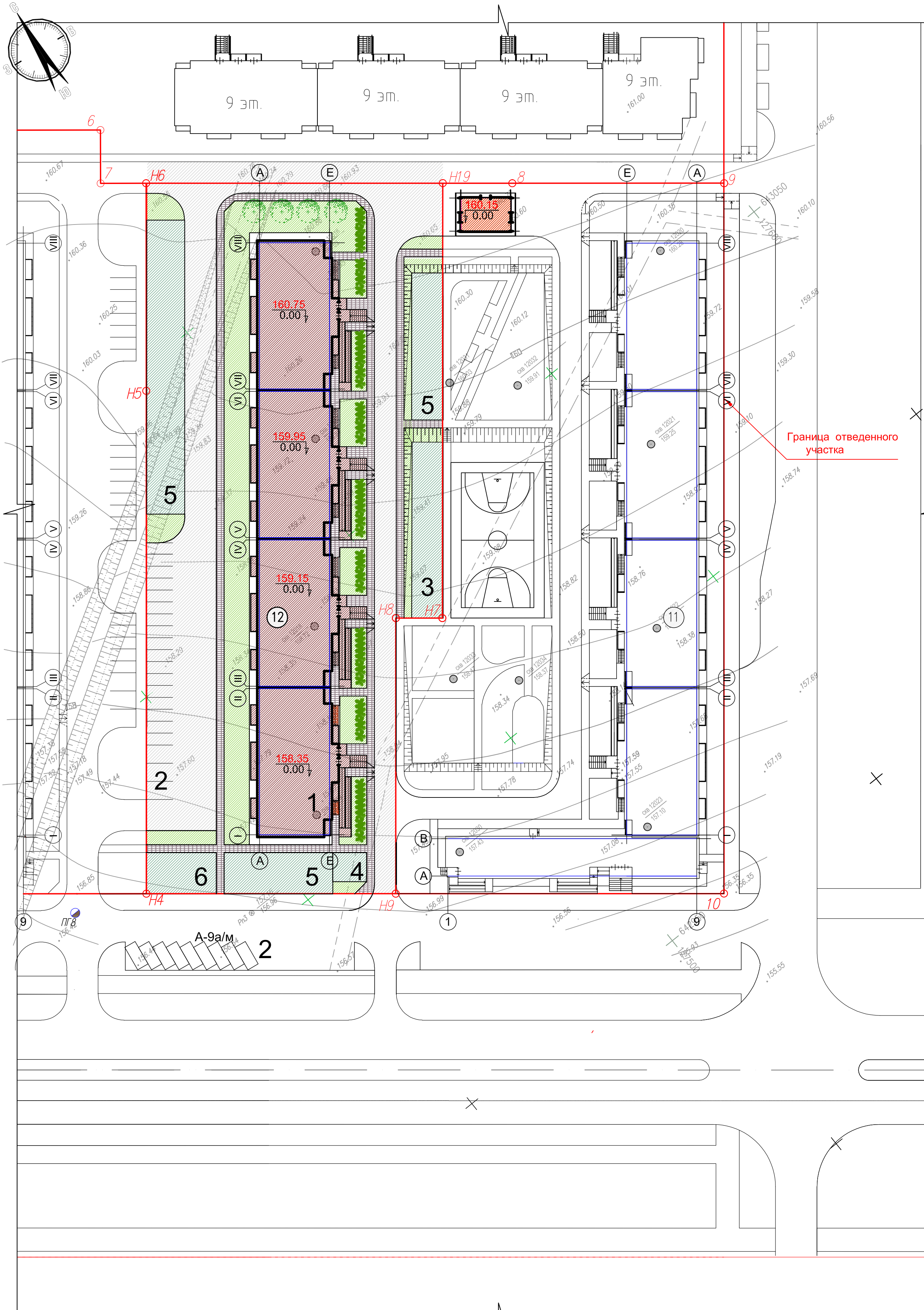

### Экспликация зданий и сооружений

| N на плане | Наименование  | Примечание |
|------------|---|------------|
| 1          | Монолитно-кирпичный жилой дом N12, 11эт.                  |            |
| 2          | Открытая автостоянка для временного хранения п.а. жителей |            |
| 3          | Площадка для игр детей                                    |            |
| 4          | Площадка для отдыха взрослого населения                   |            |
| 5          | Площадка для занятий физкультурой                         |            |
| 6          | Площадка для чистки вещей                                 |            |

### Ведомость жилых и общественных зданий и сооружений

| Номер на плане | Наименование и обозначение            | Этажность | Количество |         | Площадь, м <sup>2</sup> |                   | Строительный объем, м <sup>3</sup> |         |         |         |         |
|----------------|---------------------------------------|-----------|------------|---------|-------------------------|-------------------|------------------------------------|---------|---------|---------|---------|
|                |                                       |           | зданий     | квартир | застройки               | общая нормируемая | здания                             | всего   |         |         |         |
| Жилые здания   |                                       |           |            |         |                         |                   |                                    |         |         |         |         |
| 1              | Монолитно-кирпичный 4-секц. жилой дом | 11        | 1          | 240     | 240                     | 1826,12           | 1826,12                            | 33466,4 | 33466,4 | 55461,5 | 55461,5 |

### Технико-экономические показатели

| № п/п                          | Показатели  | Ед. изм.                  | Жилой дом №11 |
|--------------------------------|---|---------------------------|---------------|
| 1. Территория                  |   |                           |               |
| 1.1                            | Территория в границе земельного участка   | м <sup>2</sup>            | 7346.0        |
| 1.1.2                          | Территория под жилой застройкой   | м <sup>2</sup>            | 1826.12       |
| 1.1.2                          | Территория общего пользования, в т.ч.   | м <sup>2</sup>            | 5519.88       |
|                                | -проезды, дорожки, площадки с твердым покрытием   | м <sup>2</sup>            | 3995.0        |
|                                | -зеленые насаждения общего пользования  | м <sup>2</sup>            | 1524.88       |
| 1.2                            | Коэффициент застройки   |                           | 24.8          |
| 2. Население                   |   |                           |               |
| 2.1                            | Расчетная численность населения при норме 30 м <sup>2</sup> общей площади квартиры на одного человека | чел.                      | 375           |
| 3. Жилищный фонд               |   |                           |               |
| 3.1                            | Общая площадь квартир   | м <sup>2</sup> общ. площ. | 1826.12       |
| 3.2                            | Проектируемый жилищный фонд   | жилых домов               | 1             |
| 3.3                            | Этажность   | эт.                       | 11.0          |
| 3.4                            | Количество проектируемых квартир  | квартир                   | 240           |
| 4. Транспортная инфраструктура |   |                           |               |
| 4.1                            | Расчетное количество индивидуальных автомобилей при уровне автомобилизации 350 л.а. на 1000 жителей   | машин                     | 131           |
| 4.2                            | Расчетное число мест, необходимое для хранения в жилой застройке                                      | маш.мест                  | 29            |
| 4.3                            | Обеспеченность местами для хранения автомобилей на открытых стоянках в границе земельного участка     | маш.мест                  | 20            |
| 4.4                            | Обеспеченность местами для хранения автомобилей на открытых стоянках в границах улиц                  | маш.мест                  | 9             |

### Условные обозначения

- Проектируемые жилые здания
- Площадки для игр детей, занятий физкультурой
- Проектируемые нежилые здания и сооружения
- Хозяйственные площадки
- Отмстка
- Газоны
- Проезды, автостоянки
- Тротуары, площадка для отдыха
- Пожарный проезд
- Ограждение

### A 006/1-15 ПЗУ

|   |                |      |       |                    |      |        |
|---|----------------|------|-------|--------------------|------|--------|
| Жилые дома с инженерным обеспечением № 11, 12, 13, 14, 14А, 14Б в 4-м квартале в VIII микрорайоне г. Сосновоборска Красноярского края. Третья очередь строительства, второй этап: жилой дом №12. Корректировка проекта. |                |      |       |                    |      |        |
| Изм.  | Кол.уч.        | Лист | Надок | Подпись            | Дата |        |
| ГИП   | Аносов А.А.    |      |       | <i>[Signature]</i> | 2015 |        |
| Разработал  | Виговская Д.А. |      |       | <i>[Signature]</i> | 2015 |        |
| Н.контр.  | Ваганов В.Л.   |      |       | <i>[Signature]</i> | 2015 |        |
| Жилой дом № 12  |                |      |       |                    |      |        |
| Схема планировочной организации земельного участка М 1:500  |                |      |       |                    |      |        |
|   |                |      |       | Стадия             | Лист | Листов |
|   |                |      |       | П                  | 2    |        |
| ООО "АКБ "Атриум"   |                |      |       |                    |      |        |

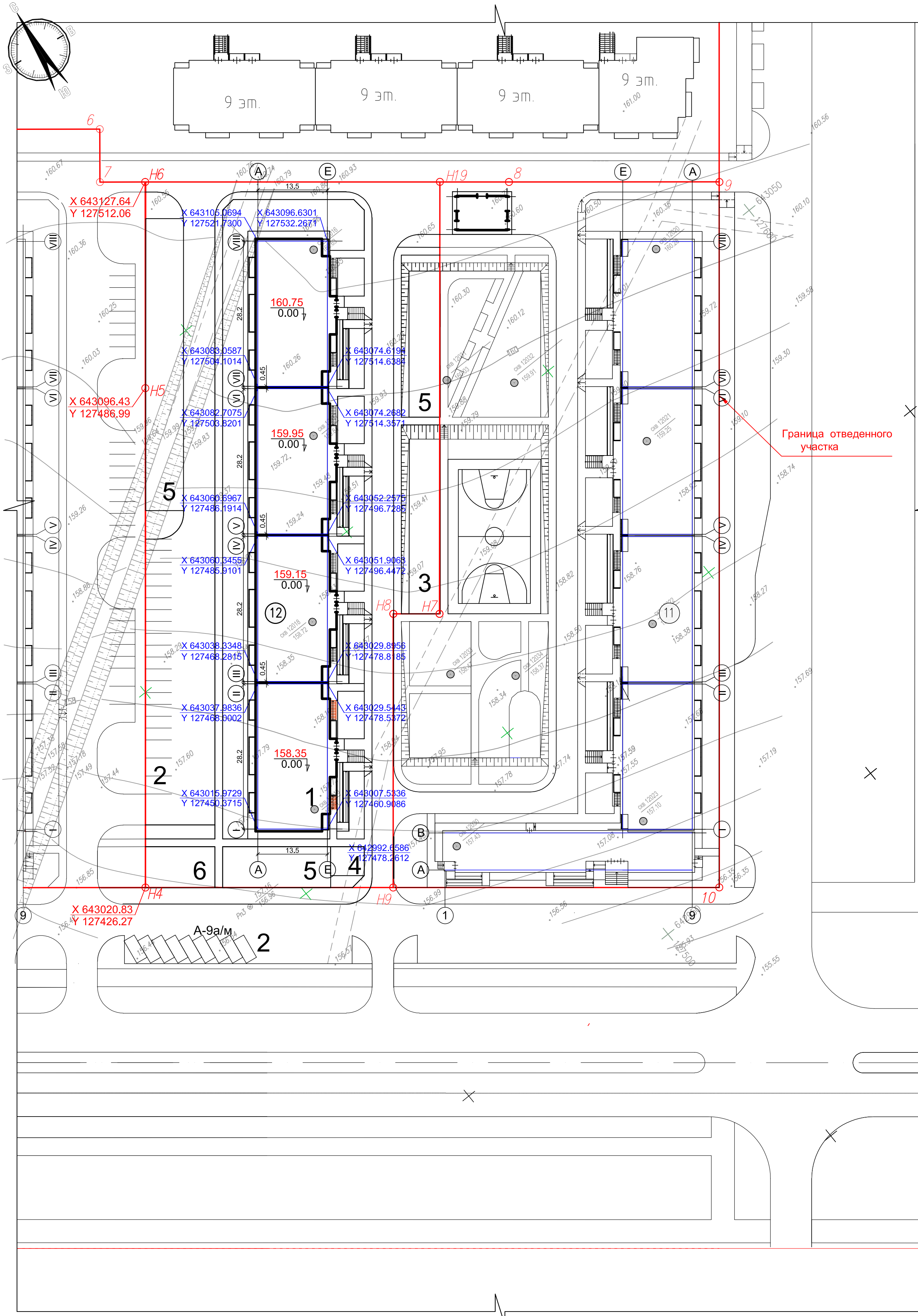
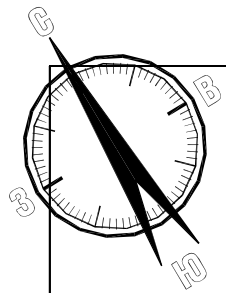

Экспликация зданий и сооружений

| № на плане | Наименование  | Примечание |
|------------|---|------------|
| 1          | Монолитно-кирпичный жилой дом №12, 11эт.                  |            |
| 2          | Открытая автостоянка для временного хранения л.а. жителей |            |
| 3          | Площадка для игр детей                                    |            |
| 4          | Площадка для отдыха взрослого населения                   |            |
| 5          | Площадка для занятий физкультурой                         |            |
| 6          | Площадка для чистки вещей                                 |            |

Баланс территории

| Номер п/п | Наименование показателя                           | Ед. изм. | Кол-во  | %    |
|-----------|---|----------|---------|------|
| 1         | Площадь в границах отведенного земельного участка | кв.м.    | 7346.0  | 100  |
| 1.1       | Площадь застройки                                 | кв.м.    | 1826.12 | 24.8 |
| 1.2       | Площадь отмостки                                  | кв.м.    | 220.5   | 3.0  |
| 1.3       | Площадь проездов, автостоянок                     | кв.м.    | 2171.0  | 29.5 |
| 1.4       | Площадь тротуаров                                 | кв.м.    | 441.0   | 6.0  |
| 1.5       | Площадь площадки для игр детей                    | кв.м.    | 262.5   | 3.6  |
| 1.6       | Площадь площадки для отдыха взрослого населения   | кв.м.    | 37.5    | 0.5  |
| 1.7       | Площадь спортивных площадок                       | кв.м.    | 750.0   | 10.2 |
| 1.8       | Площадь площадок для хозяйственных целей          | кв.м.    | 112.5   | 1.5  |
| 1.9       | Площадь озеленения                                | кв.м.    | 1524.88 | 20.9 |

|              |              |
|--------------|--------------|
| Согласовано  |              |
| Изм. № подл. | Взам. инв. № |
| Подп. и дата |              |

| А 006/1-15 ПЗУ  |                |      |       |         |      |
|---|----------------|------|-------|---------|------|
| Жилые дома с инженерным обеспечением № 11, 12, 13, 14, 14А, 14Б в 4-м квартале в VIII микрорайоне г. Сосновоборска Красноярского края. Третья очередь строительства, второй этап: жилой дом №12. Корректировка проекта. |                |      |       |         |      |
| Изм.  | Кол-во         | Лист | № док | Подпись | Дата |
| ГИП   | Аносов А.А.    |      |       |         | 2015 |
| Разработал  | Виговская Д.А. |      |       |         | 2015 |
| Н.контр.  | Ваганов В.Л.   |      |       |         | 2015 |
| Жилой дом №12   |                |      |       | Стадия  | Лист |
| Разбивочный план М 1:500  |                |      |       | П       | 3    |
| ООО "АКБ "Атриум"   |                |      |       |         |      |

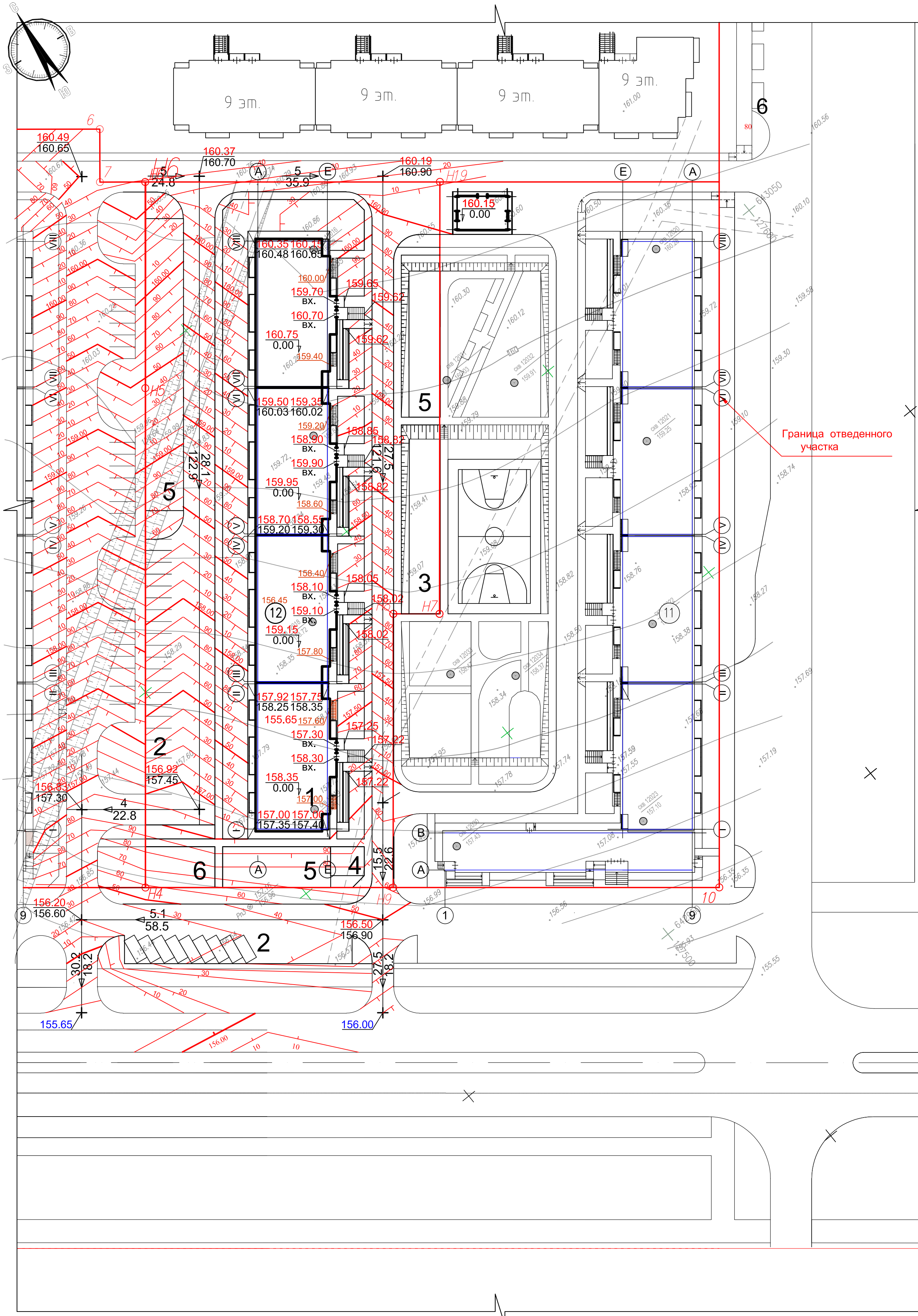

Экспликация зданий и сооружений

| N на плане | Наименование  | Примечание |
|------------|---|------------|
| 1          | Монолитно-кирпичный жилой дом N12, 11эт.                  |            |
| 2          | Открытая автостоянка для временного хранения л.а. жителей |            |
| 3          | Площадка для игр детей                                    |            |
| 4          | Площадка для отдыха взрослого населения                   |            |
| 5          | Площадка для занятий физкультурой                         |            |
| 6          | Площадка для чистки вещей                                 |            |

Примечание:

1. На пересечении пешеходных путей и проездов устраиваются пандусы с втолпленными бордюрами высотой 0,15 м, уклон 10%.
2. Проектные отметки даны по верху дорожных одежд.
3. Проектные отметки приняты в увязке с проектами: шифр А 005-12 "Жилой дом №9", ООО "АКБ Атриум", шифр А 012-13 "Жилой дом 13 с пристроенным нежилым помещением. Жилой дом 14", ООО "АКБ Атриум" шифр 13/12 "Строительство автодороги по ул.Солнечная в пределах VIII-X микрорайонов, от ул.Весенней до ул.№8 и автодороги по ул.№8 в пределах VIII микрорайона, от ул.Солнечная до ул.Ленинского комсомола в г.Сосновоборске" ООО "Эври".

|              |             |
|--------------|-------------|
| Согласовано  |             |
| Изм. № подл. | Взам. инв.№ |
| Подп. и дата |             |

| А 006/1-15 ПЗУ  |                |      |      |         |      |        |
|---|----------------|------|------|---------|------|--------|
| Изм.  | Кол.уч.        | Лист | №дож | Подпись | Дата |        |
| Жилые дома с инженерным обеспечением № 11, 12, 13, 14, 14А, 14Б в 4-м квартале в VIII микрорайоне г. Сосновоборска Красноярского края. Третья очередь строительства, второй этап: жилой дом №12. Корректировка проекта. |                |      |      |         |      |        |
| ГИП   | Аносов А.А.    |      |      |         | 2015 |        |
| Разработал  | Виговская Д.А. |      |      |         | 2015 |        |
| Н.контр.  | Ваганов В.Л.   |      |      |         | 2015 |        |
| Жилой дом №12   |                |      |      | Стадия  | Лист | Листов |
| План организации рельефа М 1:500  |                |      |      | П       | 4    |        |
| ООО "АКБ "Атриум"   |                |      |      |         |      |        |



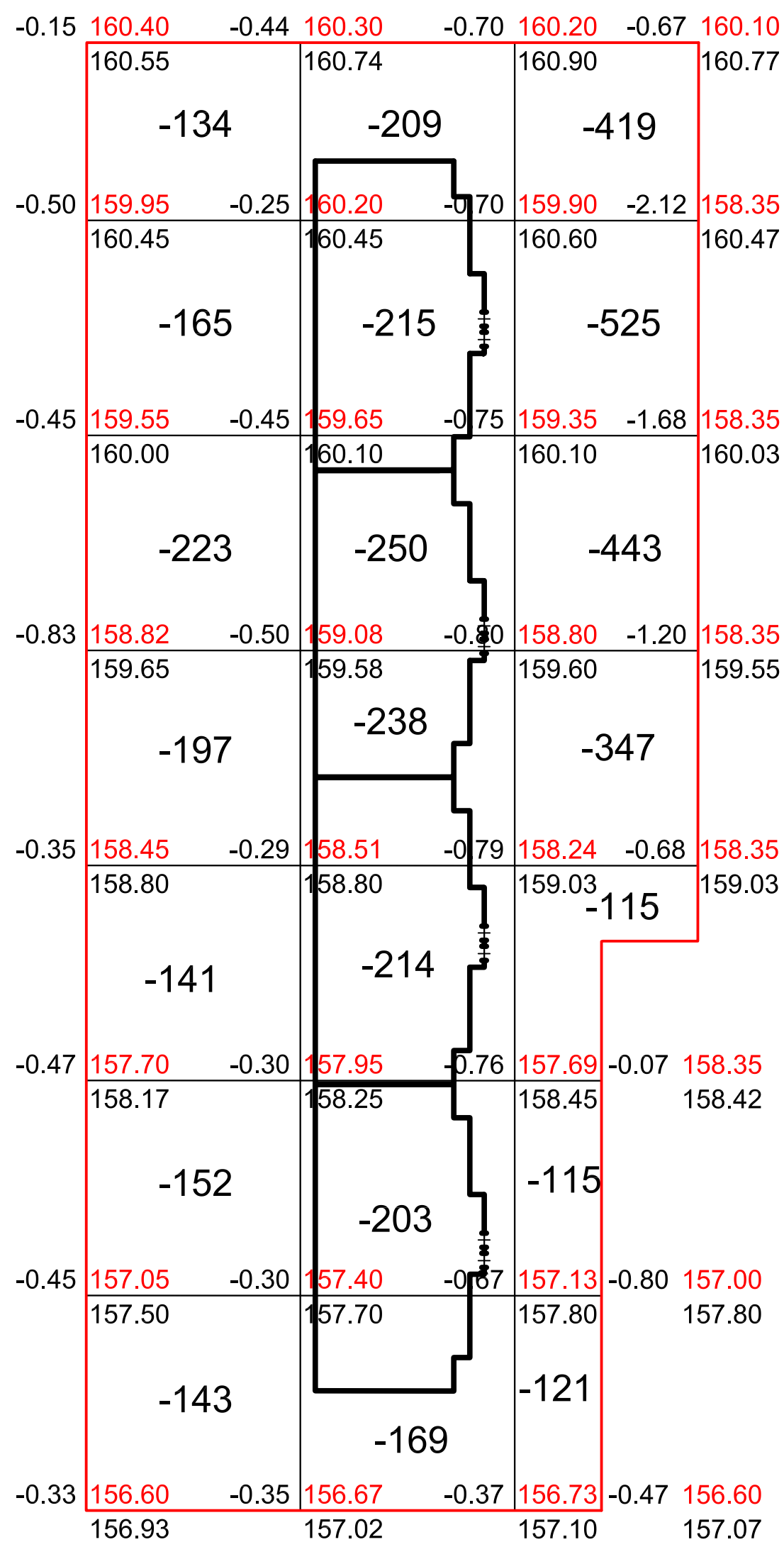
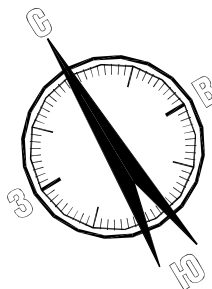

|           |            |      |      |      |           |      |
|-----------|------------|------|------|------|-----------|------|
| Итого, м³ | Насыпь (+) | -    | -    | -    | Всего, м³ | -    |
|           | Выемка (-) | 1155 | 1498 | 2085 |           | 4738 |

Ведомость объемов земляных масс

| Наименование работ  | Количество, м³ |            |
|---|----------------|------------|
|   | Насыпь (+)     | Выемка (-) |
| 1. Планировка территории  | -              | 4738       |
| 2. Замена плодородного слоя почвы на участках насыпи (с S=7915кв.м)                               | 1583           | 1583*      |
| 3. Избыточный грунт от устройства:  |                |            |
| корыта под одежду дорог и площадок с дорожным покрытием, тротуаров, дорожек и спортивных площадок |                | 1720       |
| 4. Замена грунта плодородной почвой на участках озеленения  | 357*           | 357        |
| 5. Поправка на уплотнение грунта  | 3              |            |
| Итого   | 2005           | 9060       |
| в т. ч. непригодного для насыпи грунта  | 357*           | 1583*      |
| 6. Избыток плодородной почвы  | 1226           |            |
| 7. Избыток грунта   | 7055           |            |
| Баланс  | 10643          | 10643      |
| * Грунты подлежащие замене и непригодные для устройства насыпи оснований зданий и сооружений      |                |            |

Условные обозначения

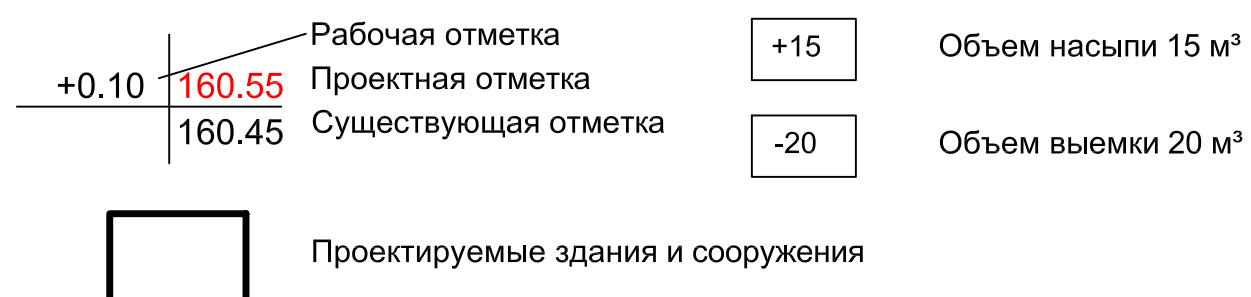

|   |         |                |      |                   |      |
|---|---------|----------------|------|-------------------|------|
| А 006/1-15 ПЗУ  |         |                |      |                   |      |
| Жилые дома с инженерным обеспечением № 11, 12, 13, 14, 14А, 14Б в 4-м квартале в VIII микрорайоне г. Сосновоборска Красноярского края. Третья очередь строительства, второй этап: жилой дом №12. Корректировка проекта. |         |                |      |                   |      |
| Изм.  | Кол.уч. | Лист           | №док | Подпись           | Дата |
| ГИП   |         | Аносов А.А.    |      | <i>Аносов</i>     | 2015 |
| Разработал  |         | Виговская Д.А. |      | <i>Виговская</i>  | 2015 |
| Н.контр.  |         | Ваганов В.Л.   |      | <i>Ваганов</i>    | 2015 |
| Жилой дом №12   |         |                |      | Стадия            | Лист |
|   |         |                |      | П                 | 5    |
| План земляных масс<br>М 1:500   |         |                |      | ООО "АКБ "Атриум" |      |

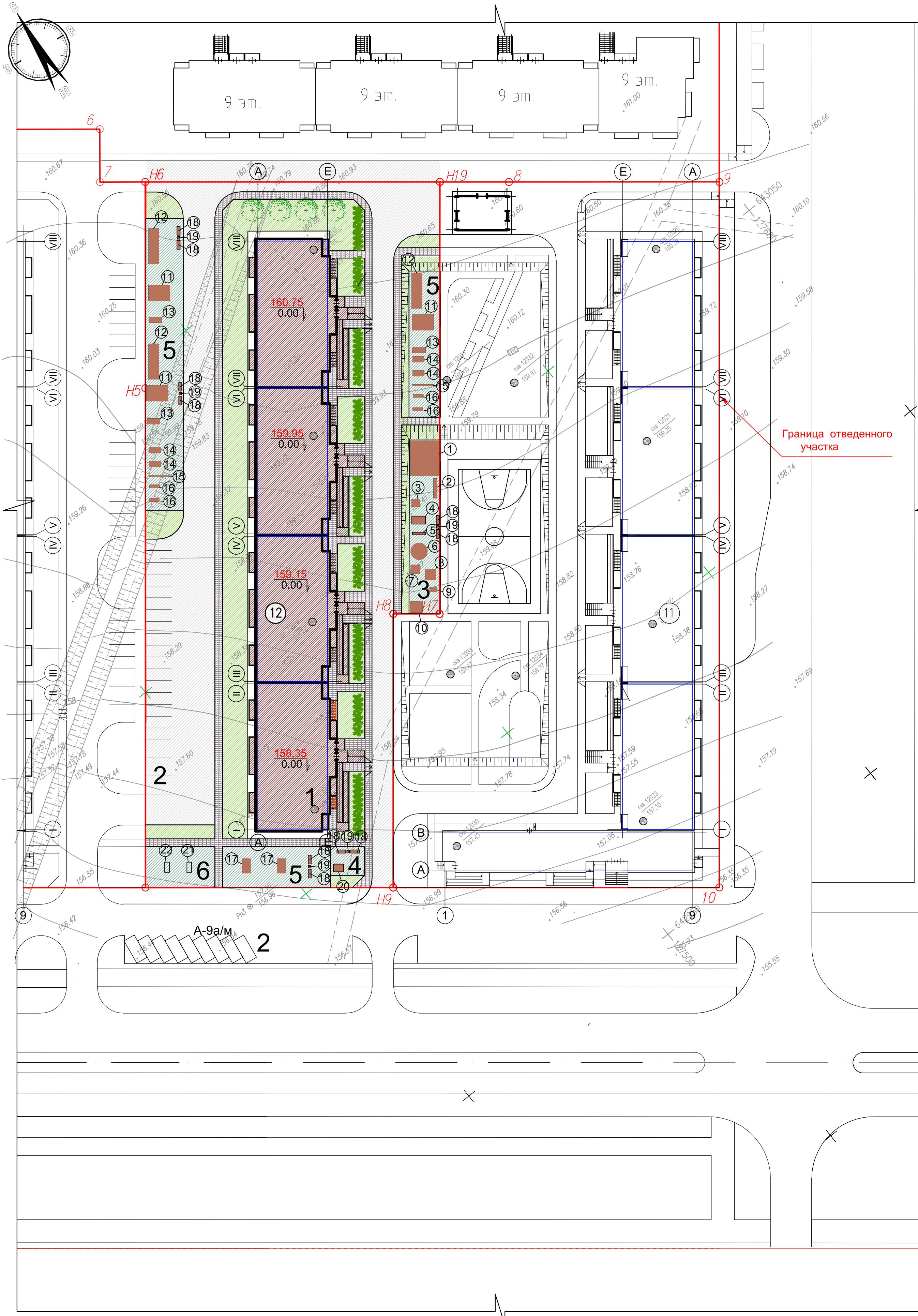
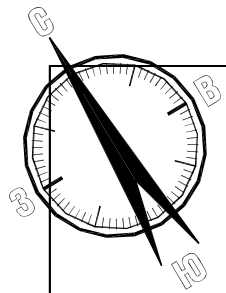

### Экспликация зданий и сооружений

| N на плане | Наименование  | Примечание |
|------------|---|------------|
| 1          | Монолитно-кирпичный жилой дом N12, 11эт.                  |            |
| 2          | Открытая автостоянка для временного хранения л.а. жителей |            |
| 3          | Площадка для игр детей                                    |            |
| 4          | Площадка для отдыха взрослого населения                   |            |
| 5          | Площадка для занятий физкультурой                         |            |
| 6          | Площадка для чистки вещей                                 |            |

### Ведомость малых архитектурных форм и переносных изделий

| Поз. | Обозначение              | Наименование             | Кол. | Примечание                                 |
|------|--------------------------|--------------------------|------|--|
| 1    | готовое изделие, ИК-03.1 | Игровой комплекс         | 1    | ООО "Мастер" г. Красноярск, тел. 2-911-226 |
| 2    | готовое изделие, ИГ-02   | Горка "Домик"            | 1    | ООО "Мастер" г. Красноярск, тел. 2-911-226 |
| 3    | готовое изделие, К-03    | Качели "Малыш"           | 1    | ООО "Мастер" г. Красноярск, тел. 2-911-226 |
| 4    | готовое изделие, К-02    | Качели "Двойные"         | 1    | ООО "Мастер" г. Красноярск, тел. 2-911-226 |
| 5    | готовое изделие, К-05.1  | Качели-балансир "Цветок" | 1    | ООО "Мастер" г. Красноярск, тел. 2-911-226 |
| 6    | готовое изделие, К-06    | Карусель                 | 1    | ООО "Мастер" г. Красноярск, тел. 2-911-226 |
| 7    | готовое изделие, Д-07.1  | Домик                    | 1    | ООО "Мастер" г. Красноярск, тел. 2-911-226 |
| 8    | готовое изделие, Д-02    | Песочница с навесом      | 1    | ООО "Мастер" г. Красноярск, тел. 2-911-226 |
| 9    | готовое изделие, Д-19    | Машина                   | 1    | ООО "Мастер" г. Красноярск, тел. 2-911-226 |
| 10   | готовое изделие, Б-22.1  | Беседка                  | 1    | ООО "Мастер" г. Красноярск, тел. 2-911-226 |
| 11   | готовое изделие, С-067   | Спортивный комплекс      | 3    | ООО "Мастер" г. Красноярск, тел. 2-911-226 |
| 12   | готовое изделие, С-039   | Спортивный комплекс      | 32   | ООО "Мастер" г. Красноярск, тел. 2-911-226 |
| 13   | готовое изделие, С-006.1 | Шведская стенка          | 3    | ООО "Мастер" г. Красноярск, тел. 2-911-226 |
| 14   | готовое изделие, С-007.1 | Турник трехуровневый     | 4    | ООО "Мастер" г. Красноярск, тел. 2-911-226 |
| 15   | готовое изделие, С-031   | Бум                      | 2    | ООО "Мастер" г. Красноярск, тел. 2-911-226 |
| 16   | готовое изделие, С-015   | Брусья                   | 4    | ООО "Мастер" г. Красноярск, тел. 2-911-226 |
| 17   | готовое изделие          | Стол теннисный           | 2    | ООО "Мастер" г. Красноярск, тел. 2-911-226 |
| 18   | готовое изделие, Б-02    | Диван                    | 10   | ООО "Мастер" г. Красноярск, тел. 2-911-226 |
| 19   | готовое изделие, Б-15.5  | Урна                     | 5    | ООО "Мастер" г. Красноярск, тел. 2-911-226 |
| 20   | готовое изделие, Б-01.2  | Стол с лавками           | 1    | ООО "Мастер" г. Красноярск, тел. 2-911-226 |
| 21   | готовое изделие, Б-08    | Коворочистка             | 1    | ООО "Мастер" г. Красноярск, тел. 2-911-226 |
| 22   | готовое изделие, Б-08.3  | Стойка для сушки белья   | 1    | ООО "Мастер" г. Красноярск, тел. 2-911-226 |
| 23   | готовое изделие, Б-09.7  | Газонное ограждения, пм  | 316  | ООО "Мастер" г. Красноярск, тел. 2-911-226 |

### Ведомость элементов озеленения

| Поз. | Наименование породы или вида насаждения | Возраст, лет | Количество | Примечание         |
|------|---|--------------|------------|--------------------|
| 1    | Вяз мелколистный                        | 5            | 12         | Замена грунта 100% |
| 2    | Дерен белый                             | 3            | 11         | Замена грунта 100% |
| 3    | Смородина золотистая                    | 3            | 25         | Замена грунта 100% |
| 4    | Спирея японская                         | 3            | 152        | Замена грунта 100% |
| 5    | Газон обыкновенный                      | -            | 1524.88м²  | Замена грунта 100% |

Примечание:  
 1. Количество посадочного материала в ведомости принято без учета естественного отпада. Естественный отпад принимать для кустарников 15%.  
 2. Газон устраивать по очищенной от строительного мусора и предварительно спланированной территории подсыпкой растительного грунта слоем 20 см.  
 3. При устройстве обыкновенного газона принять следующий состав травосмесей: мятлик луговой-50%, овсяница красная-50%.  
 4. Расположение малых архитектурных форм уточнить по месту.

### Условные обозначения

- Проектируемые жилые здания
- Площадки для игр детей, занятий физкультурой
- Проектируемые нежилые здания и сооружения
- Хозяйственные площадки
- Отмстка
- Газоны
- Проезды, автостоянки
- Тротуары, площадка для отдыха
- Ограждение

Инв. № подл. Подп. и дата. Взам. инв. №.

| Изм.       |                |       |                    |      | А 006/1-15 ПЗУ   |        |      |                   |
|------------|----------------|-------|--------------------|------|--|--------|------|-------------------|
| Кол.уч     | Лист           | № док | Подпись            | Дата | Жилой дом №12  |        |      |                   |
| ГИП        | Аносов А.А.    |       | <i>[Signature]</i> | 2015 | Жилой дом №12  | Стадия | Лист | Листов            |
| Разработал | Виговская Д.А. |       | <i>[Signature]</i> | 2015 |  | П      | 6    |                   |
| Н.контр.   | Ваганов В.Л.   |       | <i>[Signature]</i> | 2015 | План озеленения и расположения малых архитектурных форм и переносных изделий М 1:500 |        |      | ООО "АКБ "Атриум" |

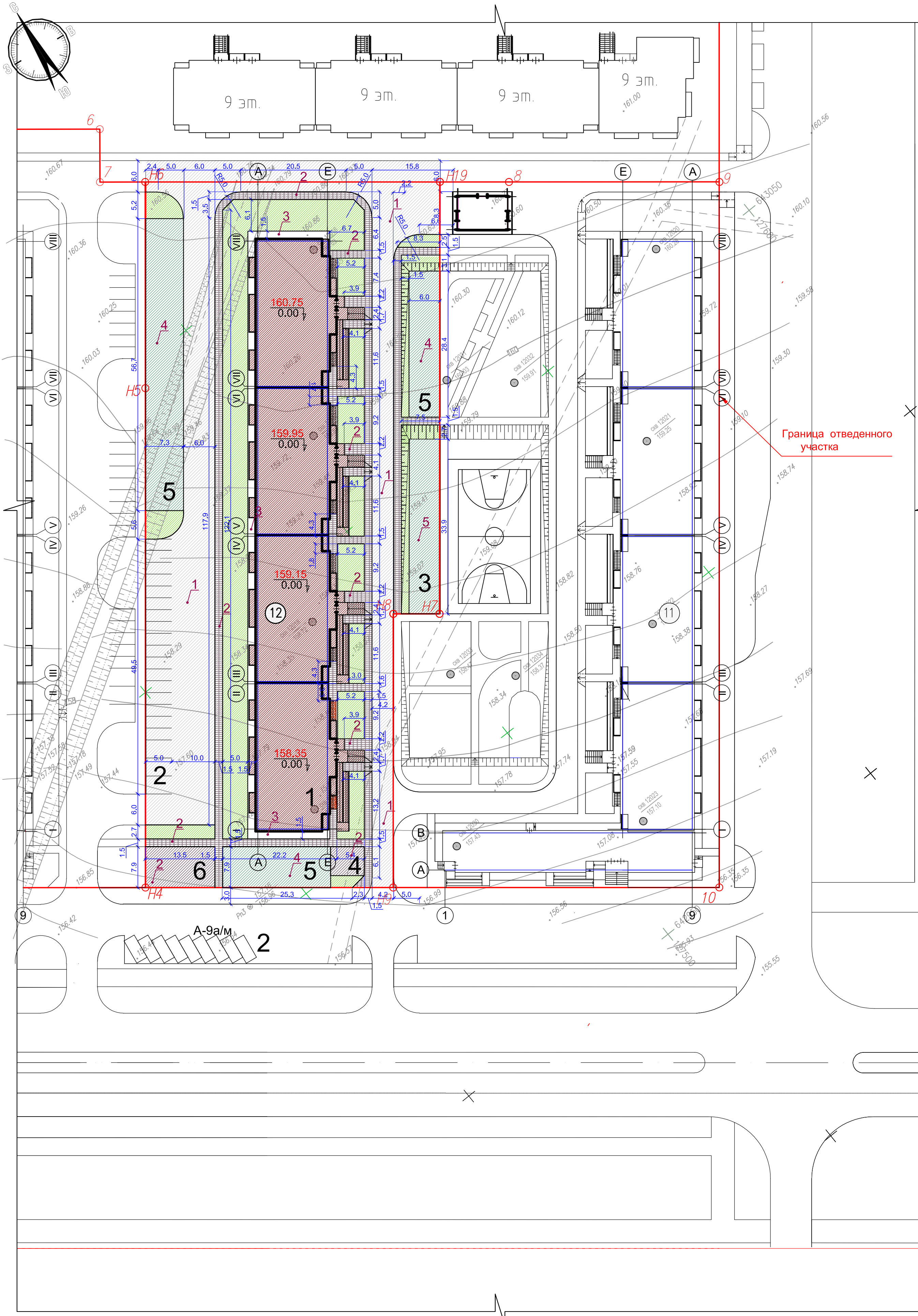
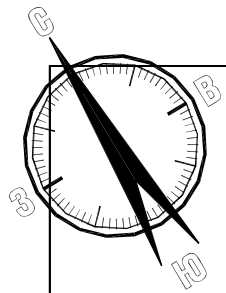

Экспликация зданий и сооружений

| N на плане | Наименование  | Примечание |
|------------|---|------------|
| 1          | Монолитно-кирпичный жилой дом N12, 11эт.                  |            |
| 2          | Открытая автостоянка для временного хранения л.а. жителей |            |
| 3          | Площадка для игр детей                                    |            |
| 4          | Площадка для отдыха взрослого населения                   |            |
| 5          | Площадка для занятий физкультурой                         |            |
| 6          | Площадка для чистки вещей                                 |            |

Ведомость тротуаров, дорожек, площадок и проездов

| Поз. | Наименование   | Тип | Площадь покрытия, м2 | Примечание |
|------|--|-----|----------------------|------------|
| 1    | Проезды и площадки с бортовым камнем БР100.30.15 - 757.0 пм              | 1   | 3180.5               |            |
| 2    | Тротуары и площадки из брусчатки с бортовым камнем БР100.20.8 - 722.0 пм | 2   | 1507.0               |            |
| 3    | Отмостка из бетона с БР 100.20.8 - 528.0 пм                              | 3   | 441.0                |            |
| 4    | Спортивные площадки с БР 100.20.8 - 317.0 пм                             | 4   | 1500.0               |            |
| 5    | Площадка для игр детей с БР 100.20.8 - 123.0 пм                          | 5   | 525.0                |            |

Условные обозначения

- Проектируемые жилые здания
- Площадки для игр детей, занятий физкультурой
- Проектируемые нежилые здания и сооружения
- Хозяйственные площадки
- Отмостка
- Газоны
- Проезды, автостоянки
- Тротуары, площадка для отдыха
- Ограждение

| A 006/1-15 ПЗУ  |                |      |       |                    |      |
|---|----------------|------|-------|--------------------|------|
| Изм.  | Кол.уч.        | Лист | Надок | Подпись            | Дата |
| Жилые дома с инженерным обеспечением № 11, 12, 13, 14, 14А, 14Б в 4-м квартале в VIII микрорайоне г. Сосновоборска Красноярского края. Третья очередь строительства, второй этап: жилой дом №12. Корректировка проекта. |                |      |       |                    |      |
| ГИП   | Аносов А.А.    |      |       | <i>[Signature]</i> | 2015 |
| Разработал  | Виговская Д.А. |      |       | <i>[Signature]</i> | 2015 |
| Н.контр.  | Ваганов В.Л.   |      |       | <i>[Signature]</i> | 2015 |
| Жилой дом №12   |                |      |       | Стадия             | Лист |
| План проездов, тротуаров, дорожек, площадок М 1:500   |                |      |       | П                  | 7    |
| ООО "АКБ "Атриум"   |                |      |       |                    |      |

## Ведомость объемов работ

| № п/п                                     | Наименование работ   | Ед. изм. | Кол-во всего |
|---|--|----------|--------------|
| Подготовительные работы                   |  |          |              |
| 1.  | Отвод земельного участка   | кв.м     | 7915.0       |
| Земляные работы                           |  |          |              |
| 2.  | Срезка растительного грунта бульдозером Н=0.20м с перемещением на временное хранение в штабели                           | куб.м    | 1583.0       |
| 3.  | Вывоз автотранспортом избытка грунта с площадки  | куб.м    | 7055.0       |
| 4.  | Планировка насыпи бульдозером  | кв.м     | 15261.0      |
| 5.  | Послойное уплотнение насыпи трамбовками 6-9 раз по одному следу  | кв.м     | 15261.0      |
| 6.  | Погрузка растительного грунта экскаватором в автотранспорт с отвозкой на газоны проектируемого объекта                   | куб.м    | 357.0        |
| 7.  | Погрузка растительного грунта из штабелей в автотранспорт с отвозкой за территорию                                       | куб.м    | 1226.0       |
| Дорожные работы                           |  |          |              |
| Проезды, стоянки                          |  |          |              |
| 8.  | Планировка и укатка дна корыта проезда   | кв.м     | 1492.3       |
| 9.  | Установка бортового камня из бетона марки БР 100.30.15 по ГОСТ 6665-91 на основании из бетона В 12.5 по кромкам проезда  | пм       | 345.0        |
| 10.                                       | Устройство выравнивающего слоя из песка ГОСТ 8736-93 (см.лист ПЗУ-7)   | куб.м    | 746.1        |
| 11.                                       | Устройство слоя из щебня М300-400 ГОСТ 8269-97(см. лист ПЗУ-7)   | куб.м    | 626.7        |
| 12.                                       | Устройство слоя из крупнозернистого асфальтобетона (см. лист ПЗУ-7)  | куб.м    | 89.5         |
| 13.                                       | Устройство слоя из мелкозернистого асфальтобетона (см. лист ПЗУ-7)   | куб.м    | 60.0         |
| Покрытие из брусчатки(тротуары, площадки) |  |          |              |
| 14.                                       | Планировка и укатка дна корыт тротуаров  | кв.м     | 1189.7       |
| 15.                                       | Установка бортового камня из бетона марки БР 100.20.8 по ГОСТ 6665-91 на основании из бетона В 12.5 по кромкам тротуаров | пм       | 722.0        |
| 16.                                       | Устройство слоя из песчано-цементной смеси (см лист ПЗУ-7)   | куб.м    | 35.7         |
| 17.                                       | Устройство слоя из песчано-гравийной смеси ГОСТ 8736-93 (см лист ПЗУ-7)  | куб.м    | 178.4        |
| 18.                                       | Укладка брусчатки (см лист ПЗУ-7)  | кв.м     | 1189.7       |
| Отмостка из цементобетона                 |  |          |              |
| 19.                                       | Устройство слоя из цементобетона В7.5 ГОСТ 26683-91 (см лист ПЗУ-7)  | куб.м    | 33.0         |
| 20.                                       | Установка бортового камня из бетона марки БР 100.20.8 по ГОСТ 6665-91 на основании из бетона В 12.5 по кромкам отмостки  | пм       | 158.0        |
| Покрытие спортивных площадок              |  |          |              |
| 21.                                       | Устройство слоя из песка среднезернистого по ГОСТ 8736-93 (см лист ПЗУ-7)  | куб.м    | 75.0         |
| 22.                                       | Устройство слоя из щебня рядового по ГОСТ 8269-97 (см лист ПЗУ-7)  | куб.м    | 75.0         |
| 23.                                       | Устройство слоя из цементобетона по ГОСТ 26683-91 (см лист ПЗУ-7)  | куб.м    | 60.0         |
| 24.                                       | Укладка покрытия "Мастерфайбспорт" (см лист ПЗУ-7)   | кв.м     | 750.0        |
| 25.                                       | Установка бортового камня из бетона марки БР 100.20.8 по ГОСТ 6665-91 на основании из бетона В 12.5 по кромкам площадок  | пм       | 158.0        |
| Покрытие детских площадок                 |  |          |              |
| 26.                                       | Устройство слоя из песка среднезернистого по ГОСТ 8736-93 (см лист ПЗУ-7)  | куб.м    | 26.3         |
| 27.                                       | Устройство слоя из щебня рядового по ГОСТ 8269-97 (см лист ПЗУ-7)  | куб.м    | 18.4         |
| 28.                                       | Укладка покрытия "Сэндвич-Гумибо" (см лист ПЗУ-7)  | кв.м     | 262.5        |
| 29.                                       | Установка бортового камня из бетона марки БР 100.20.8 по ГОСТ 6665-91 на основании из бетона В 12.5 по кромкам площадок  | пм       | 86.0         |

| № п/п           | Наименование работ  | Ед. изм. | Кол-во всего |
|-----------------|---|----------|--------------|
| Благоустройство |   |          |              |
| 30.             | Рядовая посадка деревьев(см. лист ПЗУ-6)                      | шт.      | 13           |
| 31.             | Рядовая посадка кустарников(см. лист ПЗУ-6)                   | шт.      | 101          |
| 32.             | Засев газонов многолетними травами (растит. грунт Н=20см)     | кв.м     | 1783.87      |
| 33.             | Установка игрового комплекса (см. лист ПЗУ-6 )                | шт.      | 1            |
| 34.             | Установка горки "Домик" (см. лист ПЗУ-6)                      | шт.      | 2            |
| 35.             | Установка качели "Малыш" (см. лист ПЗУ-6 )                    | шт.      | 2            |
| 36.             | Установка качелей "Двойные" (см. лист ПЗУ-6 )                 | шт.      | 1            |
| 37.             | Установка качелей-балансира "Цветок" (см. лист ПЗУ-6 )        | шт.      | 1            |
| 38.             | Установка карусели (см. лист ПЗУ-6 )                          | шт.      | 1            |
| 39.             | Установка маф "Домик" (см. лист ПЗУ-6 )                       | шт.      | 1            |
| 40.             | Установка песочницы с навесом (см. лист ПЗУ-6 )               | шт.      | 2            |
| 41.             | Установка маф "Машина" (см. лист ПЗУ-6 )                      | шт.      | 1            |
| 42.             | Установка беседки (см. лист ПЗУ-6 )                           | шт.      | 1            |
| 43.             | Установка спортивного комплекса (см. лист ПЗУ-6 )             | шт.      | 2            |
| 44.             | Установка спортивных комплексов (см. лист ПЗУ-6 )             | шт.      | 2            |
| 45.             | Установка шведской стенки (см. лист ПЗУ-6 )                   | шт.      | 2            |
| 46.             | Установка турника трехуровневого (см. лист ПЗУ-6 )            | шт.      | 2            |
| 47.             | Установка бума (см. лист ПЗУ-6 )                              | шт.      | 1            |
| 49.             | Установка брусьев (см. лист ПЗУ-6 )                           | шт.      | 3            |
| 50.             | Установка баскетбольных щитов (см. лист ПЗУ-6 )               | шт.      | 2            |
| 51.             | Установка диванов (см. лист ПЗУ-6 )                           | шт.      | 10           |
| 52.             | Установка урн для мусора (см. лист ПЗУ-6 )                    | шт.      | 7            |
| 53.             | Установка столов с лавками (см. лист ПЗУ-6 )                  | шт.      | 1            |
| 54.             | Установка ковровых чисток (см. лист ПЗУ-6 )                   | шт.      | 1            |
| 55.             | Установка стоек для сушки белья (см. лист ПЗУ-6 )             | шт.      | 1            |
| 56.             | Установка газонного ограждения (см. лист ПЗУ-6 )              | пм       | 316          |
| 57.             | Установка теннисных столов (см. лист ПЗУ-6 )                  | шт.      | 2            |
| 58.             | Установка ограждения баскетбольной площадки (см. лист ПЗУ-6 ) | пм       | 94           |
| 59.             | Устройство лестниц (см. лист ПЗУ-3 )                          | шт.      | 3            |

Согласовано

Взам. инв.№

Подпись и дата

Инв.№ подл.

|   |                |      |      |         |      |
|---|----------------|------|------|---------|------|
| А 006/1-15 ПЗУ  |                |      |      |         |      |
| Жилые дома с инженерным обеспечением № 11, 12, 13, 14, 14А, 14Б в 4-м квартале в VIII микрорайоне г. Сосновоборска Красноярского края. Третья очередь строительства, второй этап: жилой дом №12. Корректировка проекта. |                |      |      |         |      |
| Изм.  | Кол.уч         | Лист | №док | Подпись | Дата |
| ГИП   | Аносов А.А.    |      |      |         | 2015 |
| Разработал  | Виговская Д.А. |      |      |         | 2015 |
| Н.контр.  | Ваганов В.Л.   |      |      |         | 2015 |
| Жилой дом №12   |                |      |      | Стадия  | Лист |
| Ведомость объемов работ   |                |      |      | П       | 8    |
| ООО "АКБ "Атриум"   |                |      |      | Листов  |      |

Конструкция дорожной одежды проездов и парковок с асфальтобетонным покрытием (тип 1)

Горячий щебеночный плотный асфальтобетон мелкозернистый тип марки III по ГОСТ 9128-97 H=0,04 м  
 Горячий щебеночный пористый асфальтобетон крупнозернистый по ГОСТ 9128-97 H=0,06 м  
 Щебень рядовой М 300-400 по ГОСТ 8269-97 H=0,42 м  
 Песок среднезернистый по ГОСТ 8736-93 или гравийно-песчаная смесь H=0,50 м  
 Уплотненный грунт (коэф.уплотнения 0,98)

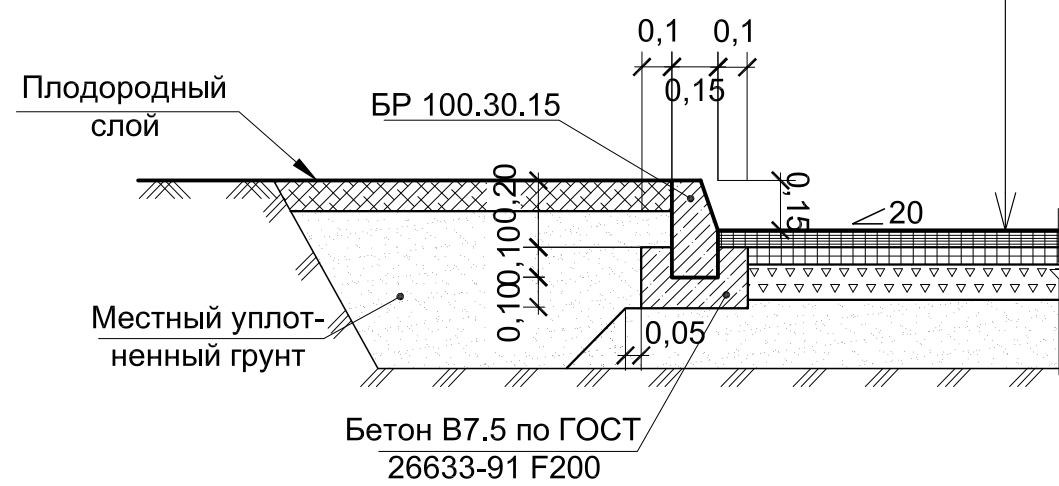

Конструкция тротуаров (тип 2)

Плиты бетонные тротуарные (брусчатка) H=0,05м  
 Песчано-цементная смесь, с содержанием цемента 150 кг/м³ H=0,03м  
 Песчано-гравийная смесь ГОСТ 8736-93 H=0,10м  
 Уплотненный грунт (коэф.уплотнения 0,98)

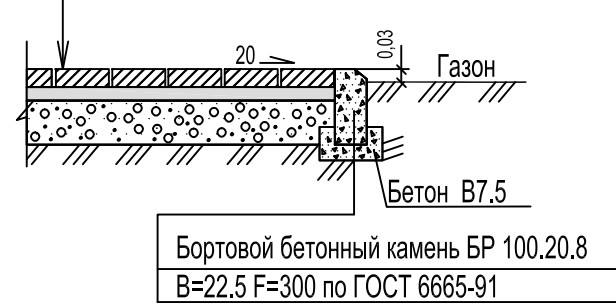

Конструкция откоски (тип 3)

Цементобетон В7,5 (М100) F100 ГОСТ 26683-91 H=0,15м  
 Уплотненный грунт (коэф.уплотнения 0,98)



Конструкция покрытия спортивных площадок (тип 4)

Покрытие "Мастерфайбспорт" СП-02\*  
 Цементобетон В7,5 (М100) F100 ГОСТ 26683-91 H=0,08м  
 Щебень рядовой М 300-400 по ГОСТ 8269-97 H=0,10м  
 Песок среднезернистый по ГОСТ 8736-93 H=0,10м  
 Уплотненный грунт (коэф.уплотнения 0,98)

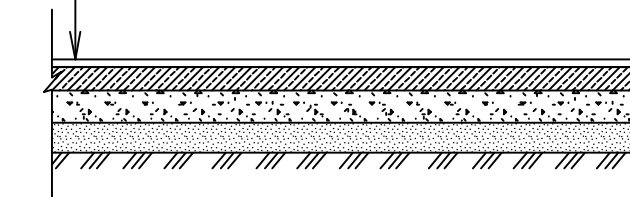

Конструкция покрытия площадок для игр детей (тип 5)

Покрытие "Сэндвич-Гумибо" СП-01\*  
 Щебень рядовой М 300-400 по ГОСТ 8269-97 H=0,07м  
 Песок среднезернистый по ГОСТ 8736-93 H=0,10м  
 Уплотненный грунт (коэф.уплотнения 0,98)

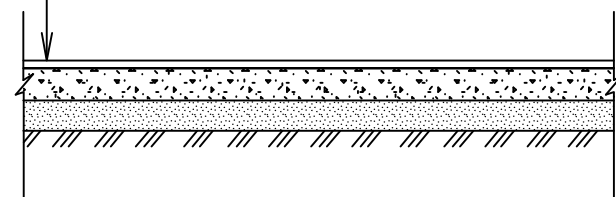

Конструкция тротуара усиленной конструкции для проезда пожарной техники (тип 6)

Плиты бетонные тротуарные (брусчатка) H=0,05м  
 Песчано-цементная смесь, с содержанием цемента 150 кг/м³ H=0,03м  
 Песчано-гравийная смесь ГОСТ 8736-93 H=0,10м  
 Армированная бетонная стяжка (сетка 100x100) H=0,05м  
 Уплотненный грунт (коэф.уплотнения 0,98)

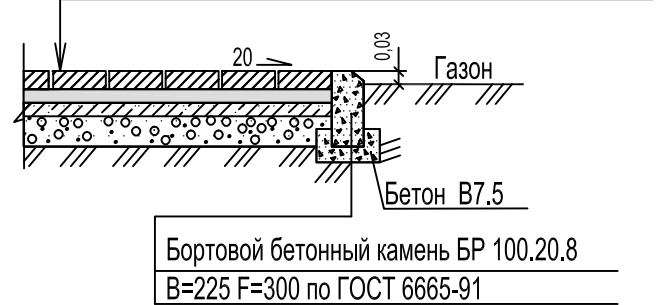

Конструкция газона усиленной конструкции для проезда пожарной техники

Плодородный слой H=0,20м  
 Армированная бетонная стяжка (сетка 100x100) H=0,05м  
 Уплотненный грунт (коэф.уплотнения 0,98)

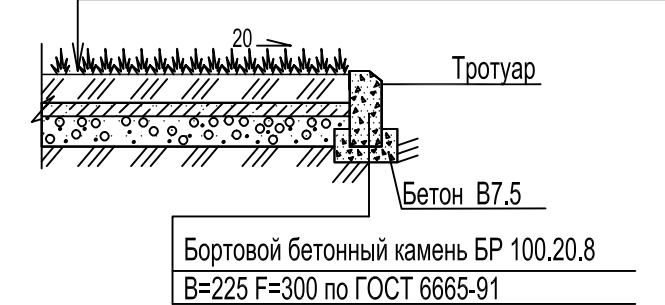

Толщины конструктивных слоев подсчитаны в соответствии с расчетными характеристиками грунтов земляного полотна, расчетным автомобилем, интенсивностью дорожного движения и степенью капитальности дорожной одежды.

Дорожные одежды назначены на основании типовых проектных решений. «Типовые конструкции дорожных одежд городских дорог» утвержденных 15.04.1980г. Москва СН 1984г. Требуемый модуль упругости принят для интенсивности 70 автомобилей в час, автомобиль группы «Б» и составляет 1650 кг/см². Далее при расчете конструкции дорожных одежд нежесткого типа-асфальтобетонное покрытие, по таблице №93 подбираем толщину конструктивных слоев.

- мелкозернистый асфальтобетон I-II по ГОСТ 9128-76 -4 см.
- крупнозернистый асфальтобетон III-IV по ГОСТ 9128-76 -6 см.
- щебень рядовой М=300 - 42 см.
- гравийно-щебеночная смесь -50 см.

\* Покрытие спортивных площадок и площадок для игр детей: ООО "Мастер", г. Красноярск, тел. 2-911-226

Согласовано

Изм. № подл. Подп. и дата. Взам. инв. №

|   |                |      |       |                   |      |
|---|----------------|------|-------|-------------------|------|
| А 006/1-15 ПЗУ  |                |      |       |                   |      |
| Жилые дома с инженерным обеспечением № 11, 12, 13, 14, 14А, 14Б в 4-м квартале в VIII микрорайоне г. Сосновоборска Красноярского края. Третья очередь строительства, второй этап: жилой дом №12. Корректировка проекта. |                |      |       |                   |      |
| Изм.  | Кол.уч.        | Лист | Недок | Подпись           | Дата |
| ГИП   | Аносов А.А.    |      |       | <i>Аносов</i>     | 2015 |
| Разработал  | Виговская Д.А. |      |       | <i>Виговская</i>  | 2015 |
| Н.контр.  | Ваганов В.Л.   |      |       | <i>Ваганов</i>    | 2015 |
| Жилой дом №12   |                |      |       | Стадия            | Лист |
|   |                |      |       | П                 | 9    |
| Конструкции дорожных одежд  |                |      |       | ООО "АКБ "Атриум" |      |

Экспликация зданий и сооружений

| N на плане | Наименование  | Примечание |
|------------|---|------------|
| 1          | Монолитно-кирпичный жилой дом N12, 11эт.                  |            |
| 2          | Открытая автостоянка для временного хранения л.а. жителей |            |
| 3          | Площадка для игр детей                                    |            |
| 4          | Площадка для отдыха взрослого населения                   |            |
| 5          | Площадка для занятий физкультурой                         |            |
| 6          | Площадка для чистки вещей                                 |            |

Условные обозначения

- Граница проектирования жилого дома N9 (граница земельного участка)
- ✕ ✕ Наружные сети связи (перекладываемый участок по проекту 5042-00)
- Наружные сети теплоснабжения
- В1 Наружные сети водоснабжения
- К1 Наружные сети канализации (самотечная бытовая)
- К2 Наружные сети ливневой канализации
- W Наружные сети электроснабжения 0,4кВ
- W Сети наружного освещения
- Молниезащита
- Сети связи
- - - Контур ростверков

Согласно табл.14 СНиП 2.07.01-89\* минимальное расстояние от фундаментов до наружных сетей: водопровод 5,0м (в проекте минимальное расстояние 6,2 м) самотечная канализация (бытовая и дождевая) 3,0м (в проекте минимальное расстояние 3,7) кабели силовые всех напряжений и кабели связи 0,6м (в проекте минимальное расстояние 2,6)

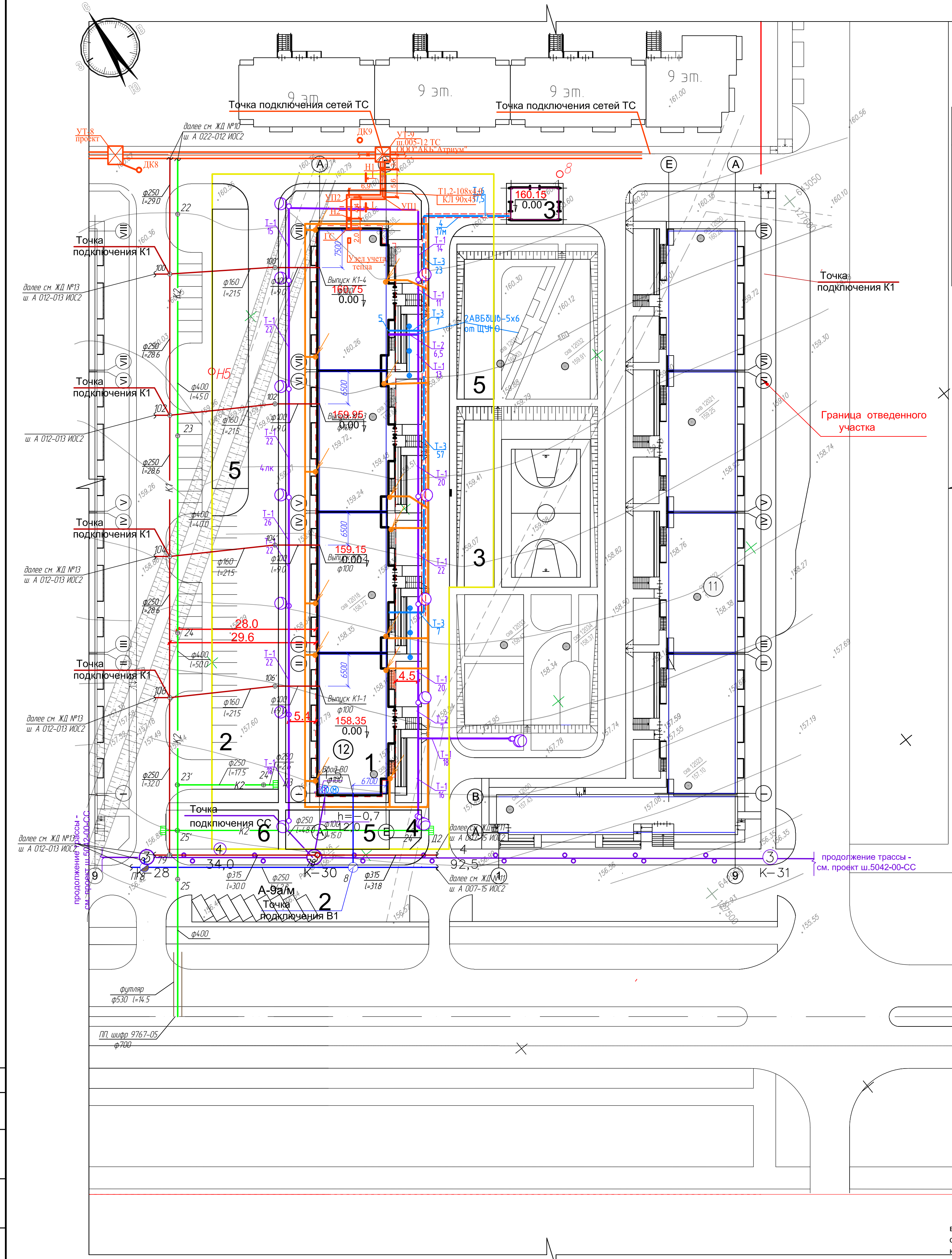

|              |  |
|--------------|--|
| Согласовано  |  |
| Взам. инв.№  |  |
| Подп. и дата |  |
| Инв. № подл. |  |

| А 006/1-15 ПЗУ  |                |      |       |                    |      |
|---|----------------|------|-------|--------------------|------|
| Жилые дома с инженерным обеспечением № 11, 12, 13, 14, 14А, 14Б в 4-м квартале в VIII микрорайоне г. Сосновоборска Красноярского края. Третья очередь строительства, второй этап: жилой дом №12. Корректировка проекта. |                |      |       |                    |      |
| Изм.  | Кол.уч.        | Лист | Челок | Подпись            | Дата |
| ГИП   | Аносов А.А.    |      |       | <i>[Signature]</i> | 2015 |
| Разработал  | Виговская Д.А. |      |       | <i>[Signature]</i> | 2015 |
| Н.контр.  | Ваганов В.Л.   |      |       | <i>[Signature]</i> | 2015 |
| Жилой дом №12   |                |      |       | Стадия             | Лист |
| Сводный план сетей инженерно-технического обеспечения М 1:500   |                |      |       | П                  | 10   |
| ООО "АКБ "Атриум"   |                |      |       |                    |      |