

Ведомость жилых и общественных зданий и сооружений

Номер на плане	Наименование и обозначение	Этажность	Количество		Площадь, м ²				Строительный объем, м ³		
			Зданий	Квартир	Застройки		Общая нормируемая		Здания	Всего	
					зда-всего	зда-ния	зда-ния	Всего			
4	Многоквартирный жилой дом позиция 4 с объектами инженерного обеспечения	18	1	810	810	3554.24	3554.24	37675.04	37675.04	180834.46 / 7530.11	180834.46 / 7530.11
3.2	Трансформаторная подстанция (ранее запроектированная)					5145					

В графе "строительный объем" в числителе - общий объем здания, а в знаменателе - объем подземной части.

Пандус на пересечении тротуаров с улицами и дорогами

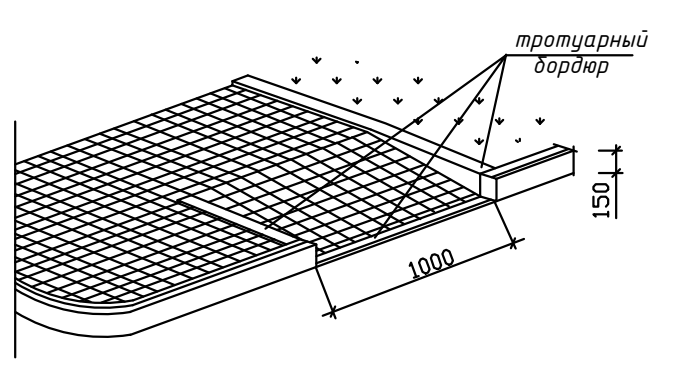

Фрагмент 1
Обозначение стоянки автомашины инвалида на кресле-коляске

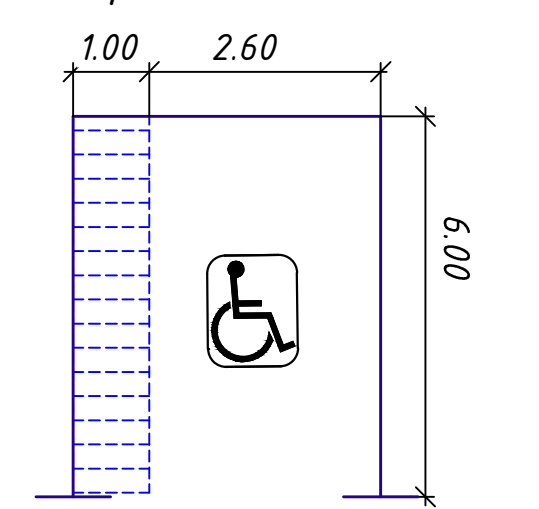

Условные обозначения:

- отвод участка
- граница дополнительного благоустройства, ранее запроектированная в проекте 16229-ПЗУ
- граница благоустройства, ранее запроектированная в проекте 16198-3.1-ПП
- ограждение проектируемое
- ограждение площадки для мусорных контейнеров
- асфальтобетонный проезд проектируемый
- асфальтобетонный проезд ранее запроектированный в проектах 16198-3.1-ПП (Дорога к КНС) и 16229-ПЗУ
- плиточное покрытие "Урбан" (h=80мм, двух цветов, 95% - белый, 5% - европейский)
- плиточное покрытие "Лукано", h=80мм (h=80мм, двух цветов, 95% - белый, 5% - европейский)
- плиточное покрытие "Лаура", h=60мм (95% - белый цвет, 5% - черный мрамор)
- плиточное покрытие, окантовка дороги (h=80мм, квадрат малый 100x100, цвет - черный мрамор)
- плиточное покрытие "Паркет", h=80мм (цвет - шафран)
- песчаное покрытие детской площадки
- резиновое покрытие
- экопарковка
- газонная георешетка для проезда пожарной техники
- газон обыкновенный
- бортовой камень БР 100.30.15
- бортовой камень БР 100.20.8
- окантовка площадки из бруса
- пути передвижения пожарных автомобилей
- пути передвижения легковых автомобилей
- пути передвижения легкового автотранспорта маломобильных групп населения
- пути передвижения маломобильных групп населения
- маркированное м/место для МГН (обозначение мест стоянки автомашин, управляемых инвалидами, выполнено в соответствии с п. 4.2.4 СП 35-101-2001); см. фрагмент 1
- разметка под велопарковку
- вертикальное озеленение

Примечания:

1. На пути движения к зданию на пешеходных переходах проезжих частей примыкание дороги с тротуаром оборудовано пандусом с продольным уклоном 8%, шириной 1 м и длиной 1.8м.
2. Высота бордюра по краям пешеходных путей принята 0,15 м, высота бортового камня в местах пересечения с проезжей частью составляет 0.015 м.

16235-ПЗУ					
2	-	Изм 132-24	03.24	Группа многэтажных жилых домов в границах земельного участка по адресу: г.Курск, ул.Энгельса,115. Многоквартирный жилой дом поз.4 с объектами инженерного обеспечения.	
1	-	Изм 107-24	02.24		
Изм.	Кол.уч.	Лист	Н.док.	Подпись	Дата
Разработ.	Курильченко				
Проверил	Попов				
Н. контр.	Киселева				
ГИП	Арсенцев				
Схема планировочной организации земельного участка				Лист	Листов
Схема планировочной организации земельного участка. Схема движения транспортных средств М 1:500				П	2
				АО «Проект»	