



Общество с ограниченной ответственностью ООО "АлексГрупп"

"Жилая застройка в 140 А квартале Октябрьского района г. Улан-Удэ"

Проектная документация

Раздел 2 "Схема планировочной организации земельного участка"

ПД-18-08-2021-ПЗУ

Том 2

2021



Общество с ограниченной ответственностью ООО "АлексГрупп"

"Жилая застройка в 140 А квартале Октябрьского района г. Улан-Удэ"

Проектная документация

Раздел 2 "Схема планировочной организации земельного участка"

ПД-18-08-2021-ПЗУ

Генеральный директор

Манданов А.Н.

2021

Инв. № подл	
Подп. и дата	
Взам. инв. №	



## Состав проектной документации

№ тома	Обозначение	Наименование	Примечание
1	ПД-18-08-2021-ПЗ	Раздел 1 «Пояснительная записка»	
2	ПД-18-08-2021ПЗУ	Раздел 2 «Схема планировочной организации земельного участка»	
3	ПД-18-08-2021-АР	Раздел 3 «Архитектурные решения»	
4	ПД-18-08-2021-КР	Раздел 4 «Конструктивные и объемно-планировочные решения»	
5	ПД-18-08-2021-ИОС	Раздел 5 «Сведения об инженерном оборудовании, о сетях инженерно-технического обеспечения, перечень инженерно-технических мероприятий, содержание технологических решений»	
5.1		Подраздел 1 «Система электроснабжения»	
5.2		Подраздел 2 «Система водоснабжения»	
5.3		Подраздел 3 «Система водоотведения»	
5.4		Подраздел 4 «Отопление, вентиляция и кондиционирование воздуха, тепловые сети»	
5.5		Подраздел 5 «Сети связи»	
6	ПД-18-08-2021-ПОС	Раздел 6 «Проект организации строительства»	
7	ПД-18-08-2021-ПОД	Раздел 7 «Проект организации работ по сносу или демонтажу объектов капитального строительства»	Не требуется
8	ПД-18-08-2021-ООС	Раздел 8 «Перечень мероприятий по охране окружающей среды»	
9	ПД-18-08-2021-ПБ	Раздел 9 «Мероприятия по обеспечению пожарной безопасности»	
10	ПД-18-08-2021-ОДИ	Раздел 10 «Мероприятия по обеспечению доступа инвалидов»	
11	ПД-18-08-2021-МОЭЭ	Раздел 10_1 «Мероприятия по обеспечению соблюдения требований энергетической эффективности и требований оснащенности зданий, строений и сооружений приборами учета используемых энергетических ресурсов»	
12	ПД-18-08-2021-ТБЭО	Раздел 12.1 Подраздел 3. Требования к обеспечению безопасной эксплуатации объектов капитального строительства	
13	ПД-18-08-2021-ЛКР	Раздел 11.2 «Сведения о нормативной периодичности выполнения работ по капитальному ремонту многоквартирного дома»	

Согласовано

Взам. инв. №

Подп. и дата

Инв. № подл.

ПД-18-08-2021-СП

Изм. Кол.уч. Лист №док. Подп. Дата

Разраб. Бурхисанов А

Состав проектной документации

Стадия Лист Листов

П 1 1

ООО «АлексГрупп»

## Содержание раздела

Обозначение	Наименование	Примечание
ПД-18-08-2021-СП	Состав проектной документации	2
ПД-18-08-2021-ПЗУ-С	Содержание	3-4
	Текстовая часть	
ПД-18-08-2021-ПЗУ	2а) Характеристика земельного участка, предоставленного для размещения объекта капитального строительства	5
ПД-18-08-2021-ПЗУ	2б) Обоснование планировочной организации земельного участка в соответствии с градостроительным и техническим регламентами, либо документами об использовании земельного участка	5
ПД-18-08-2021-ПЗУ	2в) Обоснование границ санитарно-защитных зон объектов капитального строительства в пределах границ земельного участка — в случае необходимости определения указанных зон в соответствии с законодательством Российской Федерации	5-6
ПД-18-08-2021-ПЗУ	2г) Техничко-экономические показатели земельного участка, предоставленного для размещения объекта капитального строительства	6-7
ПД-18-08-2021-ПЗУ	2д) Обоснование решений по инженерной подготовки территории, в том числе решений по инженерной защите территории и объектов капитального строительства от последствий опасных геологических процессов, паводковых, поверхностных и грунтовых вод	7
ПД-18-08-2021-ПЗУ	2е) Описание организации рельефа вертикальной планировки	7
ПД-18-08-2021-ПЗУ	2ж) Описание решений по благоустройству территории	8
ПД-18-08-2021-ПЗУ	2з) Зонирование территории земельного участка, предоставленного для размещения объекта капитального строительства, обоснование функционального назначения и принципиальной схемы размещения зданий и сооружений (основного, вспомогательного, подсобного, складского и обслуживающего назначения)	8

Согласовано

Взам. инв. №

Подп. и дата

Инв. № подл.

ПД-18-08-2021-ПЗУ-С

Изм.	Кол.уч.	Лист	№док.	Подп.	Дата
Разраб.		Хисамова А.А			
ГИП		Очиров В.Ш			
Н. контр.		Манданов А.Н			

Содержание раздела

Стадия	Лист	Листов
П	1	2
ООО «АлексГрупп»		

	объектов капитального строительства – для объектов производственного назначения.	
ПД-18-08-2021-ПЗУ	2и) Обоснование схем транспортных коммуникаций, обеспечивающих внешний и внутренний подъезд к объекту капитального строительства	9
ПД-18-08-2021-ПЗУ	2к) Характеристику и технические показатели транспортных коммуникаций (при наличии таких коммуникаций) - для объектов производственного назначения.	9
ПД-18-08-2021-ПЗУ	2л) Обоснование схем транспортных коммуникаций, обеспечивающих внешний и внутренний подъезд к объекту капитального строительства, - для объектов непроизводственного назначения	9
	Графическая часть	
ПД-18-08-2021-ПЗУ	Ведомость чертежей графической части раздела	11
ПД-18-08-2021-ПЗУ	Ситуационный план	12
ПД-18-08-2021-ПЗУ	Разбивочный план	13
ПД-18-08-2021-ПЗУ	Схема планировочной организации земельного участка	14
ПД-18-08-2021-ПЗУ	План дорожных покрытий	15
ПД-18-08-2021-ПЗУ	План озеленения	16
ПД-18-08-2021-ПЗУ	План расстановки МАФ	17
ПД-18-08-2021-ПЗУ	План организации рельефа	18
ПД-18-08-2021-ПЗУ	План земляных масс	19
ПД-18-08-2021-ПЗУ	Сводный план инженерных сетей	20

Инва. № подл.	Подп. и дата	Взам. инв. №							Лист
			ПД-18-08-2021-ПЗУ-С						
Изм.	Кол.уч.	Лист	№ док.	Подп.	Дата				

## Раздел 2. Схема планировочной организации земельного участка

### 2а. Характеристика земельного участка, предоставленного для размещения объект капитального строительства

Участок, отведенный под строительство жилого комплекса, располагается в 140 А микрорайоне в Октябрьском районе г. Улан-Удэ. Площадь участка- 8243 м2. Он имеет простую прямоугольную форму в плане. Абсолютные отметки поверхности земли колеблются в пределах 567,5-570,50 мБС. Ценных зеленых насаждений на участках нет.

Схема планировочной организации разработана в соответствии с градостроительными планами РФ-03-3-24-0-00-2022-0323 от 10.11.2022г., с учетом требований СП 42.13330.2016 «Градостроительство. Планировка и застройка городских и сельских поселений».

Согласно градостроительного плана земельный участок с размещением проектируемого объекта расположен в жилой зоне (зона Ж-4).

Проектом предусматривается строительство жилого комплекса, состоящего из четырех 9-ти этажных и трех 12-ти этажных блоков, подземной автостоянки. Предельные параметры разрешенного строительства на данном земельном участке, а именно: предельное количество этажей —16, предельная высота зданий — 50 м, не нарушены. Процент застройки проектируемых зданий в границах земельного участка составил — 27 %, что меньше предельного по градостроительному плану, равному 50% (для основного вида разрешенного использования). Минимальный отступ от границ земельного участка - 6 м)

Согласно письму №12/05/540 от 14.06.2022 г. от филиала ПАО «Россети Сибирь» - «Бурятэнерго» будет проведено переустройство (вынос) ВЛ-10кВ Ф.1 ПС Таежная с земельного участка 03:24:032002:2841, а также начата процедура снятия охранной зоны с кадастрового учета. Письмо представлено в разделе ПЗ.

### 2б. Обоснование границ санитарно-защитных зон объектов капитального строительства в пределах границ земельного участка — в случае необходимости определения указанных зон в соответствии с законодательством Российской Федерации

Согласно СанПиН 2.2.1/2.1.1.1200-03 "Санитарно-защитные зоны и санитарная классификация предприятий, сооружений и иных объектов" санитарно-защитная зона для проектируемого объекта не устанавливается.

### 2в. Обоснование планировочной организации земельного участка в соответствии с градостроительным и техническим регламентами, либо документами об

Согласовано		

Взам. инв. №	
--------------	--

Подп. и дата	
--------------	--

Инв. № подл.	
--------------	--

ПД-18-08-2021-ПЗУ

Изм.	Кол.уч.	Лист	№док.	Подп.	Дата				
						Проект земельного участка	Стадия	Лист	Листов
							П	1	6
							ООО «АлексГрупп»		
Разраб.		Хисамова А.							
ГИП		Очиров В.Ш.							
Н. контр.		Манданов А.Б.							

### использовании земельного участка

Планировочные решения генерального плана многоэтажной застройки определены исходя из функционального назначения проектируемого объекта, в увязке с существующей застройкой и требований СП 42.13330.2016 «Градостроительство. Планировка и застройка городских и сельских поселений».

Проектируемой жилой дом граничит:

- с западной стороны участков - жилой комплекс «Императорский»;
- с восточной стороны - лесной массив;
- с северной стороны — лесной массив;
- с южной стороны — жилые дома.

На участке размещается жилой комплекс, состоящий из четырех 9-ти этажных и трех 12-ти этажных блоков, подземная автостоянка, площадка для сбора мусора, трансформаторная подстанция.

Планировочные решения генерального плана многоэтажной застройки определены исходя из функционального назначения проектируемого объекта, в увязке с существующей застройкой и требований СП 42.13330.2016 «Градостроительство. Планировка и застройка городских и сельских поселений».

Согласно письму №50/1 от 19 января 2022 НО «Фонд поддержки граждан — участников долевого строительства на территории Республики Бурятия» предусмотрено расположение детских спортивных площадок на земельном участке с кадастровым номером 03:24:032002:2843 в рамках комплексного освоения территории.

Расчет площадок благоустройства выполнен в соответствии с нормативными требованиями на 250 чел. (согласно П.5.3 СП 42.1330.2016 Количество жителей =  $13136,13/30=438$ , где 13136,13-общая площадь квартир) (Исходные данные приведены в таблице 2.1)

### 2г. Техничко-экономические показатели земельного участка, предоставленного для размещения объекта капитального строительства

Таблица 2.1.

№	Наименование	Площадь по проекту, м <sup>2</sup>
1	Площадь участка	8243
2	Площадь застройки жилых домов:	2335,35
2.1	Этап №1	619,40
2.2	Этап №2	366,21
2.3	Этап №3	363,17
2.4	Этап №4	366,21

Взам. инв. №	
Подп. и дата	
Инв. № подл.	

Изм.	Кол.уч.	Лист	№ док.	Подп.	Дата	ПД-18-08-2021-ПЗУ	Лист
							2

2.5	Этап №5	620,36
3	Площадка для размещения ТП	21,76
4	Площадка для хозяйственных целей	29,80
5	Площадь асфальто-бетонного покрытия в границах участка	2694,62
6	Площадь тротуара в границах участка	1096,09
7	Площадь озеленения в границах участка	1982,38
8	Площадка для игр детей дошкольного и младшего школьного возраста	82,00
9	Количество парковочных мест согласно приказу №06-ПР278/20 от 23 ноября 2020 «Министерство строительства и модернизации жилищно-коммунального комплекса Республики Бурятия»	$N = \text{Кол-во квартир} * 1,2 = 94 * 1,2 = 318$ машино/мест 30%-90 м/мест. В границах участка — 104 м/мест.(80-наземных, 24- в подземной автостоянке) $104 * 10 / 100 = 11$ м/м для инвалидов 5 м/м для инвалидов-колясочников (3 -наземных, 2 - в подземной автостоянке)
9	Количество мусорных контейнеров в соответствии с Постановлением правительства Республики Бурятия от 16 октября 2017 года №507 «Об утверждении нормативов накопления твердых коммунальных отходов...»	1,99 м3- годовой норматив накопления твердых коммунальных отходов на 1 проживающего $1,99 \text{ м}^3 * \text{Кол-во жит} / 12 \text{ месяцев} / 4 \text{ недели} / 7 \text{ дней} = 1,99 * 438 / 12 / 4 / 7 = 2,5 \text{ м}^3$ При ежедневном вывозе мусора — 4 контейнера по 1 м3
10	Площадь застройки подземной автостоянки	1067,20

#### Технико-экономические показатели на участке для размещения детских-игровых площадок

№	Наименование	Площадь по проекту, м <sup>2</sup>
1	Площадь участка для размещения детских игровых площадок (за границей территории)	1692,33
2	Площадка для игр детей дошкольного и	294,68

Взам. инв. №	
Подп. и дата	
Инв. № подл.	

Изм.	Кол.уч.	Лист	№ док.	Подп.	Дата

ПД-18-08-2021-ПЗУ

Лист

3

	младшего школьного возраста	
3	Спортивная площадка	600,48
4	Площадка для отдыха взрослого населения	69,10
5	Площадь тротуара за границей участка	135,79
6	Площадь озеленения за границей участка	185,59
7	Площадь асфальто-бетонного покрытия за границей участка	406,69

**2д. Обоснование решений по инженерной подготовке территории, в том числе решений по инженерной защите территории и объектов капитального строительства от последствий опасных геологических процессов, паводковых, поверхностных и грунтовых вод.**

Не требуется.

**2е. Описание организации рельефа вертикальной планировки**

План организации рельефа выполнен сплошным, на весь участок проектирования, методом проектных отметок и горизонталей сечением 0,1 м. Абсолютные отметки приняты в балтийской системе высот. Вертикальной планировкой обеспечена организация поверхностного водоотвода дождевых и талых вод. Сбор поверхностных вод осуществляется в резервуар с последующей откачкой организацией по договору. Полив территории осуществляется через проектируемый водопровод.

Продольные уклоны по проездам приняты от 0.5% до 4% с поперечным уклоном 0,2%. Конструкция дорожной одежды принята, исходя из транспортно-эксплуатационных требований, согласно СНиП 2.05.02-85 «Автомобильные дороги» и представлена:

- мелкозернистый асфальтобетон -0.04м
- крупнозернистый асфальтобетон -0.06м
- щебень -0.15м
- песок -0.2м

с укладкой бортового камня марок БР 300.30.15 и БР 100.30.15 ГОСТ 6665-91.

Все проектируемые отметки увязаны с окружающей застройкой.

Абсолютные отметки рельефа площадки составляют 567,50-570,0 м в Балтийской системе высот.

**2ж. Описание решений по благоустройству территории**

По окончании строительных работ проектируемый участок благоустраивается. Благоустройство территории включает в себя устройство асфальтобетонного покрытия

Взам. инв. №	
Подп. и дата	
Инв. № подл.	

Изм.	Кол.уч.	Лист	№ док.	Подп.	Дата	ПД-18-08-2021-ПЗУ	Лист
							4





Транспортное обслуживание территории проектируемой застройки предусматривается с использованием существующих маршрутов городского транспорта, проходящих по близлежащим улицам с учетом нормативов пешеходной доступности.

Непосредственный въезд на территорию осуществляется с юго-западной стороны участка по проезду шириной 6 м с асфальтобетонным покрытием.

По периметру жилого дома запроектирован тротуар шириной 2 м. Ширина проезда — 6 м. Особое внимание уделено формированию пешеходных связей, с учетом специфики передвижения маломобильных групп населения как пешком так и с помощью транспортных средств.

Проектом обеспечен проезд пожарной техники по проездам с твердым покрытием и по грунту.

#### Расчет площадок дворового благоустройства и парковочных мест на дворовой территории.

На основании Табл. 8.1 СП 476.1325800.2020 Расчетное количество жильцов - 438 человек

№	Название площадки	Коэффициент	Нормативная площадь	Площадь по проекту
1	Для игр детей дошкольного младшего школьного возраста	*0,4	175,20	376,68
2	Для отдыха взрослого населения	*0,1	43,80	69,10
3	Для хозяйственных целей и выгула собак	*0,3	131,40	29,80
4	Спортивная площадка	*0,5	219,00	600,49

Согласно п.5.6 СП 68.13330.2017 «Приемка в эксплуатацию законченных строительством объектов. Основные положения» при приемке законченных строительством объектов допускается переносить выполнения работ по устройству верхнего покрытия внутриквартальных дорог и тротуаров, хозяйственных, игровых и спортивных площадок, по установке малых форм, озеленению на ближайший период.

Взам. инв. №	
Подп. и дата	
Инв. № подл.	

Кол.уч.	Лист	№ док.	Подп.	Дата	

### Ведомость чертежей графической части раздела

Лист	Наименование	Примечание
1	Ведомость чертежей графической части раздела	
2	Ситуационный план	
3	Разбивочный план	
4	Схема планировочной организации земельного участка	
5	План дорожного покрытия	
6	План озеленения	
7	План расстановки МАФ	
8	План организации рельефа	
9	Баланс земляных масс	
10	Сводный план инженерных сетей	
11	Сводный план инженерных сетей	

### Схема блокировки

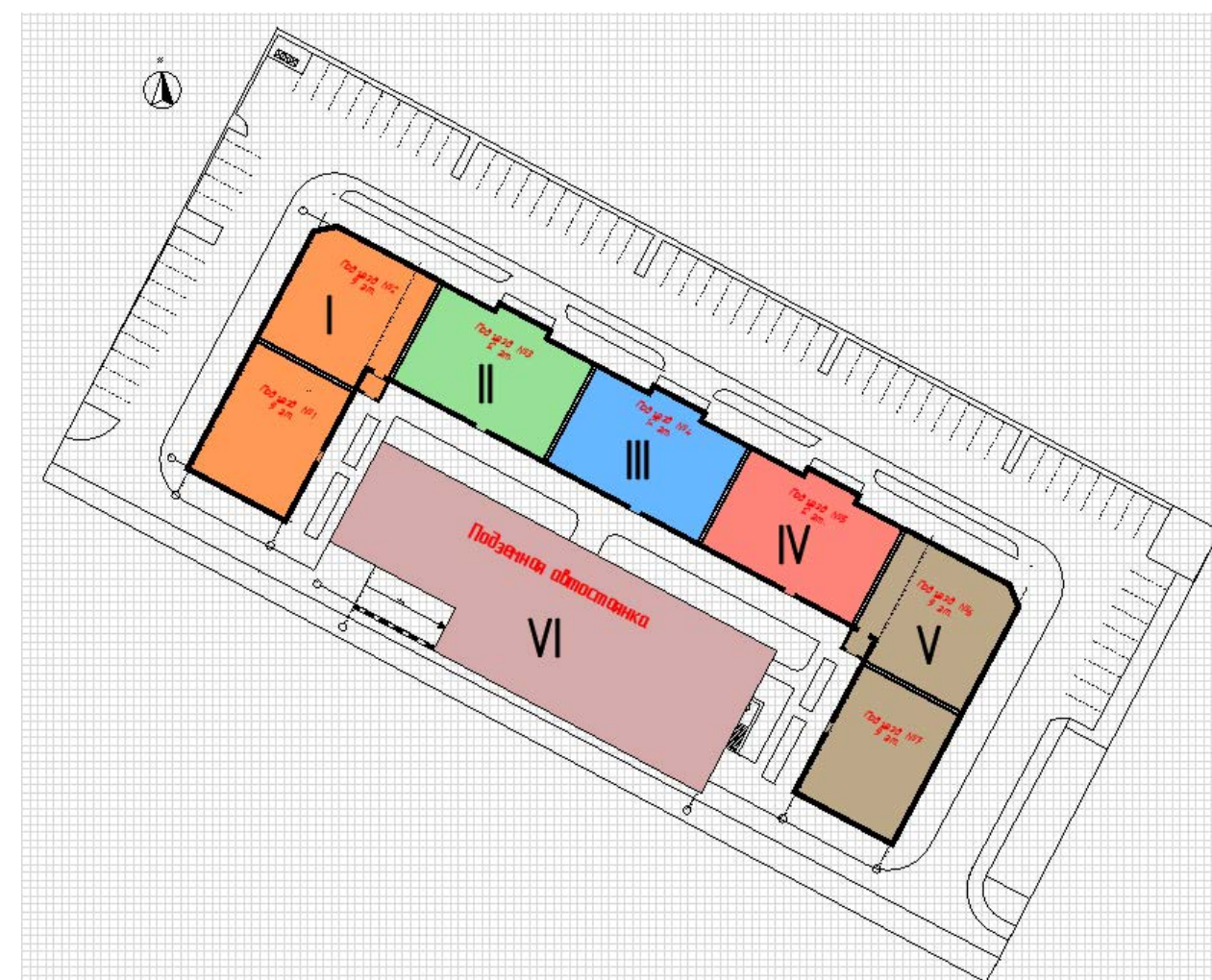





Взам. инв. №
Подп. и дата
Инв. № подл

						ПД-18-08-2021-ПЗУ		
						«Жилая застройка в 140А квартале Октябрьского района г.Улан-Удэ»		
Изм.	Колуч	Лист	№Док.	Подп.	Дата	Стадия	Лист	Листов
	Разраб.		Хисамова А.А.	<i>[Signature]</i>				
						Ведомость чертежей графической части раздела	ООО "АлексГрупп"	
ГИП		Очиров В.Ш.		<i>[Signature]</i>				
Н. контр		Манданов А.Н.		<i>[Signature]</i>				









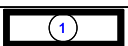

Взам. инв. №  
Подп. и дата  
Инв. № подл

Условные обозначения

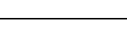
-  проектируемое здание
-  граница отведенного участка
-  граница участка для детской и спортивной площадок
-  существующий жилой дом

Экспликация зданий и объектов

№ п/п	Условное обозначение	Наименование	Площадь застройки
1		Проектируемое здание жилого дома	
2		Детская игровая площадка	
3		Площадка для отдыха взрослого населения	
4		Хозяйственная площадка для сушки белья и чистки ковров	
5		Площадка для мусорных контейнеров	
6		Спортивная площадка	

Изм.	Колуч.	Лист	№Док.	Подп.	Дата
	Разраб.	Хисамба А.А.			
	ГИП	Очиров В.Ш.			
	Н. контр	Манданов А.Н.			

ПД-18-08-2021-ПЗУ

«Жилая застройка в 140А квартале Октябрьского района г.Улан-Удэ»

Стадия	Лист	Листов
ПД	2	

Ситуационный план

ООО "АлексГрупп"



Условные обозначения:  
 - - - - - Граница участка  
 - - - - - Участок для размещения детских и спортивных площадок  
 - - - - - Условная граница этапов строительства



Экспликация зданий и объектов

№ п/п	Условное обозначение	Наименование	Площадь застройки
1	1	Проектируемое здание жилого дома	
2	2	Детская игровая площадка	
3	3	Площадка для отдыха взрослого населения	
4	4	Хозяйственная площадка для сушки белья и чистки ковров	
5	5	Площадка для мусорных контейнеров	
6	6	Спортивная площадка	

Взам. инв. №	
Подп. и дата	
Инв. № подл.	

ПД-18-08-2021-ПЗУ					
«Жилая застройка в 140А квартале Октябрьского района г.Улан-Удэ»					
Изм.	Колуч.	Лист	№Док.	Подп.	Дата
	Разраб.	Хисамова А.А.		<i>[Signature]</i>	
	ГИП	Очиров В.Ш.		<i>[Signature]</i>	
	Н. контр.	Манданов А.Н.		<i>[Signature]</i>	
Разбивочный план			Стадия	Лист	Листов
			ПД	3	
			ООО "АлексГрупп"		



- Условные обозначения:  
 - - - - - Граница участка  
 - - - - - Участок для размещения детских и спортивных площадок  
 - - - - - Условная граница этапов строительства



Экспликация зданий и объектов

№ п/п	Условное обозначение	Наименование	Площадь застройки
1	1	Проектируемое здание жилого дома	
2	2	Детская игровая площадка	
3	3	Площадка для отдыха взрослого населения	
4	4	Хозяйственная площадка для сушки белья и чистки ковров	
5	5	Площадка для мусорных контейнеров	
6	6	Спортивная площадка	

Взам. инв. №
Подп. и дата
Инв. № подл

ПД-18-08-2021-ПЗУ					
«Жилая застройка в 140А квартале Октябрьского района г.Улан-Удэ»					
Изм.	Колуч.	Лист	№Док.	Подп.	Дата
	Разраб.	Хисамова А.А.		<i>[Signature]</i>	
ГИП	Очиров В.Ш.			<i>[Signature]</i>	
Н. контр	Манданов А.Н.			<i>[Signature]</i>	
Схема планировочной организации земельного участка					ООО "АлексГрупп"
Стадия			Лист	Листов	
ПД			4		



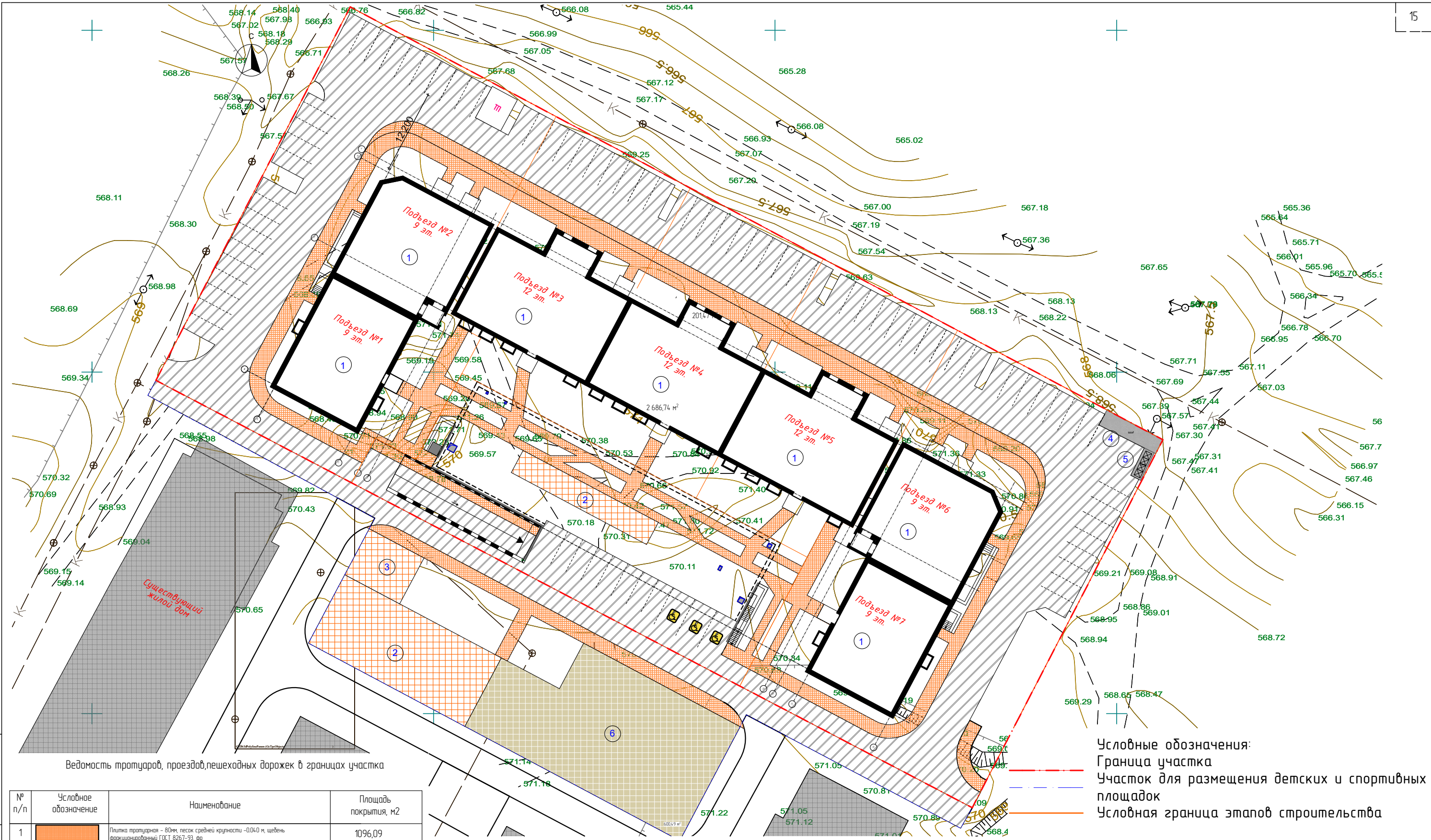

Ведомость тротуаров, проездов, пешеходных дорожек в границах участка

№ п/п	Условное обозначение	Наименование	Площадь покрытия, м2
1		Плитка тротуарная - 80мм, песок средней крупности -0,040 м, щебень фракционированный ГОСТ 8267-93, фр	1096,09
2		Проезд с Асфальтобетон плотный из горячей мелкозернистой смеси Тип Б по ГОСТ 9128-97- 5 см, отмостка здания	2694,62
3		Травяное покрытие по уплотненному грунту игровых площадок, с бордюром из бортового камня 8x20 по ГОСТ 6665-91, с одной стороны, с двух сторон	82,00

Ведомость тротуаров, проездов, пешеходных дорожек за границей участка

№ п/п	Условное обозначение	Наименование	Площадь покрытия, м2
1		Спортивное резиновое покрытие спортивных игровых площадок, с бордюром из бортового камня 8x20 по ГОСТ 6665-91, с одной стороны, с двух сторон	135,79
2		Проезд с Асфальтобетон плотный из горячей мелкозернистой смеси Тип Б по ГОСТ 9128-97- 5 см, отмостка здания	406,69
3		Травяное покрытие по уплотненному грунту игровых площадок, с бордюром из бортового камня 8x20 по ГОСТ 6665-91, с одной стороны, с двух сторон	363,78

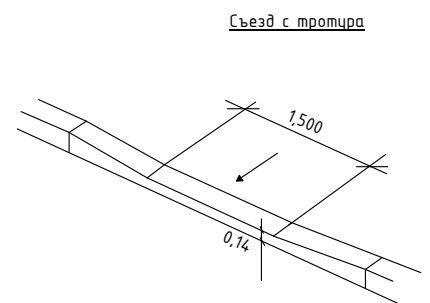

Условные обозначения:  
 - - - - - Граница участка  
 - - - - - Участок для размещения детских и спортивных площадок  
 - - - - - Условная граница этапов строительства

ПД-18-08-2021-ПЗУ

«Жилая застройка в 140А квартале Октябрьского района г.Улан-Удэ»

Изм.	Колуч.	Лист	№Док.	Подп.	Дата	Стадия	Лист	Листов
	Разраб.	Хисамова А.А.				ПД	5	
	ГИП	Очиров В.Ш.				План дорожного покрытия		
	Н. контр	Манданов А.Н.				ООО "АлексГрупп"		

Эксплуатируемая кровля:

Тип 2

Асфальтобетон плотный из горячей мелкозернистой смеси Тип Б по ГОСТ9128-97- 5 см  
 Щебень известняковый фракции 5-10 мм, марки 600 -10 см  
 Песчано-гравийная смесь природная -12 см  
 Уплотненный грунт

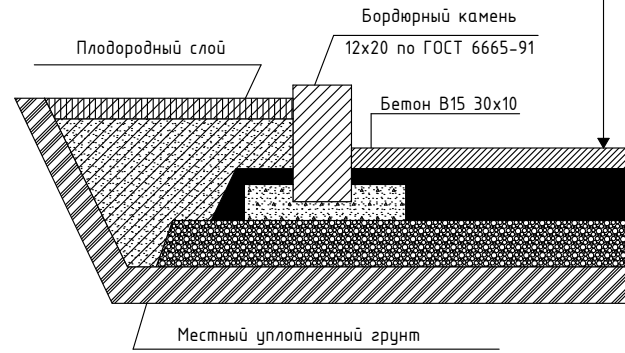

Тип 3

Покрытие из резиновой крошки - 20мм  
 Гранитный отсеб -50 мм  
 Щебень - 200 мм  
 Геотекстиль  
 Уплотненный грунт

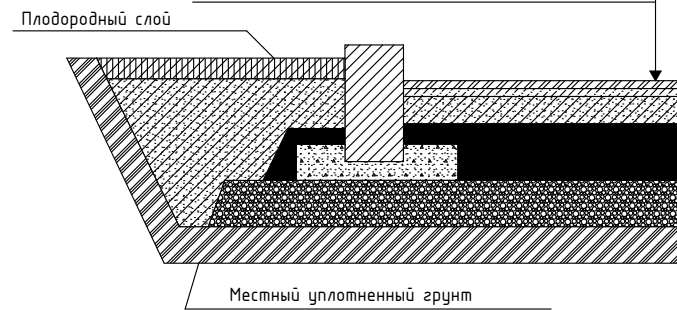

Тип 1

Тротуарная плитка - 8 см  
 Горячий крупнозернистый асфальтобетон марки II по ГОСТ9128-97 - 5 см  
 Щебень природной фракции 40-80 мм, марки 1200 - 15 см  
 Уплотненный грунт

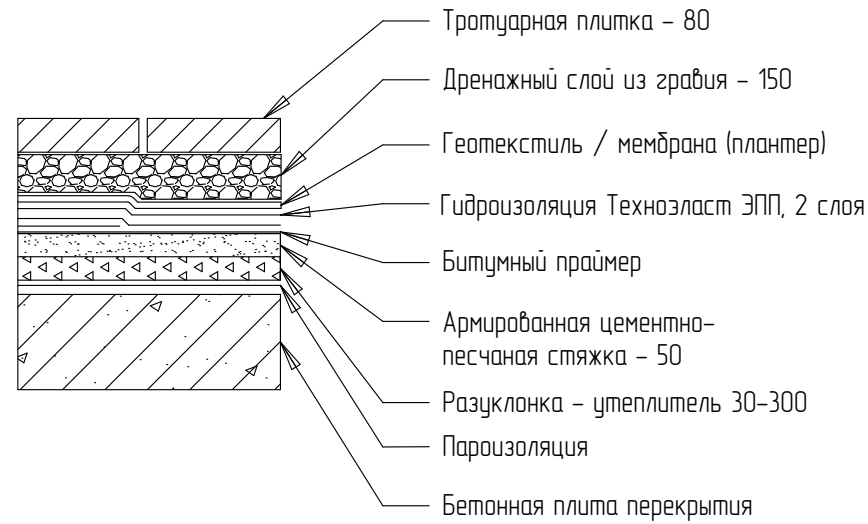
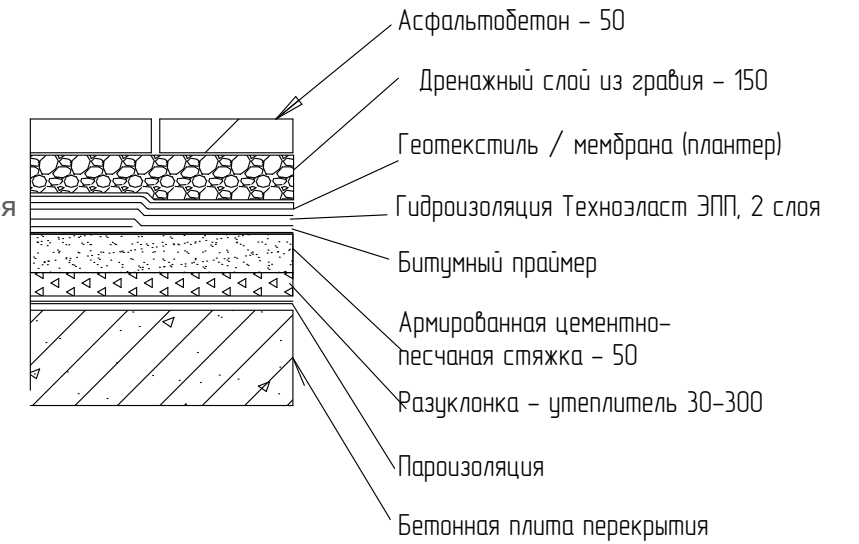
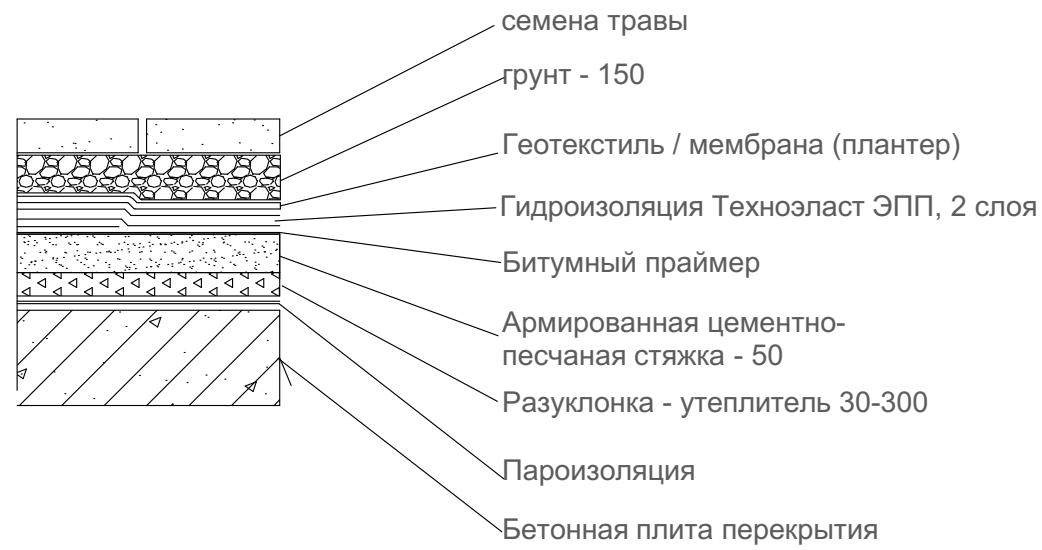
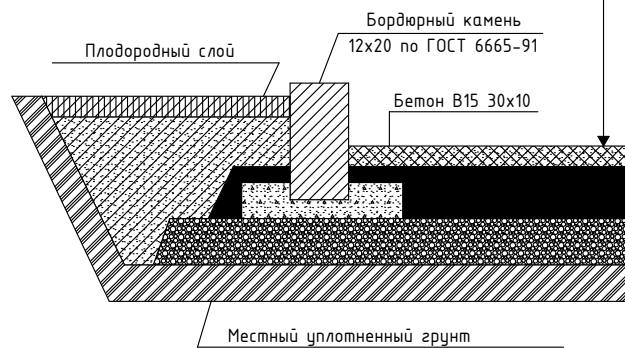

Взам. инв. №
Подп. и дата
Инв. № подл

						ПД-18-08-2021-ПЗУ		
						«Жилая застройка в 140А квартале Октябрьского района г.Улан-Удэ»		
Изм.	Колуч.	Лист	№Док.	Подп.	Дата	Стадия	Лист	Листов
Разраб.		Хисамова А.А.		<i>А.А.</i>				
						Ведомость тротуаров, проездов	ООО "АлексГрупп"	
ГИП		Очиров В.Ш.		<i>В.Ш.</i>				
Н. контр		Манданов А.Н.		<i>А.Н.</i>				



Ведомость элементов озеленения в границах участка

№ п/п	Условное обозначение	Наименование	Возраст (лет)	Кол-во	Примечание
1		Газон обыкновенный		1983,38 м <sup>2</sup>	расход см на упаковке селекция сибирская по слов рас. группа Юксн
2		Береза	7	10	с конем 0,6х0,6х0,6 50% растительный грунт
3		Сирень Венгерская	3	4	размер 3х1 м с конем 0,6х0,6х0,6 100% растительный грунт
4		Акация желтая	5	157	с конем 0,6х0,6х0,6 100% растительный грунт
5		Травяное покрытие по уплотненному грунту изгородь площадок		82,00 м <sup>2</sup>	

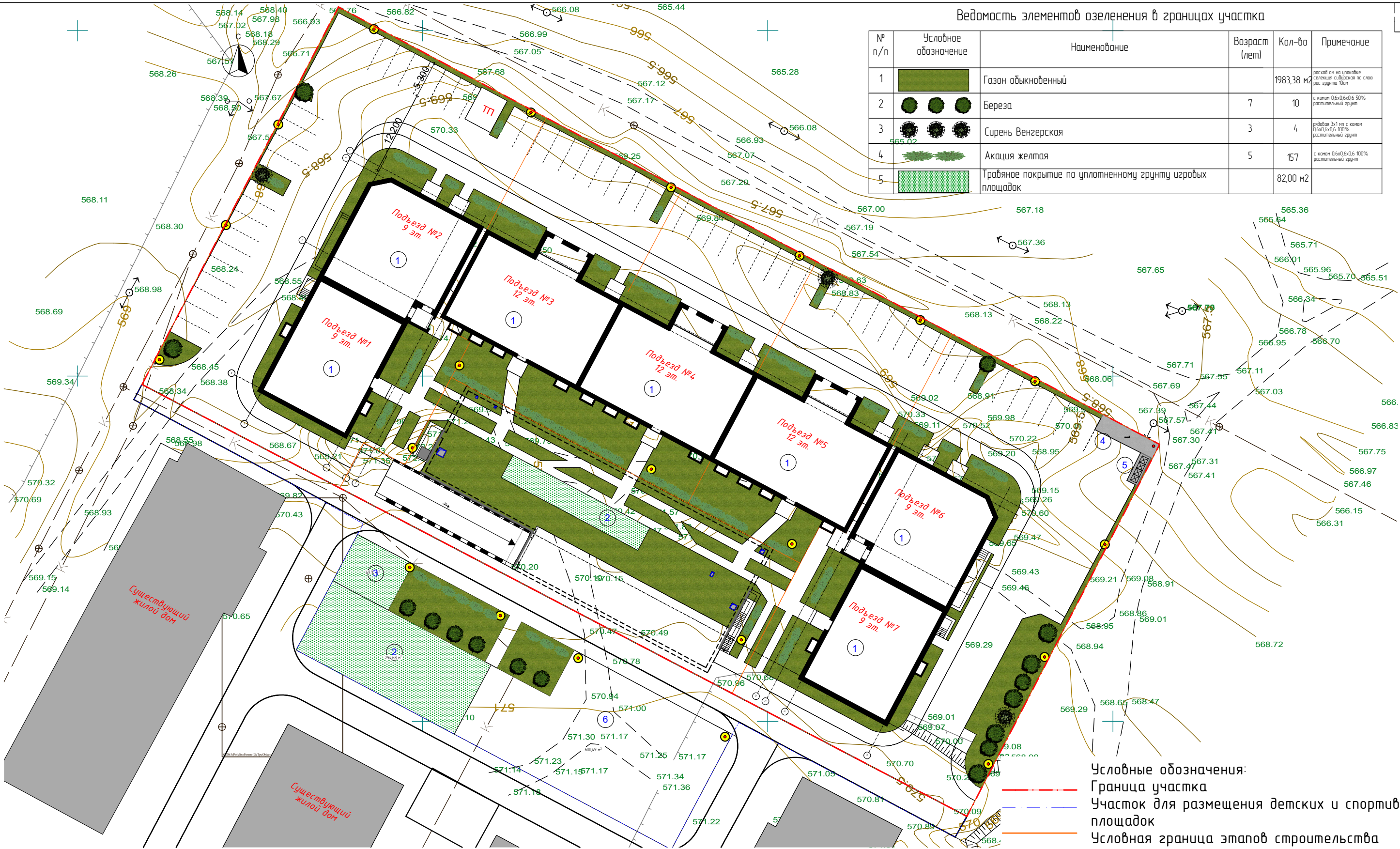

Условные обозначения:  
 - - - - - Граница участка  
 - - - - - Участок для размещения детских и спортивных площадок  
 - - - - - Условная граница этапов строительства

Ведомость элементов озеленения за границей участка

№ п/п	Условное обозначение	Наименование	Возраст (лет)	Кол-во	Примечание
1		Газон обыкновенный		1256,04 м <sup>2</sup>	расход см на упаковке селекция сибирская по слов рас. группа Юксн
2		Береза	7	6	с конем 0,6х0,6х0,6 50% растительный грунт
3		Травяное покрытие по уплотненному грунту изгородь площадок		363,78	
4		Акация желтая	5	22	с конем 0,6х0,6х0,6 100% растительный грунт

ПД-18-08-2021-ПЗУ											
«Жилая застройка в 140А квартале Октябрьского района г.Улан-Удэ»											
Изм.	Колуч.	Лист	№Док.	Подп.	Дата						
	Разраб.	Хисамова А.А.									
<table border="1"> <tr> <td>Стадия</td> <td>Лист</td> <td>Листов</td> </tr> <tr> <td>ПД</td> <td>6</td> <td></td> </tr> </table>						Стадия	Лист	Листов	ПД	6	
Стадия	Лист	Листов									
ПД	6										
ГИП Н. контр				Очиров В.Ш. Манданов А.Н.							
План озеленения				ООО "АлексГрупп"							

Взам. инв. №  
 Подп. и дата  
 Инв. № подл





№ п/п	Условное обозначение	Наименование	Шифр и № позиции норматива	Кол-во
1	[Symbol]	Скамья "Пожарная машина МЧС"	"СИЛ" 002411	2
2	[Symbol]	Домик - беседка	"СИЛ" 004322	1
3	[Symbol]	Гарка (Нпл=2.0)	"СИЛ" 004205	1
4	[Symbol]	Песочница "Кораблик"	"СИЛ" 004254	1
5	[Symbol]	Гандбольные ворота без сетки с баскетбольным щитом с сеткой	"СИЛ" 006603	2
6	[Symbol]	Спираль вертикальная	"СИЛ" 006723	1
7	[Symbol]	Сетка с вращением	"СИЛ" 007017	1
8	[Symbol]	Турник	"СИЛ" 006734	1
9	[Symbol]	Уличный тренажер	"СИЛ" 007545	1
10	[Symbol]	Уличный тренажер	"СИЛ" 007538	1
11	[Symbol]	Скамья с упором	"СИЛ" 006721	1
12	[Symbol]	Рукоход	"СИЛ" 006704	1
13	[Symbol]	Турник классический	"СИЛ" 006440	1
14	[Symbol]	Контейнер мусоросборный с крышкой		3
15	[Symbol]	Ограждение волейбольной площадки		71 п.м
16	[Symbol]	Стойка для чистки ковров	ПЗ10-4-1 А 19 РМ10	1

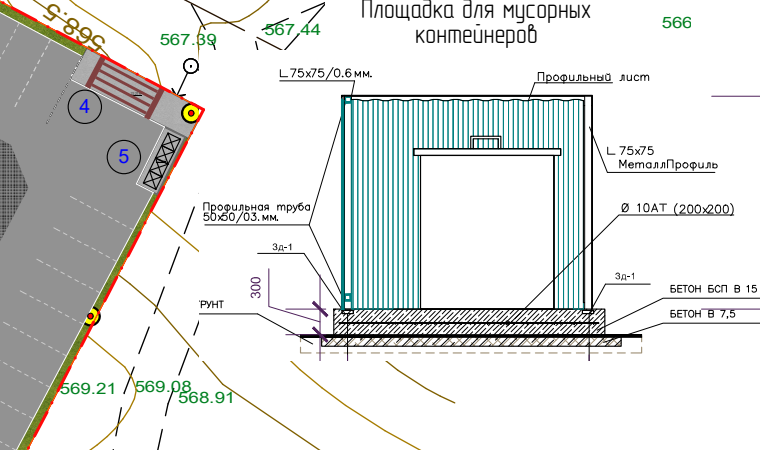

17	[Symbol]	Качели	"СИЛ" 451	2
18	[Symbol]	Песочница	"СИЛ" 4252	4
19	[Symbol]	Ограждение детской и спортивной площадок		170 п.м
20	[Symbol]	Игровая панель "Такси"	"СИЛ" 4230	1
21	[Symbol]	Карусель	"СИЛ" 4195	1
22	[Symbol]	Скамья со спинкой	инд.об.	7
23	[Symbol]	Урна	"СИЛ" 01312	15
24	[Symbol]	Беседка	инд.об.	1
25	[Symbol]	Домик	"СИЛ" 4302	1
26	[Symbol]	Ограждение спортивной площадки		62 п.м
27	[Symbol]	Качалка на пружине	"СИЛ" 4119	
28	[Symbol]	Гарка	"СИЛ" 4202	

Взам. инв. №	
Подп. и дата	
Инв. № подл.	

Условные обозначения:  
 - - - - - Граница участка  
 - - - - - Участок для размещения детских и спортивных площадок  
 - - - - - Условная граница этапов строительства

ПД-18-08-2021-ПЗУ					
«Жилая застройка в 140А квартале Октябрьского района г.Улан-Удэ»					
Изм.	Колуч.	Лист	№Док.	Подп.	Дата
	Разраб.	Хисамова А.А.		[Signature]	
ГИП	Очиров В.Ш.			[Signature]	
Н. контр.	Манданов А.Н.			[Signature]	
План расстановки МАФ			Стадия	Лист	Листов
			ПД	7	
			ООО "АлексГрупп"		



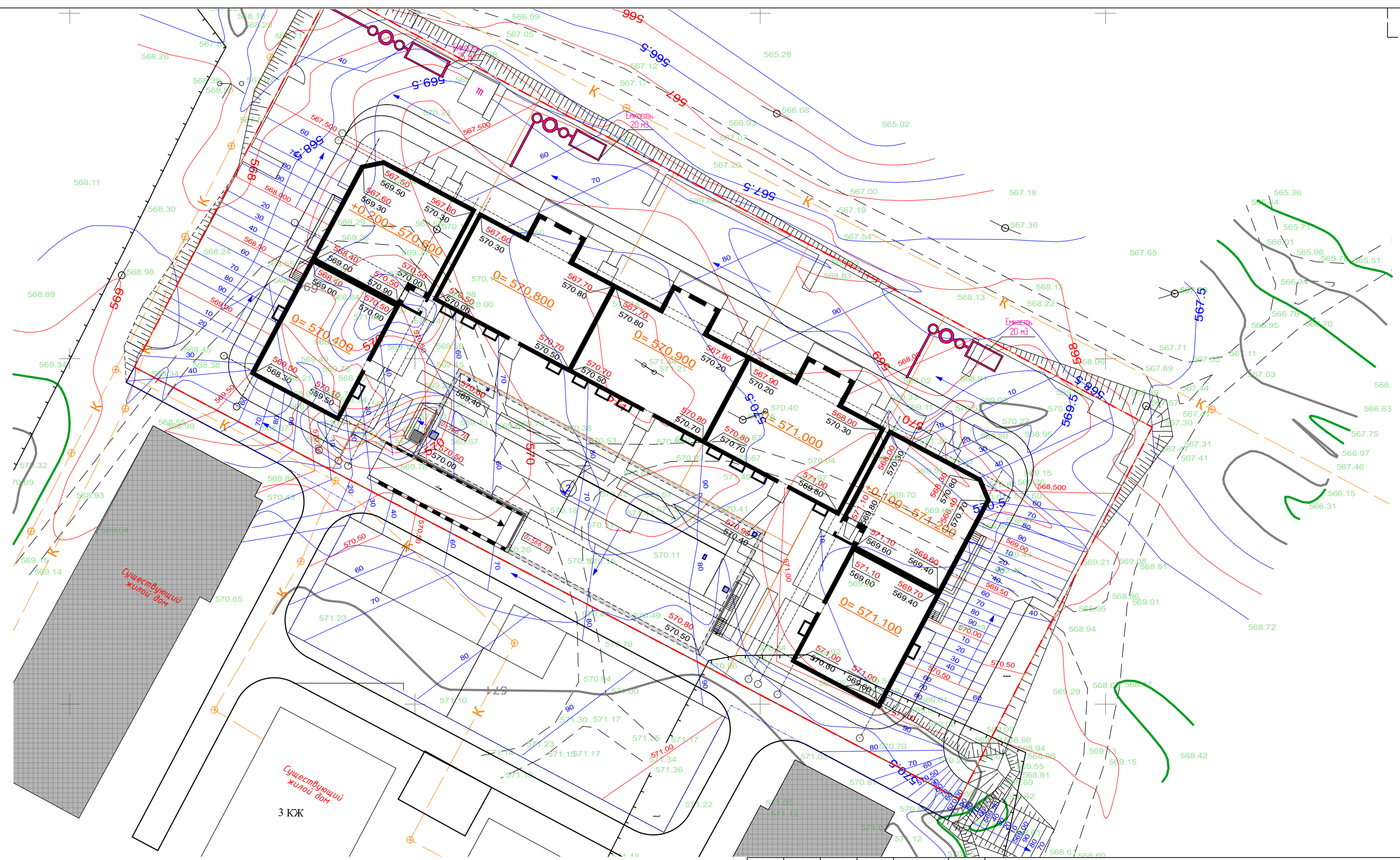

Условные обозначения:  
 - - - - - Граница участка  
 - - - - - Участок для размещения детских и спортивных площадок  
 - - - - - Условная граница этапов строительства

Взам. инв. №
Подп. и дата
Инв. № подл

ПД-18-08-2021-ПЗУ											
«Жилая застройка в 140А квартале Октябрьского района г.Улан-Удэ»											
Изм.	Колуч.	Лист	№Док.	Подп.	Дата						
	Разраб.	Хисамова А.А.		<i>[Signature]</i>							
<table border="1"> <tr> <td>Стадия</td> <td>Лист</td> <td>Листов</td> </tr> <tr> <td>ПД</td> <td>8</td> <td></td> </tr> </table>						Стадия	Лист	Листов	ПД	8	
Стадия	Лист	Листов									
ПД	8										
ГИП Очиров В.Ш.				Н. контр. Манданов А.Н.							
План организации рельефа				ООО "АлексГрупп"							

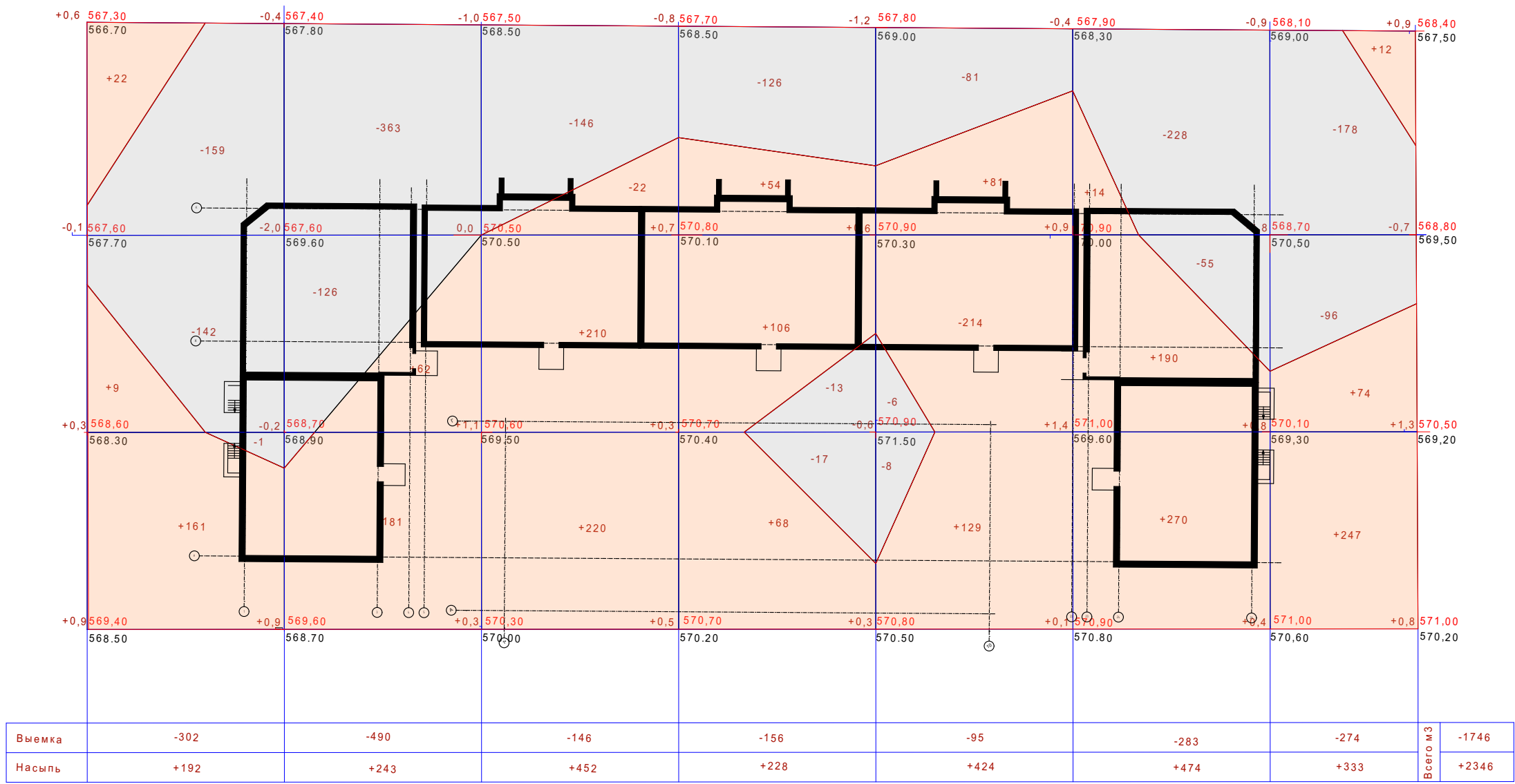

Инв. № подл	
Подп. и дата	
Взам. инв. №	

						ПД-18-08-2021-ПЗУ		
						«Жилая застройка в 14-0А квартале Октябрьского района г.Улан-Удэ»		
Изм.	Колуч.	Лист	№Док.	Подп.	Дата	Стадия	Лист	Листов
Разраб.		Хисамова А.А.		<i>[Signature]</i>				
						Баланс земляных масс	ООО "АлексГрупп"	
ГИП	Очиров В.Ш.		<i>[Signature]</i>					
Н. контр	Манданов А.Н.		<i>[Signature]</i>					



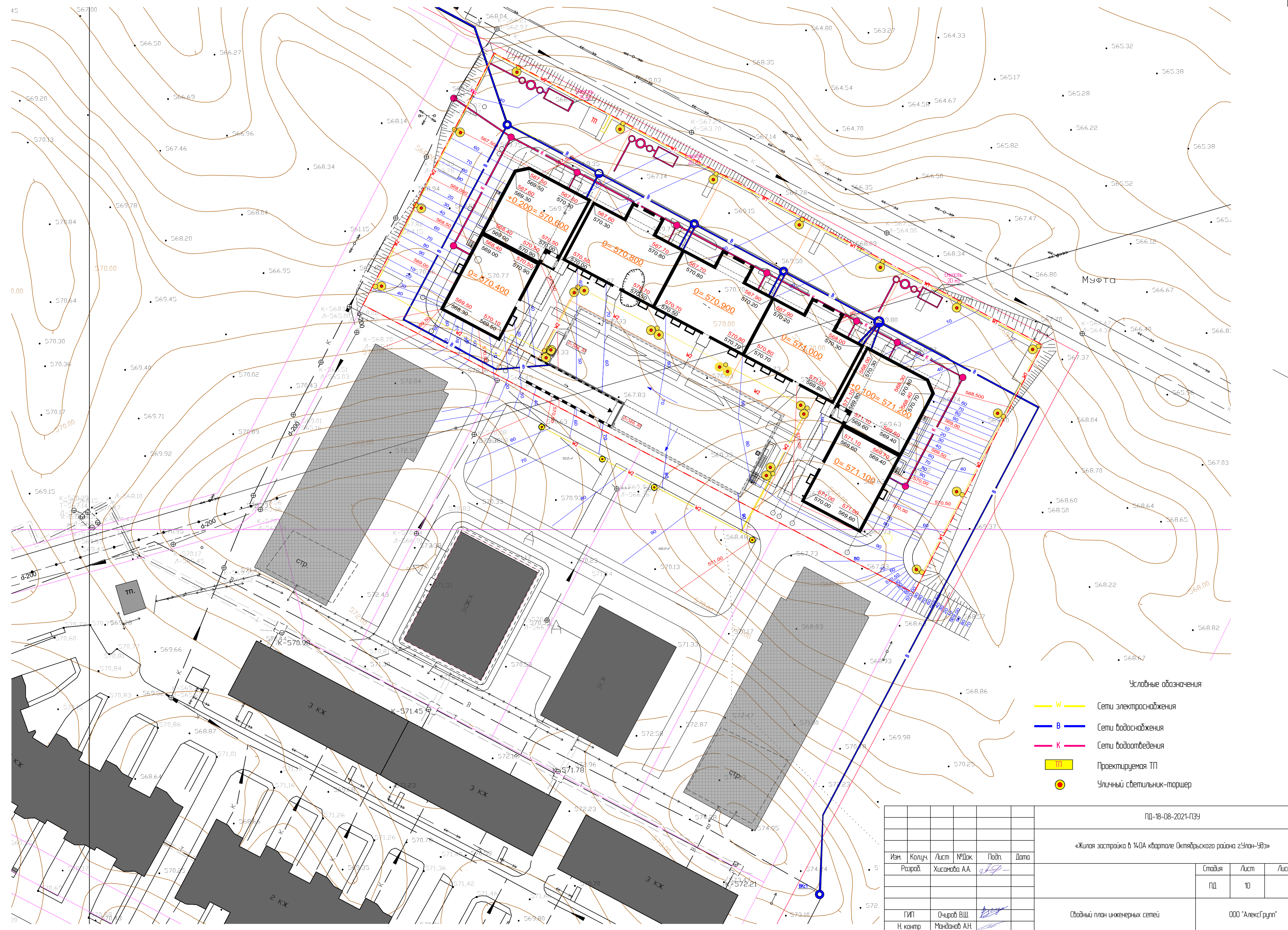

- Условные обозначения
- W — Сети электроснабжения
  - B — Сети водоснабжения
  - K — Сети водоотведения
  - ТП — Проектируемая ТП
  - — Уличный светильник-торшер

Изм.	Колуч.	Лист	№ Док.	Подп.	Дата
	Разр.		Хисамба А.А.	<i>[Signature]</i>	
	ГИП		Очиров В.Ш.	<i>[Signature]</i>	
	Н. контр.		Манданов А.Н.	<i>[Signature]</i>	

ПД-18-08-2021-ПЗУ		
«Жилая застройка в 140А квартале Октябрьского района г.Улан-Удэ»		
Студия	Лист	Листов
ПД	10	
Сводный план инженерных сетей		ООО "АлексГрупп"

Взам. инв. №  
Лист. и дата  
Инв. № подл.



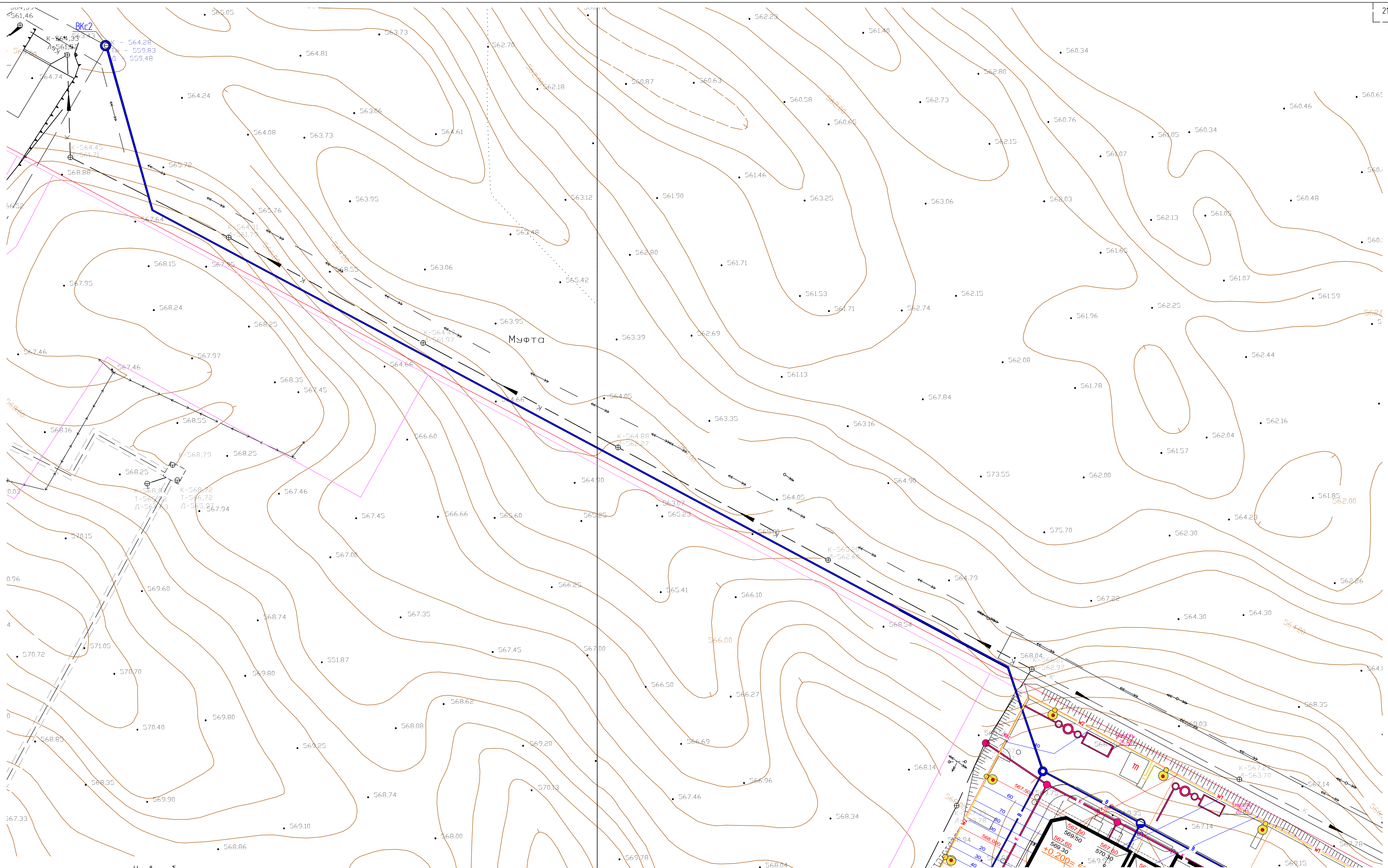

Условные обозначения

- W — Сети электроснабжения
- В — Сети водоснабжения
- К — Сети водоотведения
- ТТ — Проектируемая ТП
- — Уличный светильник-торшер

ПД-18-08-2021-ПЗУ												
«Жилая застройка в 140А квартале Октябрьского района г.Улан-Удэ»												
Изм.	Колуч.	Лист	№ Док.	Подп.	Дата							
	Разр.	Хисамба А.А.		<i>[Signature]</i>								
<table border="1" style="width: 100%; border-collapse: collapse;"> <tr> <td style="width: 25%;">Стадия</td> <td style="width: 25%;">Лист</td> <td style="width: 25%;">Листов</td> </tr> <tr> <td>ПД</td> <td>11</td> <td></td> </tr> </table>					Стадия	Лист	Листов	ПД	11		ООО "АлексГрупп"	
Стадия	Лист	Листов										
ПД	11											
Сводный план инженерных сетей												
ГИП		Очиров В.Ш.			<i>[Signature]</i>							
Н. контр.		Манданов А.Н.			<i>[Signature]</i>							

Взам. инв. №

Подл. и дата

Инв. № подл.



