



ООО "ПЕРВЫЙ ПРОЕКТНЫЙ"
г.Омск, ул. П.Некрасова, д.3, оф.64
e-mail: 1P@ООО-1P.ru
+7(950)798-14-06

**ЖИЛОЙ КОМПЛЕКС В МИКРОРАЙОНЕ
ВОСТОЧНЫЙ В ГОРОДЕ САЛЕХАРД
Жилой дом №8**

ПРОЕКТНАЯ ДОКУМЕНТАЦИЯ

Раздел 2. Схема планировочной организации
земельного участка

65/22-8-ПЗУ

Том 2

Омск 2023г.



ООО "ПЕРВЫЙ ПРОЕКТНЫЙ"
г.Омск, ул. П.Некрасова, д.3, оф.64
e-mail: 1P@ООО-1P.ru
+7(950)798-14-06

ЖИЛОЙ КОМПЛЕКС В МИКРОРАЙОНЕ ВОСТОЧНЫЙ В ГОРОДЕ САЛЕХАРД Жилой дом №8

ПРОЕКТНАЯ ДОКУМЕНТАЦИЯ

Раздел 2. Схема планировочной организации
земельного участка

65/22-8-ПЗУ
Том 2

Директор

Совалкин А.В.

Главный архитектор проекта (ГАП)

Гусельников Л.С.



Омск 2023г.

Изм.	№ док	Подп.	Дата

Изн.№ подп.	Подпись и дата	Взаим.инв.№





Обозначение	Наименование	Примечание
65/22-8-ПЗУ.С	Содержание	2
65/22-8-СП	Состав проектной документации	3-4
65/22-8-ПЗУ.ПЗ	Текстовая часть	5-12
65/22-8-ПЗУ	Графическая часть	13-19
Приложение	Выписка из ЕГРН № КУВИ-001/2023-207554570 от 12.09.2023г.	

Согласовано

Взам. инв. №

Подл. и дата

Инв. №подл.

65/22-8-ПЗУ.С						Стадия	Лист	Листов
Изм.	Кол.уч.	Лист	№Док.	Подп.	Дата	П		1
Разраб.		Токарев			08.23	 ООО"ПЕРВЫЙ ПРОЕКТНЫЙ"		
Н. контр.		Гоголев			08.23			
ГАП		Гусельников			08.23			
Содержание								

Состав проектной документации

"Жилой комплекс в микрорайоне Восточный в городе Салехард"
Жилой дом №8

Номер тома	Обозначение	Наименование	Примечания
1	2	3	4
1	65/22-8-ПЗ	Раздел 1. "Пояснительная записка"	
2	65/22-8-ПЗУ	Раздел 2. "Схема планировочной организации земельного участка"	
3	65/22-8-АР	Раздел 3. "Объемно-планировочные и архитектурные решения"	
Раздел 4. "Конструктивные решения"			
4.1	65/22-8-КР	Жилой дом №8	ООО «Мастерская архитектора Табанакова А.В.»
4.2	65/22-8-КР.РР	Расчет несущих конструкций здания	ООО «Мастерская архитектора Табанакова А.В.»
Раздел 5. Сведения об инженерном оборудовании, о сетях и системах инженерно-технического обеспечения:			
Подраздел 1. Система электроснабжения			
5.1.1	65/22-8.1-ИОС1	Часть 1. Жилой дом №8	
5.1.2	65/22-8.2-ИОС1	Часть 2. Крышная теплогенераторная	ООО Проектное бюро "ПромСтройГаз"
Подраздел 2. "Система водоснабжения"			
5.2.1	65/22-8.1-ИОС2	Часть 1. Жилой дом №8	
5.2.2	65/22-8.2-ИОС2	Часть 2. Крышная теплогенераторная	ООО Проектное бюро "ПромСтройГаз"
Подраздел 3. "Система водоотведения"			
5.3.1	65/22-8.1-ИОС3	Часть 1. Жилой дом №8	
5.3.2	65/22-8.2-ИОС3	Часть 2. Крышная теплогенераторная	ООО Проектное бюро "ПромСтройГаз"
Подраздел 4. "Отопление, вентиляция и кондиционирование воздуха, тепловые сети"			
5.4.1	65/22-8.1-ИОС4	Часть 1. Жилой дом №8	
5.4.2	65/22-8.2-ИОС4	Часть 2. Крышная теплогенераторная	ООО Проектное бюро "ПромСтройГаз"
5.5	65/22-8-ИОС5	Подраздел 5. "Сети связи"	
Подраздел 6. "Система газоснабжения"			
5.6.1	65/22-8.1-ИОС6	Часть 1. Крышная теплогенераторная. Наружные газопроводы	ООО Проектное бюро "ПромСтройГаз"

Согласовано

Взам. инв. №

Подп. и дата

Инв. №подл.

65/22-8-СП

Изм.	Кол.уч.	Лист	№Док.	Подп.	Дата
Разраб.		Совалкин			12.22
Н. контр.		Гоголев			12.22
ГАП		Гусельников			12.22

Состав проектной документации

Стадия	Лист	Листов
П	1	2
 ООО "ПЕРВЫЙ ПРОЕКТНЫЙ"		

Пояснительная записка

Раздел 2: Схема планировочной организации земельного участка

а) Характеристика земельного участка:

Земельный участок, предоставленный для размещения объекта (с кадастровым номером: 89:08:010301:2494) расположен в городе Салехард в районе автодороги Салехард-Аксарка. Площадка свободна от застройки.

Прилегающая территория (в юго-западной части) застроена малоэтажными (1-3 этажей) жилыми домами.

В геоморфологическом отношении территория изысканий приурочена к III надпойменной террасе р. Обь. Рельеф территории равнинный. Спланированная поверхность земли участков проектирования характеризуется абсолютными отметками (по устьям скважин и точкам статического зондирования) от 14,25 до 17,60 м (082-ИИ-2022-ИГИ-Г.1). В связи с тем, что территория заболочена и затоплена поверхностными водами, для обеспечения подъезда техники к намеченным точкам исследований, выполнена отсыпка территории насыпным грунтом, представленным песком мелким и пылеватым мощностью от 0,5 до 1,5 м. Подземные надмерзлотные воды в июле-августе 2022г. зафиксированы на глубине от 0,6 до 1,3 м от спланированных отметок поверхности земли, на абс. отм. 13,55 до 16,80 м.

Основные климатические характеристики района работ, необходимые для проектирования, представлены по данным СП 131.13330.2020 (метеостанция Салехард).

Климат региона резко континентальный. Зима суровая, отличается большой продолжительностью с длительными морозами, устойчивым снежным покровом и частыми метелями.

Климатический район строительства (СП 131.13330.2020) – I, подрайон - I Г;

Климатические условия – суровые (СП 131.13330.2020).

Средняя годовая температура воздуха – минус 5,9 °С;

Зона влажности (СП 50.13330.2012) – 2 (нормальная);

Количество осадков за ноябрь – март 115 мм, апрель- октябрь 334 мм;

Ветровой район (СП 20.13330.2016) – IV;

Нормативное давление ветра для IV ветрового района (СП 20.13330.2016) - 0,48 кПа;

Снеговой район (СП 20.13330.2016) – V;

Нормативный вес снегового покрова для V снегового района (СП 20.13330.2016) - 2,50 кПа;

Гололёдный район (СП 20.13330.2016) – II. Толщина стенки гололеда для высоты 10 м над поверхностью земли повторяемостью 1 раз в 5 лет составляет 5 мм;

Расчётная зимняя температура наружного воздуха наиболее холодной пятидневки обеспеченностью 0,92 - (минус) 43°С, обеспеченностью 0,98 – (минус) 44°С.

Температура воздуха наиболее холодных суток обеспеченностью 0,92 - (минус) 47°С, обеспеченностью 0,98 – (минус) 49°С.

Преобладающее направление ветра за декабрь – февраль – юго-восточное.

Средняя скорость ветра за период со средней суточной температурой воздуха ≤ 8 град. С – 3,1 м/с.

Средняя месячная относительная влажность воздуха наиболее холодного месяца 80%.

Согласовано

Взам. инв. №

Подл. и дата

Инв. №подл.

65/22-8-ПЗУ.ПЗ

Изм.	Кол.уч.	Лист	№Док.	Подп.	Дата	Пояснительная записка		
Разраб.		Смирнов			08.23			
						П	1	4
Н. контр.		Гоголев			08.23	 ООО"ПЕРВЫЙ ПРОЕКТНЫЙ"		
ГАП		Гусельников			08.23			

Температура воздуха обеспеченностью 0,95 +17°C, обеспеченностью 0,98 +21°C.
Средняя месячная относительная влажность воздуха наиболее тёплого месяца 72%.
Преобладающее направление ветра за июнь-август – северо-восточное.
Минимальная из средних скоростей ветра за июль 4,2 м/с.

б) Обоснование границ санитарно-защитных зон в пределах границ земельного участка:

На проектируемом участке, согласно требованиям, СанПиН 2.2.1/2.1.1.1200-03, нет объектов, имеющих санитарно-защитные зоны. Проектируемый участок не находится в границах действующих санитарно-защитных зон.

Земельный участок полностью расположен в границах зоны приаэродромной территории аэродрома Салехард (3, 4, 5, 6 подзоны). В соответствии с «Решением об установлении приаэродромной территории аэродрома Салехард», проектируемое здание, находясь в соответствующих подзонах приаэродромной территории, не нарушает требования и ограничения, установленные для этих подзон.

в) Обоснование планировочной организации земельного участка

Схемой планировочной организации земельного участка предусмотрено размещение односекционного жилого дома средней этажности (5 этажей).

Планировочная организация земельного участка выполнена в соответствии с Градостроительным планом земельного участка № РФ 89-3-06-0-00-2023-0011 от 15.02.2023 г., проектом планировки территории части планировочного квартала 01:28:02 (утв. постановлением Администрации муниципального образования город Салехард от 16.09.2022 № 2505) и заданием на проектирование.

Земельный участок расположен в территориальной зоне – «Зона застройки среднеэтажными жилыми домами (от 5 до 8 этажей, включая мансардный) Ж-3». Установлен градостроительный регламент.

Информация о видах разрешенного использования земельного участка

основные виды разрешенного использования:

1. Среднеэтажная жилая застройка
2. Малоэтажная многоквартирная жилая застройка
3. Дошкольное, начальное и среднее общее образование
4. Хранение автотранспорта
5. Земельные участки (территории) общего пользования
6. Улично-дорожная сеть
7. Благоустройство территории
8. Площадки для занятий спортом

Условно разрешенные виды использования земельного участка:

1. Предоставление коммунальных услуг
2. Административные здания организаций, обеспечивающих предоставление коммунальных услуг
3. Среднее и высшее профессиональное образование
4. Дома социального обслуживания
5. Оказание социальной помощи населению
6. Для индивидуального жилищного строительства
7. Оказание услуг связи
8. Общежития
9. Бытовое обслуживание
10. Амбулаторно-поликлиническое обслуживание
11. Объекты культурно-досуговой деятельности
12. Деловое управление

Взам. инв. №	
Подп. и дата	
Инв. №подл.	

Изм.	Кол.уч.	Лист	№док.	Подп.	Дата

65/22-8-ПЗУ. ПЗ

Лист

6

ждении региональных нормативов градостроительного проектирования Ямало-Ненецкого автономного округа», Таблица 38. Количество квартир - 33.

2. Расчетное количество населения приведено с учетом коэффициента жилищной обеспеченности, равным 30 м²/чел (таблица 2.14.1, МНГП по г. Салехарду, утв. Постановлением № 949 от 20.04.2022). Количество жителей жилого дома № 8 - 55 чел.

3. Площадки для стоянки автомобилей инвалидов составляют 10 % от суммы автостоянок для постоянного хранения автомобилей, в т.ч Р3 и автостоянок для временного хранения легковых автомобилей, в т.ч Р2, Р3.

Условные обозначения	Наименование	Удельный показатель	По расчету	По проекту	Примечание
	Стоянки автомобилей жителей (Р)				
Р	- автостоянки для постоянного хранения автомобилей, в т.ч Р3	0,7 м/мест квартиру	23	23	
Р1	- автостоянки для временного хранения легковых автомобилей, в т.ч Р2, Р3	0,125 м/мест квартиру	4	4	
Р2	- площадки для стоянки автомобилей инвалидов	10% (Р+ Р1)	3	3	
	Итого		30	30	24 на территории (80 %)

д) Обоснование решений по инженерной подготовке территории

Организация рельефа выполнена методом проектных горизонталей через 0,1 м по высоте.

Отвод поверхностного стока с кровли здания организован по системе внутренних водостоков с выпуском на проектируемые твердые покрытия и далее - на существующий рельеф. Обеспечен естественный сброс атмосферных осадков за счет уклонов в пониженное по рельефу место со сбросом воды в лотки ливневой канализации.

Ливневая канализация запроектирована на весь жилой комплекс. Локальные очистные сооружения ливневой канализации не запроектированы и отсутствуют на проектируемом участке. Отвод поверхностных вод осуществляется в лотки проектируемой ливневой канализации.

Проектом выполнены мероприятия по предотвращению затопления проектируемого жилого дома, физкультурно-спортивной площадки, игровой площадки, площадки для отдыха и хозяйственных целей.

Проектные отметки площадок исключают их затопление ливневыми стоками.

Решения по инженерной подготовке территории представляют собой строительство проездов и тротуаров, а также газонов, с уклоном и отметками, обеспечивающими отвод ливневого стока с территории жилого дома.

Взам. инв. №	
Подп. и дата	
Инв. №подл.	

65/22-8-ПЗУ. ПЗ

Лист

8

Изм.	Кол.уч.	Лист	№док.	Подп.	Дата
------	---------	------	-------	-------	------

Для обеспечения отвода поверхностных вод с твердых покрытий проектом предусмотрена сплошная вертикальная планировка участка с учетом существующего рельефа прилегающих земельных участков.

В геоморфологическом отношении территория изысканий приурочена к III надпойменной террасе р. Обь. Рельеф территории равнинный. Спланированная поверхность земли участков проектирования характеризуется абсолютными отметками (по устьям скважин и точкам статического зондирования) от 14,25 до 17,60 м (082-ИИ-2022-ИГИ-Г.1). В связи с тем, что территория заболочена и затоплена поверхностными водами, для обеспечения подъезда техники к намеченным точкам исследований, выполнена отсыпка территории насыпным грунтом, представленным песком мелким и пылеватым мощностью от 0,5 до 1,5 м (рисунок 4.3). Водопонижение подземных вод, вертикальная планировка на участке увязаны (см. ИОС.3).

На участке проектирования водные объекты отсутствуют. Ближайшие водотоки -р. Шайтанка, расположенная на расстоянии около 850 м, р. Полябта, расположенная на расстоянии около 2 км, р. Обь, расположенная на расстоянии около 7 км.

Уровень высоких вод (расчётный УВВ при 1%-ой обеспеченности) р. Шайтанка составляет 7,75 м (БС), сток зарегулирован плотиной, в то время как абс. отм. участка проектирования 13,0-17,0 м, т.е. затопление участка проектирования исключено (превышение отметок поверхности земли над прогнозируемым максимальным уровнем реки составляет около 5-10 м.

Ширина водоохраной зоны р. Шайтанка составляет 50,0 м. Река не будет оказывать влияния на инженерно-геологические условия участка проектирования.

е) Организация рельефа вертикальной планировкой

Проектом предусмотрена сплошная вертикальная планировка участка. За отметку ± 0.000 принята абсолютная отметка уровня чистого пола здания (17,00 м). Организация рельефа выполнена методом проектных горизонталей через 0,1 м по высоте.

Отвод поверхностного стока с кровли здания организован по системе внутренних водостоков с выпуском на проектируемые твердые покрытия и далее - на существующий рельеф. Обеспечен естественный сброс атмосферных осадков за счет уклонов в пониженное по рельефу место со сбросом воды в лотки ливневой канализации.

Ливневая канализация запроектирована на весь жилой комплекс, подключается к существующим сетям ливневой канализации. Вертикальная планировка увязана с отметками существующих проездов и прилегающей к участкам территории. Уклоны проездов и площадок выполнены согласно нормативным требованиям СП 42.13330.2016 (СНиП 2.07.01-89*). Уклоны проездов составляют 4 промилле.

ж) Решения по благоустройству территории

Благоустройство территории предусматривает строительство твердого плиточного покрытия, необходимого для проезда автомашин, в том числе спецмашин для тушения пожара. Противопожарный проезд со стороны двора запроектирован с покрытием из плитки с возможностью проезда автотранспорта. Покрытие тротуаров внутреннего двора – тротуарная плитка, тротуары улиц с внешней стороны зданий – плитка.

Покрытие площадок – тротуарная плитка, резиновое покрытие, газонное покрытие, террасная доска.

Взам. инв. №	Подп. и дата	Инв. №подл.					65/22-8-ПЗУ. ПЗ	Лист
			Изм.	Кол.уч.	Лист	№док.		Подп.

На территории предусмотрено наружное освещение, обеспечивающее нормируемый уровень освещенности площадок и улиц в темное время суток, согласно СП 52.13330.2016, а также за-проектирована декоративная подсветка.

Все свободные от застройки пространства в пределах проектируемого участка благоустраиваются. В центральной части участка размещаются: физкультурно-спортивная площадка, детские игровые площадки, площадка для отдыха взрослого населения. На площадках запроектированы малые архитектурные формы в соответствии с их назначением. На территории размещаются скамейки и урны.

Озеленение представлено газоном, посадкой деревьев, а также малыми архитектурными формами с насаждениями (кашпо). Все малые архитектурные формы имеют сертификаты безопасности и эксплуатационной надежности, соответствуют ГОСТ Р 52169-2012.

Конструкции дорожных одежд проездов, пешеходных путей, тип покрытия отмостки представлены в графической части проекта. Соблюдено требование к организации пожарных проездов: не менее 16 т на ось исходя из расчетной нагрузки от пожарных машин. В проекте пожарный проезд состоит из бетонной плитки $h=0.08$ м; 1Ф9.10 ГОСТ 17608-91, под которую устраивается основание из песка $h=0.05$ м, геотекстиля, щебня по типу заклинки по ГОСТ 8267-93*; $h=0.20$ м, песка к/з по ГОСТ 8736-93*; $h=0.35$ м и уплотненного грунта $K_{упл.} = 0.98$. Для пешеходных тротуаров применяется покрытия из бетонной тротуарной плитки 1Ф9.10 ГОСТ 17608-91, $h=0.06$ м, под которую устраивается основание из песка $h=0.10$ м, геотекстиля, щебня по типу заклинки по ГОСТ 8267-93*; $h=0.20$ м, песка к/з по ГОСТ 8736-93*; $h=0.35$ м и уплотненного грунта $K_{упл.} = 0.98$. В качестве покрытий для спортивных и детских площадок используется бесшовное резиновое покрытие; $h=0.03$ м, клей, бетон класса Б15, армированный; $h=0.1$ м, щебень по ГОСТ 8267-93*; $h=0.12$ м, уплотненный грунт, $K_{упл.} = 0.95$.

Проектом предусмотрена организация пандус-съездов для передвижения МГН. Пандус бордюрный выполнен в виде трех наклонных плоскостей: одной центральной и двух примыкающих. Согласно п.5.4.5 СП 59.13330.2020, уклон наклонных боковых поверхностей пандусов бордюрных не превышает 180 ‰ (1:5,5). Согласно п.5.4.6 СП 59.13330.2020, сопряжение центральной наклонной поверхности пандуса бордюрного с поверхностями бортового камня и проезжей части выполнено на одном уровне.

Площадка ТБО, включающая контейнеры для мусора запроектирована на хозяйственной площадке, находящаяся снаружи дворового пространства, но в пределах участка на расстоянии не менее 20 м от жилого дома, но не более 100 м, согласно требованиям СанПиН 2.1.3684-21 п. 3. Площадка находится у автомобильного проезда, имеет ограждение из металлического профилированного листа, находится на возвышении (0,1 м), исключая возможность подтопления контейнеров ТБО.

Расчет среднесуточного значения ТБО:

$$C = (P \cdot N \cdot K_n) / 365, \text{ где:}$$

C – определяемый объем накопления ТКО в сутки.

P – количество жильцов многоквартирного дома, которые будут выбрасывать бытовые отходы.

N – годовая норма накопления ТБО на одного проживающего в доме.

K_n – коэффициент накопления отходов 1,25. Показывает неравномерность накопления ТБО.

365 – количество дней в году.

Числовое значение нормы N устанавливается в соответствии с РНГП ПРАВИТЕЛЬСТВО ЯМАЛО-НЕНЕЦКОГО АВТНОМНОГО ОКРУГА, ПОСТАНОВЛЕНИЕ от 31 января 2018 года N 69-П «Об

Взам. инв. №	Подп. и дата	Инв. №подл.					65/22-8-ПЗУ. ПЗ	Лист
			Изм.	Кол.уч.	Лист	№док.		Подп.

утверждении региональных нормативов градостроительного проектирования Ямало-Ненецкого автономного округа» Табл. 57.

$N = 0,9$ куб.м/год.

Подсчет контейнеров выполняется по следующей формуле (штук):

$N = (C * T * Kp) / (V * Kz)$, где:

N – количество контейнеров (шт.).

C – суточный объем мусора.

T – максимальное время накопления ТБО в сборнике. Зимой отходы вывозят реже, чем летом – раз в трое суток, поэтому максимальное время $T=3$.

Kp – корректировочный коэффициент, учитывает заполнение бака повторно мусором, оставшимся после выгрузки. $Kp=1,05$.

Kz – коэффициент, предусматривающий наполнение емкости отходами не до верха, а на три четверти. $Kz=0,75$.

Определяем, сколько ТКО (твердых коммунальных отходов) в сутки будет накапливаться на объекте:

$C = (P * N * Kn) / 365 = (55 * 0,9 * 1,25) / 365 = 58,5 / 365 = 0,17$ (куб. м/сут)

Рассчитаем, сколько надо контейнеров, объем каждого 2 куб. м:

$N = (C * T * Kp) / (V * Kz) = (0,17 * 3 * 1,05) / (2 * 0,75) = 0,5 / 1,5 = 0,36$.

Округляем полученное значение и получаем 1 контейнер (2 куб. м).

п/п	Площадь участка, га	Площадь озеленения по проекту, м ²	Коэф. озеленения
	0,2773	589	0,21

з) Зонирование территории земельного участка

Функциональное зонирование территории предусмотрено с учетом технологических связей, санитарно-гигиенических и противопожарных требований.

На территории внутреннего двора жилых домов выделяются зоны площадок для игр детей дошкольного и младшего школьного возраста, площадки для отдыха взрослого населения, спортивная площадка и хозяйственная зона.

Номер площадок	Наименование площадок	Удельный показатель размера площадок м ² /чел	По расчету	
			По расчету м ²	По проекту м ²

Взам. инв. №	
Подп. и дата	
Инв. №подл.	

Изм.	Кол.уч.	Лист	№док.	Подп.	Дата	65/22-8-ПЗУ. ПЗ	Лист
							11

1.1	Для игр детей дошкольного и младшего школьного возраста	1,0	55	97
1.2	Для отдыха взрослого населения	0,1	6	108
1.3	Для занятий физкультурой	1,0	55	194
1.4	Для хозяйственных целей	0,2	11	15
	Итого		127	414

к) Характеристика и технические показатели транспортных коммуникаций

Проектом не предусмотрено. В соответствии с Программой комплексного развития транспортной инфраструктуры муниципального образования город Салехард Ямало-Ненецкого автономного округа на 2017-2025 годы, автомобильная дорога «Салехард – Аксарка», рядом с которой находится проектируемый жилой дом №8 (Идентификационный номер 71 171 ОП МГ 7, кол-во полос движения - 2, относится к III технической категории дороги. В проекте многоквартирного жилого дома осуществлены мероприятия по снижению шума в жилых помещениях, обеспечивающих требования СП 51.13330 , СП 60.13330 , что позволяет сократить нормируемый показатель удаленность фасадов 25 м. за счет:

- применения конструктивно-технических средств шумозащиты, элементов заполнения оконных проемов, обеспечивающих нормативную звукоизоляцию;

- выбора объемно-планировочных решений в части конфигурации здания в плане и по этажности, ориентации жилых комнат, снижающих прямое воздействие неблагоприятных факторов.

См. раздел 65/22-8-ООС.

л) Обоснование схем транспортных коммуникаций

Транспортные коммуникации проектируемого участка являются самостоятельными, что обеспечивает доступность внешнего и внутреннего подъезда к проектируемым жилым домам. Схема транспортных коммуникаций запроектирована с учетом необходимости обеспечения внешних подъездов к объекту, обеспечения работ по тушению здания и спасения людей в случае пожара, а также удобства подъезда к объекту на личном автомобильном транспорте.

Въезд на территорию жилого дома предполагается внутриквартальный с ул. Салехард-Аксарка к жилому дому – двухполосный шириной 6 м. Противопожарный проезд организован с двух продольных сторон здания на расстоянии 5 метров. Ширина проезда составляет 4,2 метров. Транспортные решения, принятые в проекте, не предусматривают создание тупиковых проездов. Все проектируемые проезды закольцовываются. См. Приложение №1" раздела 65/22-8-ПБ.

Проектом предусмотрено устройство пешеходных связей, пандус-съездов для передвижения маломобильных групп населения в местах пересечения проездов и тротуаров.

Взам. инв. №	
Подл. и дата	
Инв. №подл.	

						65/22-8-ПЗУ. ПЗ	Лист
							12
Изм.	Кол.уч.	Лист	№док.	Подп.	Дата		

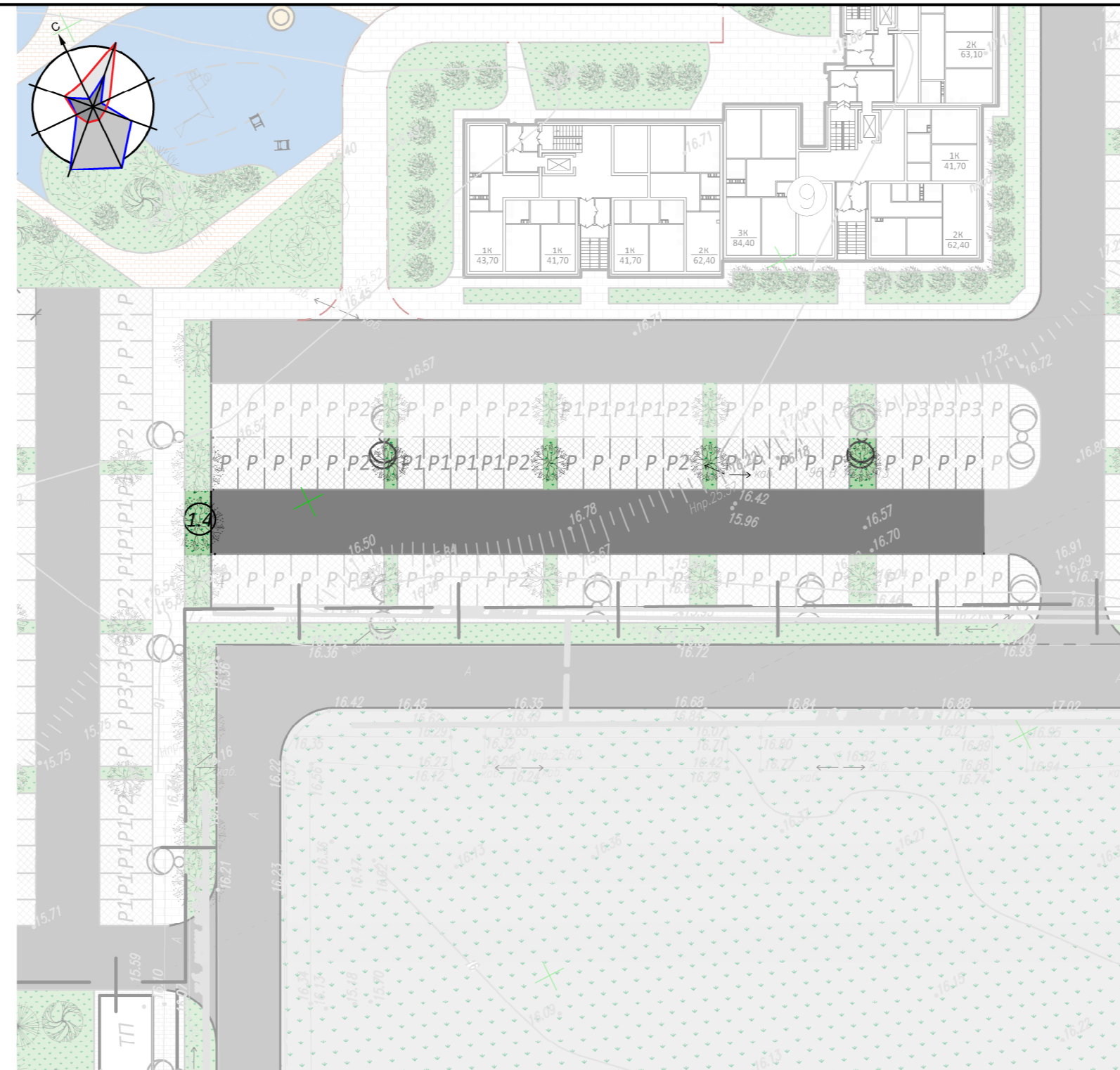
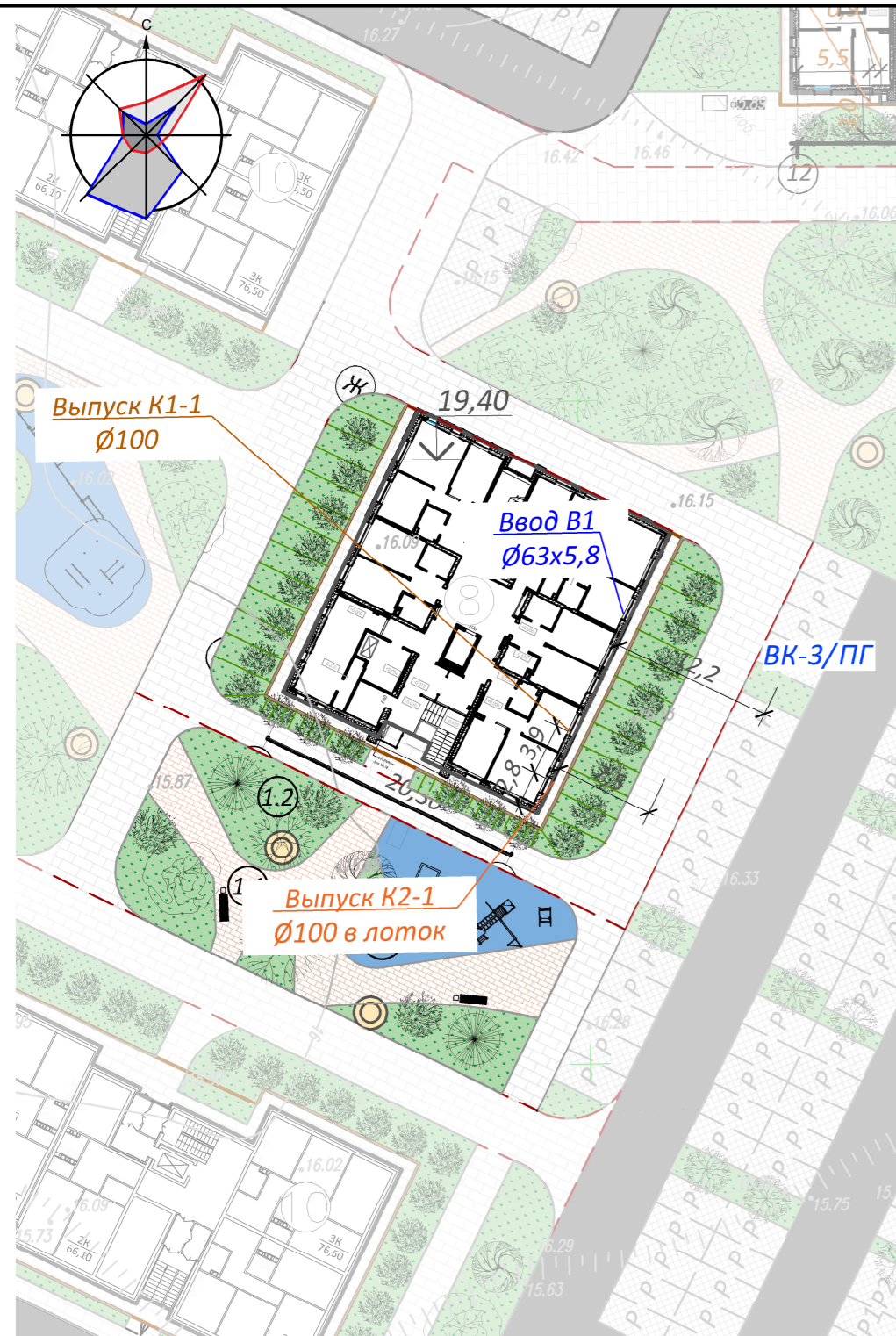

Номер на плане	Наименование и обозначение	Этажность	Количество		Площадь, м²				Строительный объем, м³		
			зданий	квартир	застройки		квартир		зданий	всего	
					здания	всего	здания	всего			
1	Жилой дом №1 с (проект.)	5	1	33	33	505,92	505,92	1624,80	1624,80	9666,52	9666,52
2	Жилой дом №2 с встроенными офисными помещениями (проект.)	5	1	31	31	688,79	688,79	1 534,90	1 534,90	10 207,61	10 207,61
3	Жилой дом №3 с встроенными офисными помещениями (проект.)	5	1	31	31	688,79	688,79	1 534,90	1 534,90	10 207,61	10 207,61
4	Жилой дом №4 с встроенными офисными помещениями (проект.)	5	1	31	31	688,79	688,79	1 534,90	1 534,90	10 207,61	10 207,61
5	Жилой дом №5 с встроенными офисными помещениями (проект.)	5	1	31	31	688,79	688,79	1 534,90	1 534,90	10 207,61	10 207,61
6	Жилой дом №6 с встроенными офисными помещениями (проект.)	5	1	31	31	688,79	688,79	1 534,90	1 534,90	10 207,61	10 207,61
7	Жилой дом №7 (проект.)	5	1	33	33	505,92	505,92	1624,80	1624,80	9666,52	9666,52
8	Жилой дом №8 (проект.)	5	1	33	33	505,92	505,92	1624,80	1624,80	9666,52	9666,52
9	Жилой дом №9 с встроенными офисными помещениями (перспек.)	5	1	82	82	1455	1455	4 851,0	4 851,0	-	-
10	Жилой дом №10 с встроенными офисными помещениями (перспек.)	5	1	164	164	2890	2890	9 702,1	9 702,1	-	-
ТП	Трансформаторная подстанция (проект.)	1	2	-	-	-	-	-	-	-	-
ТБО	Мусорный контейнер, площадка ТБО (проект.)	-	2	-	-	-	-	-	-	-	-

Ситуационный план



Схема фрагментов

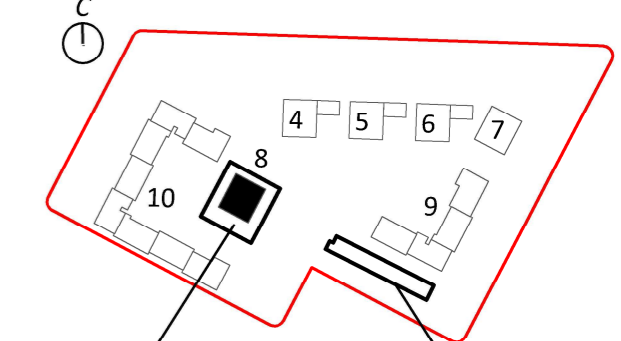

Условные обозначения:

- - - - - Контур пожарного проезда
- | - - - - Граница отвода земельного участка
- - - - - Граница благоустройства
- Граница благоустройства частично совпадает с границей отвода земельного участка
- - - - - Граница ЗОУИТ
- - - - - Граница зон действия публичного сервитута

Расчет площадок различного назначения для жилого дома № 8

Номер площадок	Наименование площадок	Удельный размер площадок, м²/чел	По расчету, м²	По проекту, м²
1.1	Для игр детей дошкольного и младшего школьного возраста	1,0	55	97
1.2	Для отдыха взрослого населения	0,1	6	108
1.3	Для занятий физкультурой	1,0	55	194
1.4	Для хозяйственных целей	0,2	11	15
Итого			127	414

Расчет автостоянок для жилого дома № 8

Условные обозначения	Наименование	Удельный показатель	По расчету	По проекту	Примечание
Стоянки автомобилей жителей (Р):					
P*	- автостоянки для постоянного хранения автомобилей, в т.ч РЗ	0,7 м/мест квартиру	23	23	
P1*	- автостоянки для временного хранения легковых автомобилей, в т.ч Р2, РЗ	0,125 м/мест квартиру	4	4	
P2	- площадки для стоянки автомобилей инвалидов	10%(P+P1)	3	3	
Итого			30	30	24 на территории (80%)

Расчетное количество населения приведено с учетом коэффициента жилищной обеспеченности, равным 30 м²/чел (таблица 2.14.1, МНПП по г. Салехарду, утв. Постановлением № 949 от 20.04.2022). Количество жителей жилого дома № 8 - 55 чел.

65/22-8-ПЗУ					
Жилой комплекс в микрорайоне Восточный в городе Салехард					
Изм.	Кол.уч.	Лист	Недок.	Подп.	Дата
Разработал	Смирнов				07.23
Проверил	Совалкин				07.23
ГАП	Гусельников				07.23
Н.контроль	Гоголев				07.23
Жилой дом №8					
Схема планировочной организации земельного участка М 1:500					
			Стадия	Лист	Листов
			П	1	
			ООО "ПЕРВЫЙ ПРОЕКТНЫЙ"		

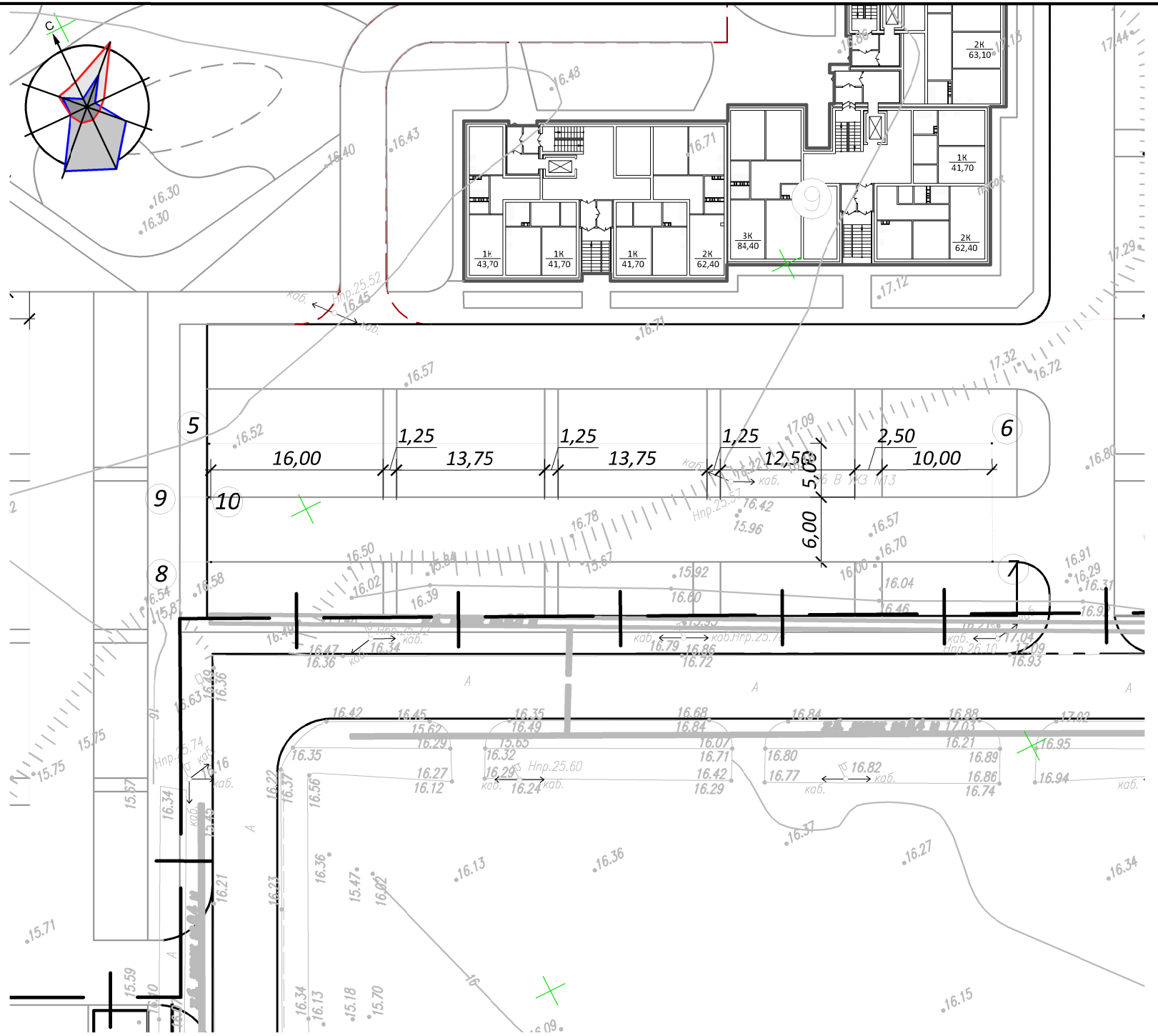
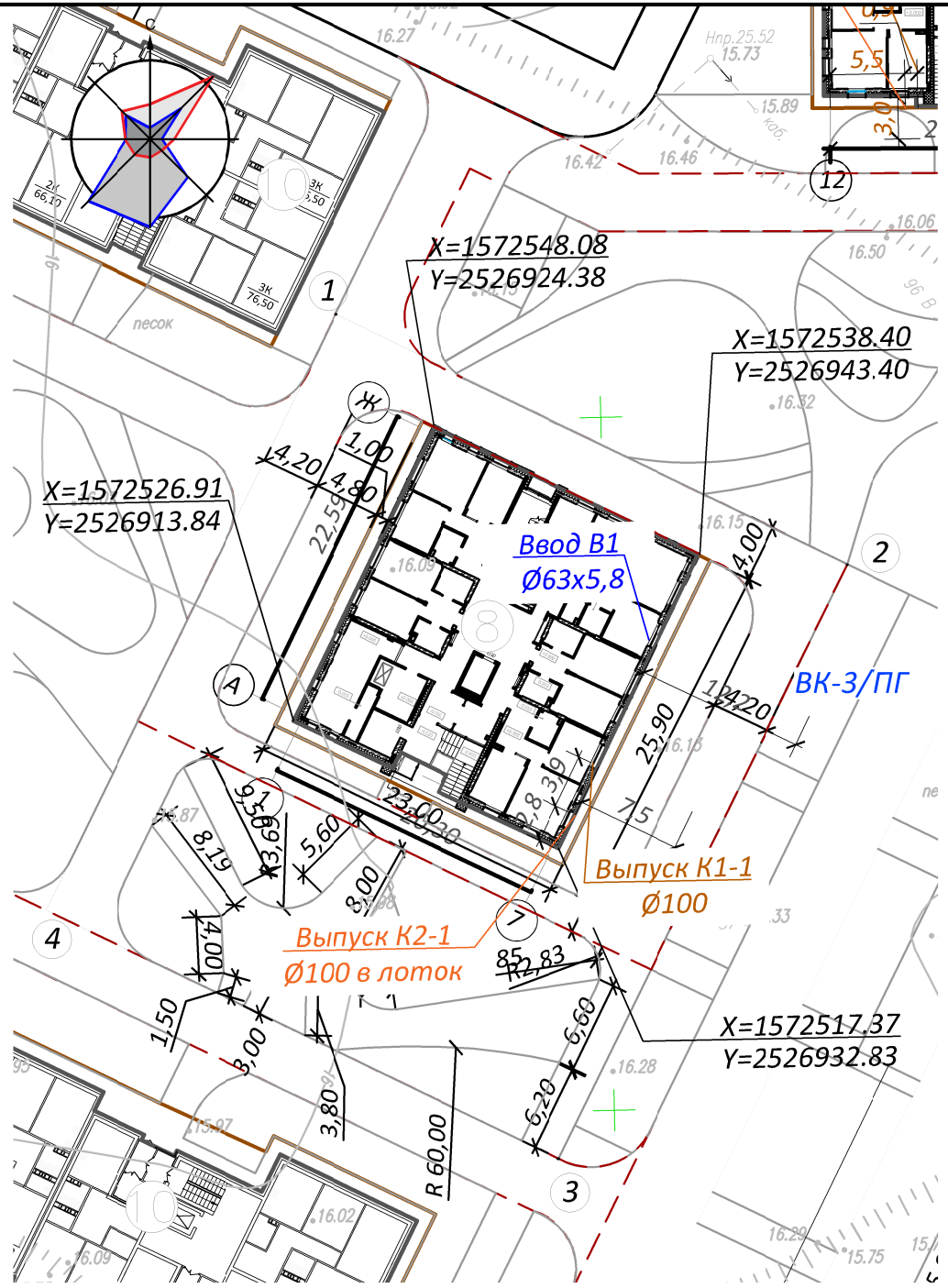



№ точек	Координаты, м		Примечание
	X	Y	
1	1572556.232	2526917.459	
2	1572537.467	2526954.014	
3	1572494.988	2526932.403	
4	1572513.620	2526895.781	
5	1572507.876	2526981.254	
6	1572475.039	2527045.832	
7	1572465.217	2527040.893	
8	1572499.314	2526973.873	
9	1572504.659	2526976.638	
10	1572503.456	2526978.964	

Условные обозначения:

 пожарный проезд

Условные обозначения:

 - Граница отвода земельного участка

 - Граница благоустройства

Граница благоустройства частично совпадает с границей отвода земельного участка

						65/22-8-ПЗУ			
						Жилой комплекс в микрорайоне Восточный в городе Салехард			
Изм.	Кол.уч.	Лист	Недок.	Подп.	Дата	Жилой дом №8	Стадия	Лист	Листов
Разработал	Смирнов				07.23		П	2	
Проверил	Совалкин				07.23				
ГАП	Гусельников				07.23				
Н.контроль	Гоголев				07.23				
						Схема планировочной организации земельного участка М 1:500			
						 ООО "ПЕРВЫЙ ПРОЕКТНЫЙ" Формат А4х3			

Согласовано

Взам. инв. №

Подп. и дата

Инв. № подл.

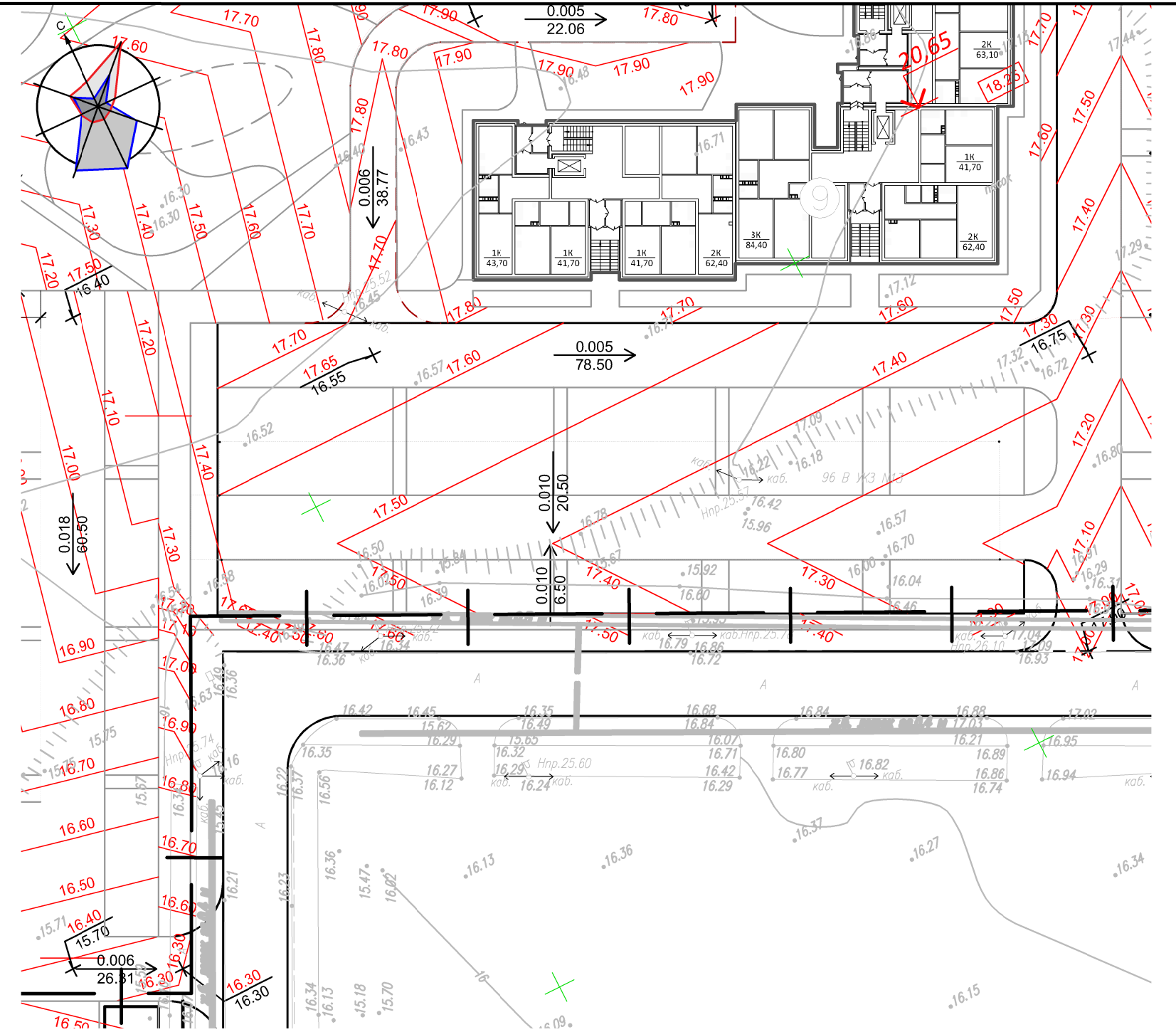
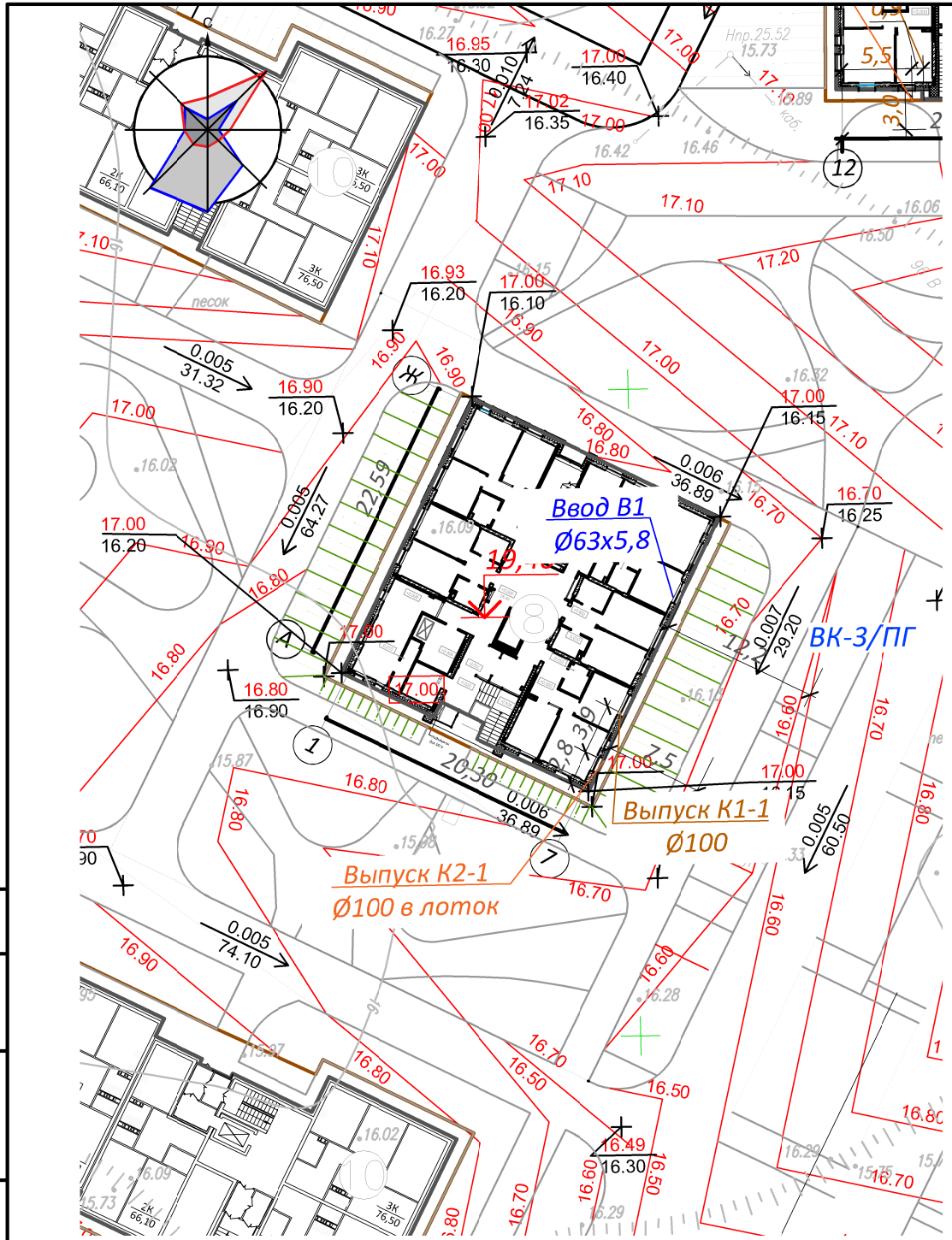

Условные обозначения:

- Граница отвода земельного участка
- Граница благоустройства

Граница благоустройства частично совпадает с границей отвода земельного участка

Согласовано				
Име. № подл.	Подп. и дата	Взам. инв. №		

65/22-8-ПЗУ					
Жилой комплекс в микрорайоне Восточный в городе Салехард					
Изм.	Кол.уч.	Лист	Недок.	Подп.	Дата
Разработал		Смирнов			07.23
Проверил		Совалкин			07.23
ГАП		Гусельников			07.23
Н.контроль		Гоголев			07.23
Жилой дом №8					
Схема планировочной организации земельного участка М 1:500					
			Стадия	Лист	Листов
			П	3	
			ООО "ПЕРВЫЙ ПРОЕКТНИЙ" Формат А4х3		

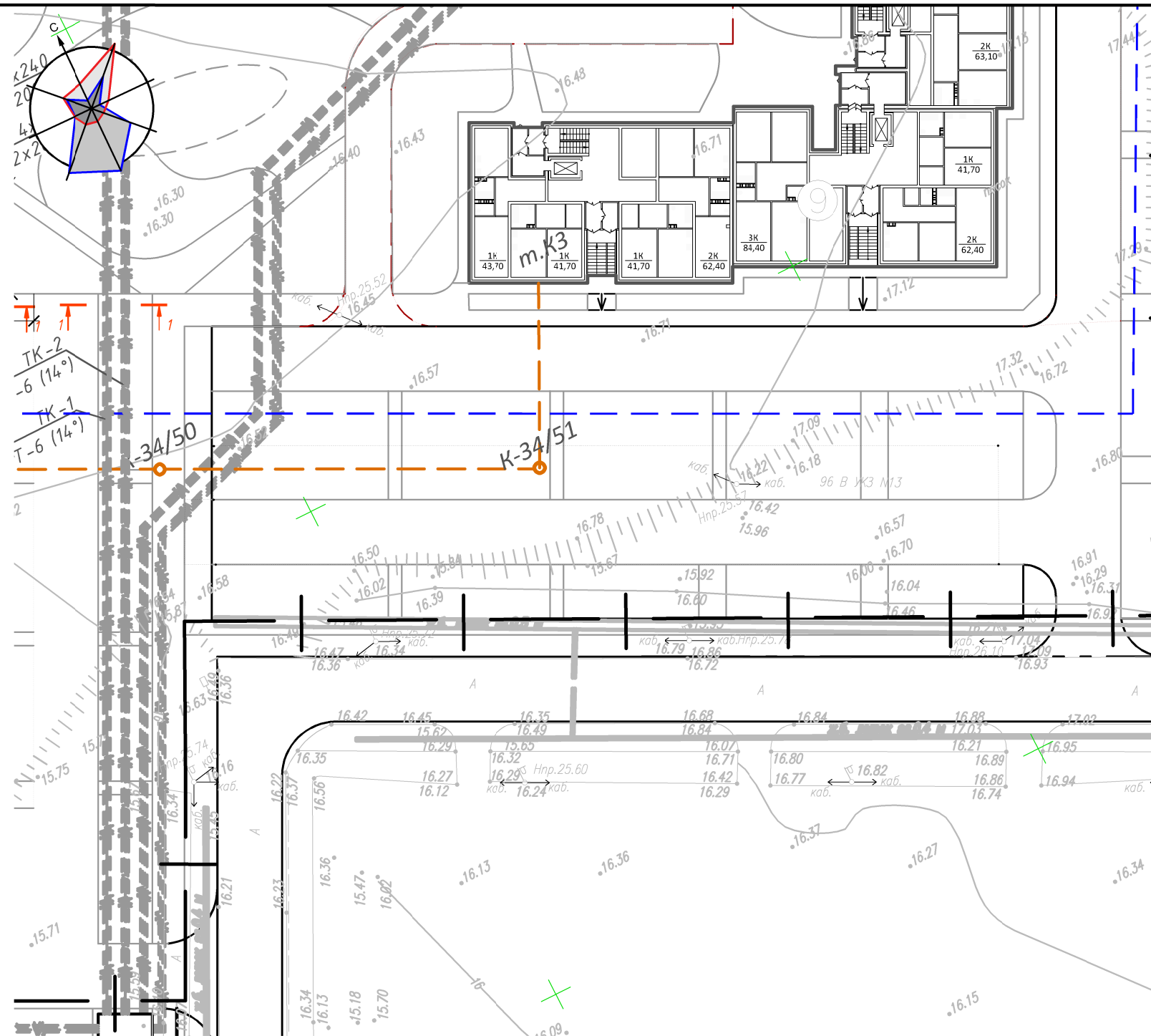
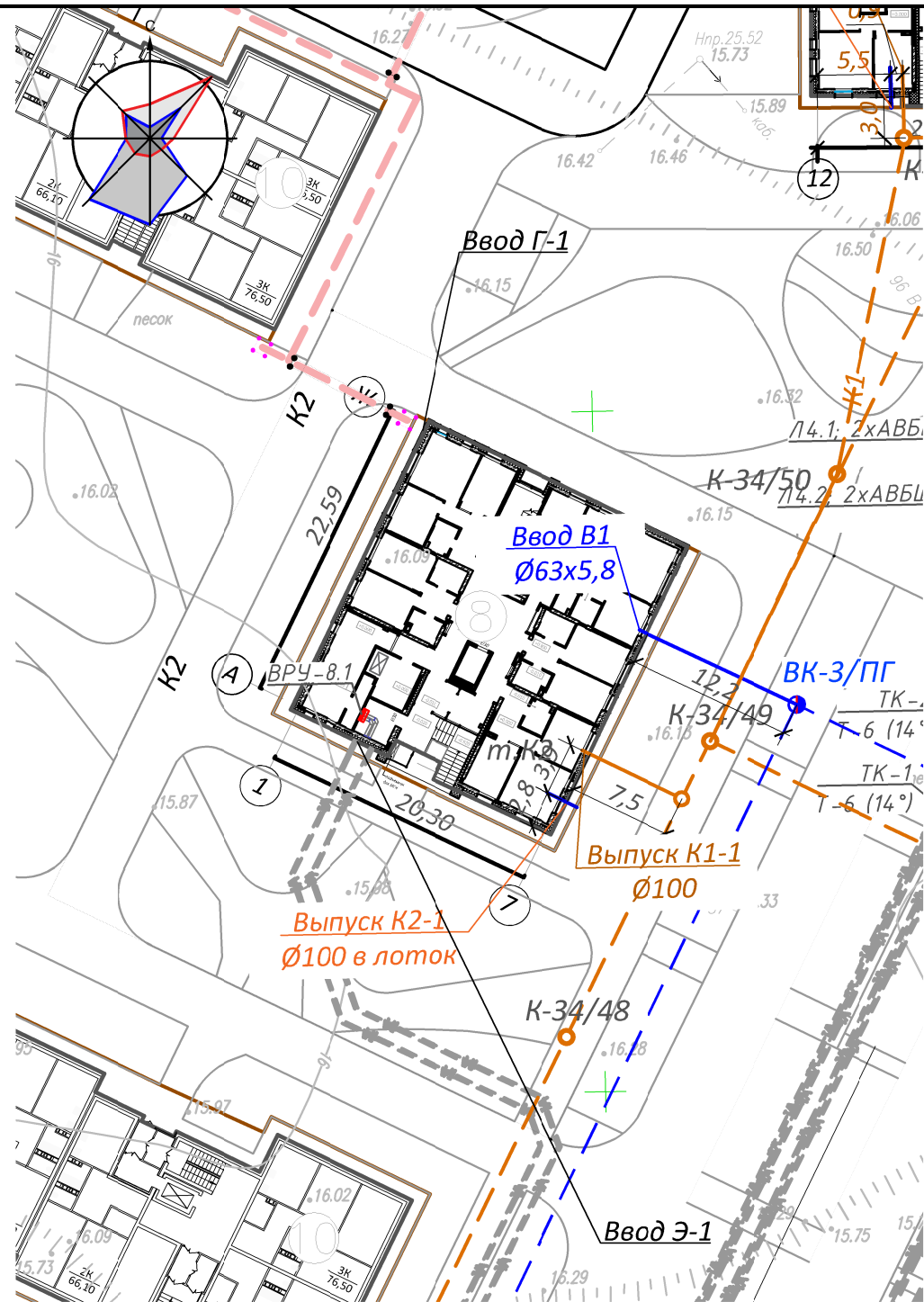

Условные обозначения:

- | — | — - Граница отвода земельного участка
- - - - - Граница благоустройства
- Г1 --- - проектируемый газопровод
- Э1 --- - проектируемый кабель эл. снабжения
- В1 — - проектируемое водоснабжение
- К1 — - проектируемая хоз. бытовая канализация
- К2 --- - проектируемая ливневая канализация
- ПГ - пожарный гидрант

						65/22-8-ПЗУ			
						Жилой комплекс в микрорайоне Восточный в городе Салехард			
Изм.	Кол.уч.	Лист	Недок.	Подп.	Дата	Жилой дом №8	Стадия	Лист	Листов
Разработал	Смирнов			<i>[Signature]</i>	07.23		П	5	
Проверил	Совалкин			<i>[Signature]</i>	07.23				
ГАП	Гусельников			<i>[Signature]</i>	07.23				
Н.контроль	Гоголев			<i>[Signature]</i>	07.23				
						Сводный план инженерных сетей М 1:500	 ООО "ПЕРВЫЙ ПРОЕКТНИЙ"		

Согласовано

Взам. инв. №

Подп. и дата

Инв. № подл.

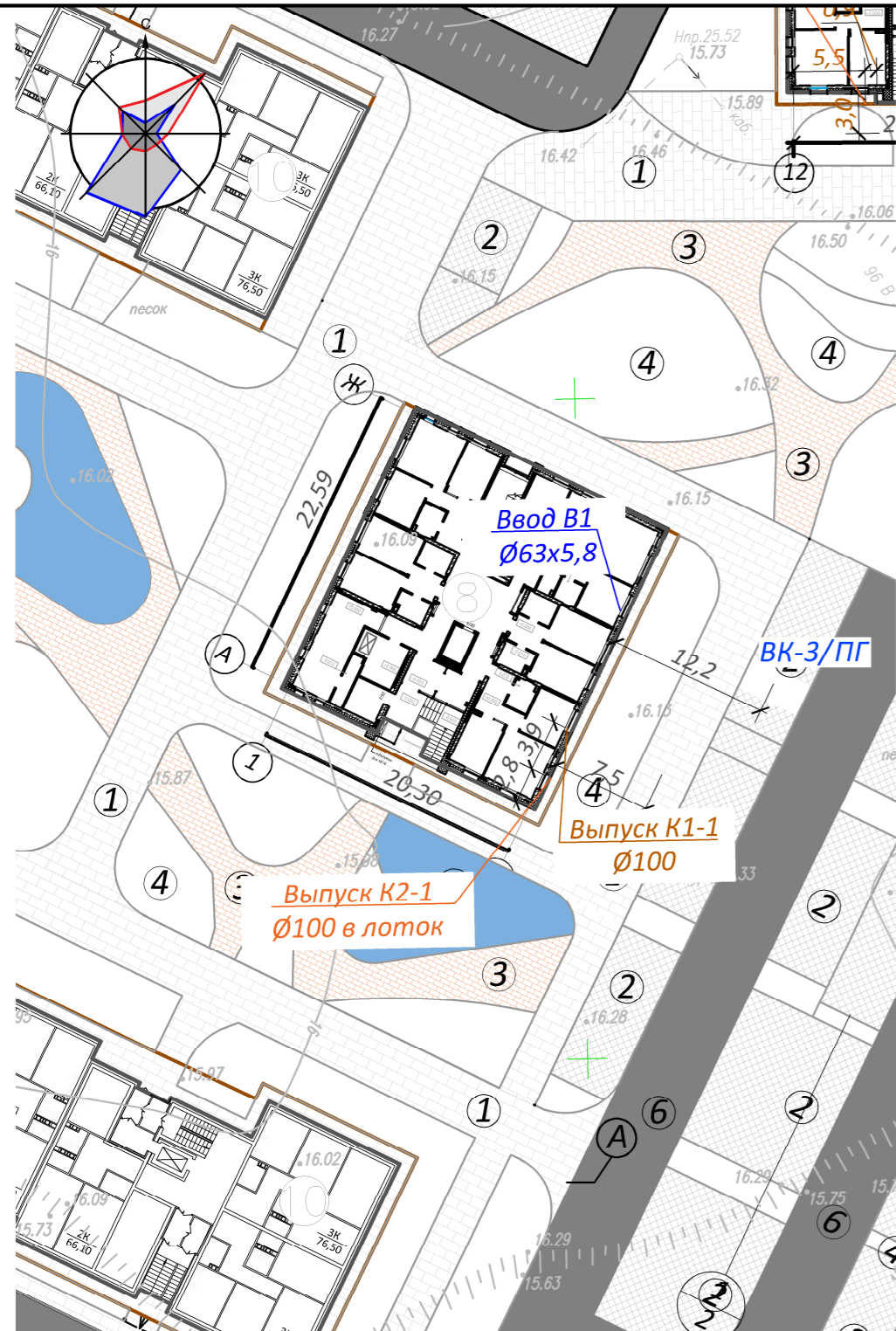

Фрагмент 1
Тротуар с мощением плиткой (тип 3)*

Плитки бетонные тротуарные для заезда автотранспорта 1Ф9.10 ГОСТ 17608-91, h=0.08 м
Песок h=0.10 м
Геотекстиль
Щебень по типу закладки по ГОСТ 8267-93*; h=0.20 м
Песок к/з по ГОСТ 8736-93*; h=0.35м
Уплотненный грунт Купл. = 0.95

Местный уплотненный грунт

Бортовой бетонный камень по ГОСТ 6665-91
Бетон класса В 15 по ГОСТ 26633-91

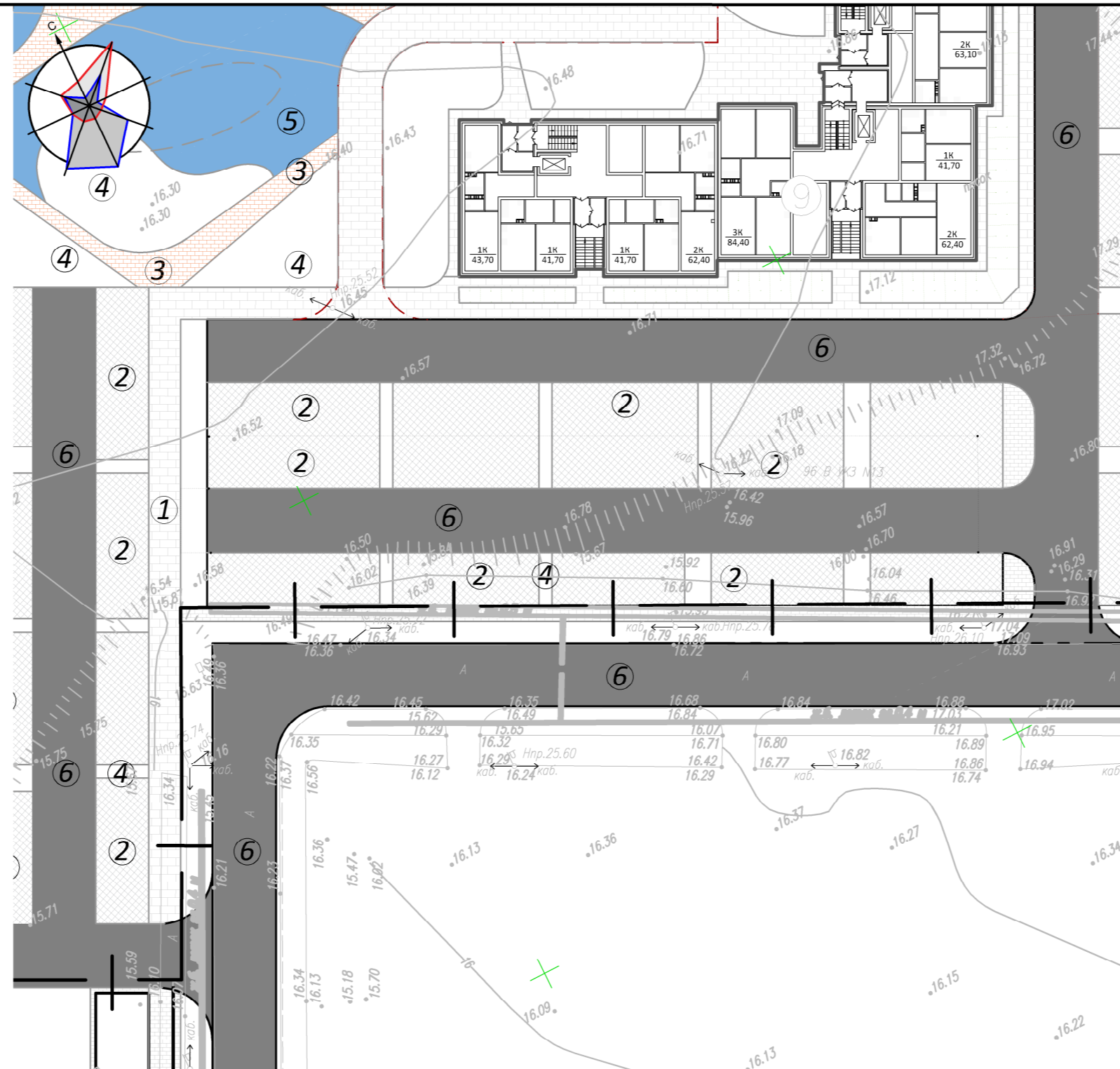
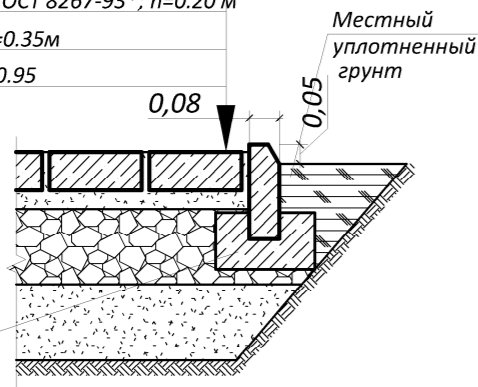

Фрагмент 2
Спортивное покрытие (тип 5)

бесшовное резиновое покрытие; h=0.03 м
Клей
Бетон класса В15, армированный; h=0.1 м
Щебень по ГОСТ 8267-93*; h=0.12 м
Уплотненный грунт, Купл. = 0.95

Местный уплотненный грунт

Бетон класса В 15 по ГОСТ 26633-91

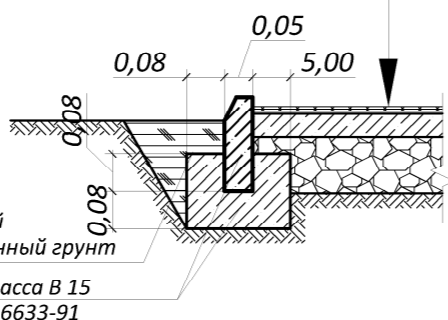

Узел А
Пандус-съезд для передвижения маломобильных групп населения

Тротуар с мощением плиткой тип 4

Проезд с мощением плиткой (тип 1)

Бортовой бетонный камень по ГОСТ 6665-91
Марка БР.100.30.15

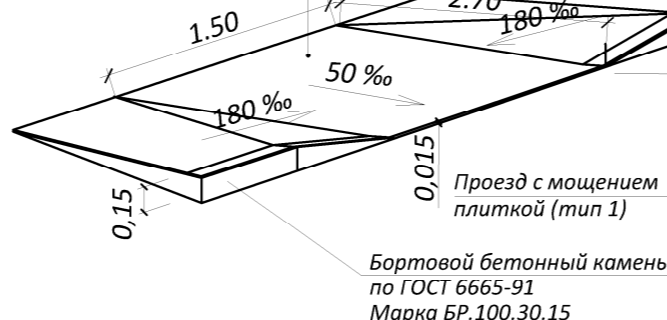

Ведомость покрытий

Поз.	Наименование	Тип	Площадь покрытия, м ²	Примечание
1	Проезд мощением плиткой	1	612	
2	Парковка мощением плиткой	2	332	
3	Тротуар мощением плиткой	3	180	
4	Газонное покрытие**	4	589	
5	Спортивное покрытие	5	118	
6	Асфальт	6	436	
Вне границ отвода участка				
1	Проезд мощением плиткой	1А	-	
2	Асфальт	6А	-	

Проезд с мощением плиткой (тип 1)* Парковка с мощением плиткой (тип 2)*

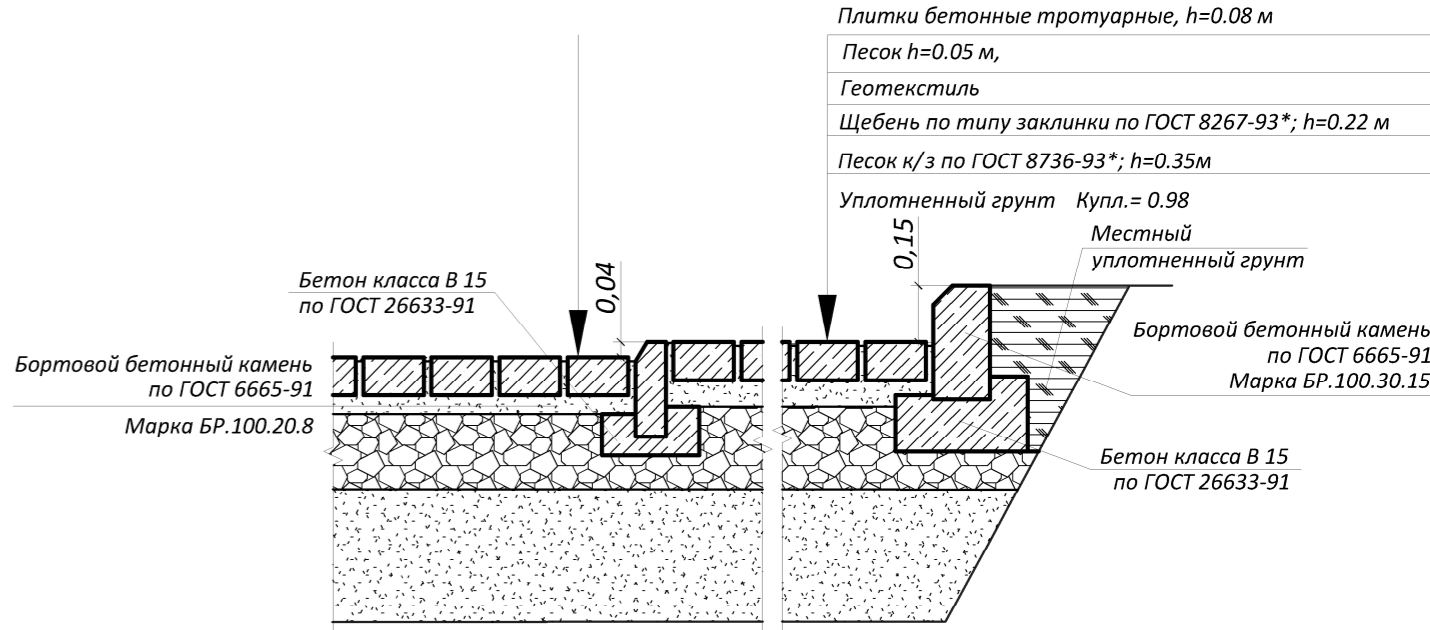

Условные обозначения:

— | — | — - Граница отвода земельного участка
- - - - - Граница благоустройства
Граница благоустройства частично совпадает с границей отвода земельного участка

65/22-8-ПЗУ					
Жилой комплекс в микрорайоне Восточный в городе Салехард					
Изм.	Кол.уч.	Лист	Недок.	Подп.	Дата
Разработал	Смирнов				07.23
Проверил	Совалкин				07.23
ГАП	Гусельников				07.23
Н.контроль	Гоголев				07.23
Жилой дом №8					Стадия
План проездов, тротуаров, дорожек и площадок М 1:500					Лист
ООО "ПЕРВЫЙ ПРОЕКТНЫЙ"					Листов
Формат А4х3					

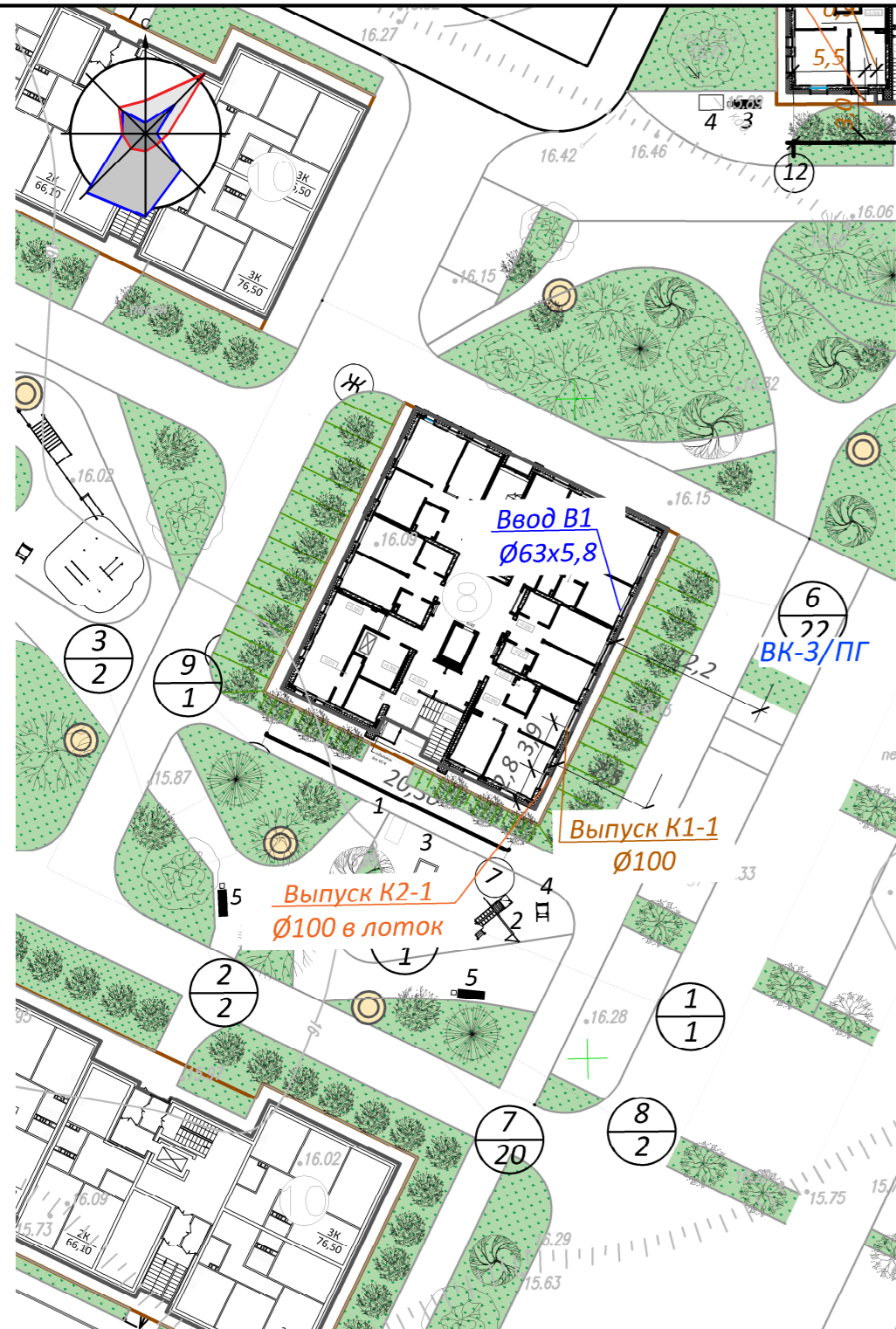

Фрагмент 1

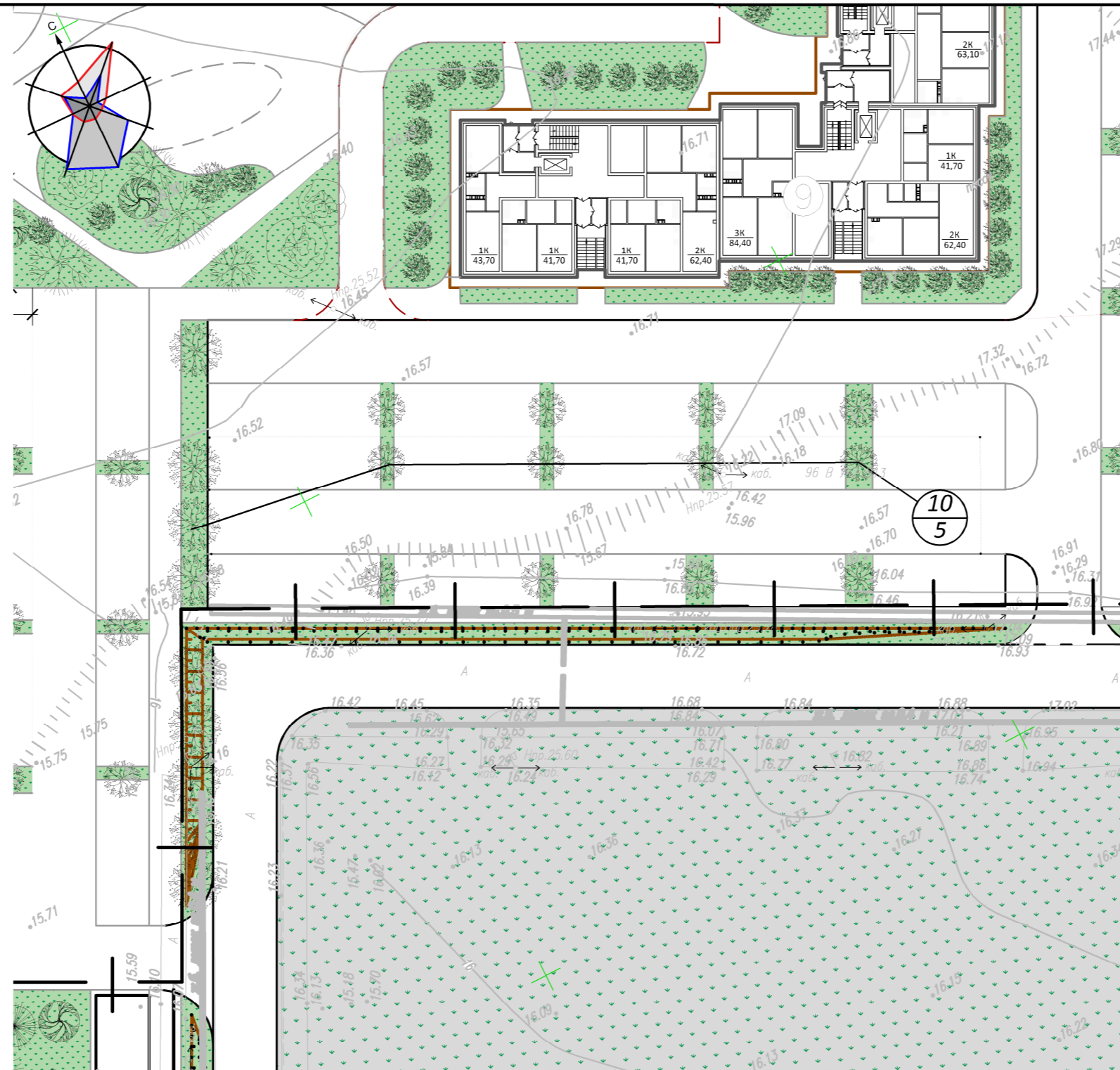

Фрагмент 2

Ведомость элементов озеленения

Поз.	Наименование породы или вида насаждения	Возраст, лет	Кол.	Примечание
1	Рябина обыкновенная, боярышник	6-11	1	Ком. 0.4x0.3
2	Ива ломкая (шаровидная)	3-5	2	Ком. 0.5x0.4
3	Дуб	7-11	2	Ком. 0.6x0.8
4	Ель сибирская	7-11	1	Ком. 0.6x0.8
5	Вяз мелколистный, пузыреплодник, кизильник, барбарис	3-5	-	Живая изгородь двухрядная/5шт/1п.м
6	Сирень сортовая, спирея	3-5	22	Саженцы/1шт/1м ²
7	Цветник из многолетников, м ²	1-2	20	Растительный слой 20 см
8	Лох серебристый	3-5	2	Ком. 0.5x0.4
9	Лиственница	7-11	1	Ком. 0.6x0.8
10	Яблоня	7-11	5	Ком. 0.6x0.8

Ведомость малых архитектурных форм и переносных изделий

Поз.	Обозначение	Наименование	Кол.	Примечание
1	□	Велопарковка	1	ООО "АБИОН" г.Омск или аналог
2	✂	ДИК "Дори" Детский игровой комплекс	1	ООО "АБИОН" г.Омск или аналог
3	▽	Горка	1	Инд. изготовление
4	я	ДИО 4.02 Качалка на пружине Джип	1	ООО "АБИОН" г.Омск или аналог
5	▬	Скамейка	2	ООО "АБИОН" г.Омск или аналог

Условные обозначения:

- Граница отвода земельного участка
 - Граница благоустройства
 Граница благоустройства частично совпадает с границей отвода земельного участка

						65/22-8-ПЗУ			
						Жилой комплекс в микрорайоне Восточный в городе Салехард			
Изм.	Кол.уч.	Лист	Недок.	Подп.	Дата	Жилой дом №8	Стадия	Лист	Листов
Разработал	Смирнов				07.23		П	7	
Проверил	Совалкин				07.23				
ГАП	Гусельников				07.23				
Н.контроль	Гоголев				07.23				
						План озеленения. План расположения малых архитектурных форм М 1:500	 ООО "ПЕРВЫЙ ПРОЕКТНЫЙ"		

Согласовано

Взам. инв. №
Подл. и дата
Инв. № подл.

Отчёт сформирован Контур.Реестро согласно записям из ЕГРН, носит справочный характер и не является официальной выпиской

Отчёт об объекте недвижимости

Сведения о характеристиках объекта недвижимости

Раздел 1 Лист 1

Земельный участок			
вид объекта недвижимости			
Лист № 1 раздела 1	Всего листов раздела 1: 3	Всего разделов: 8	Всего листов отчёта: 18
12.09.2023г. № КУВИ-001/2023-207554570			
Кадастровый номер:	89:08:010301:2494		
Номер кадастрового квартала:	89:08:010301		
Дата присвоения кадастрового номера:	29.01.2021		
Ранее присвоенный государственный учетный номер:	данные отсутствуют		
Местоположение:	Ямало-Ненецкий автономный округ, городской округ город Салехард, город Салехард, проезд 1-й, земельный участок 1		
Площадь:	33268 +/- 40.92		
Кадастровая стоимость, руб.:	143202106		
Кадастровые номера расположенных в пределах земельного участка объектов недвижимости:	89:08:000000:3028, 89:08:010301:4290		
Кадастровые номера объектов недвижимости, из которых образован объект недвижимости:	89:08:010301:2481; 89:08:010301:2378		
Кадастровые номера образованных объектов недвижимости:	89:08:010301:4393, 89:08:010301:4394		
Категория земель:	Земли населенных пунктов		
Виды разрешенного использования:	среднеэтажная жилая застройка, код 2.5		
Сведения о кадастровом инженере:	23654, образованием земельного участка путем объединения двух земельных участков с кадастровыми номерами: 89:08:010301:2481, 89:08:010301:2378, расположенного по адресу: Ямало-Ненецкий автономный округ, город Салехард, 0190300002120000432, 2020-11-27 образованием земельного участка путем раздела земельного участка с кадастровым номером 89:08:010301:2494, расположенного: ЯНАО, городской округ город Салехард, город Салехард, проезд 1-ый, земельный участок 1		
Сведения о лесах, водных объектах и об иных природных объектах, расположенных в пределах земельного участка:	данные отсутствуют		

Земельный участок			
вид объекта недвижимости			
Лист № 2 раздела 1	Всего листов раздела 1: 3	Всего разделов: 8	Всего листов отчёта: 18
12.09.2023г. № КУВИ-001/2023-207554570			
Кадастровый номер:		89:08:010301:2494	
Сведения о том, что земельный участок полностью расположен в границах зоны с особыми условиями использования территории, территории объекта культурного наследия, публичного сервитута:	Земельный участок полностью расположен в границах зоны с реестровым номером 89:00-6.190 от 09.09.2022, ограничение использования земельного участка в пределах зоны: В соответствии с п.2 правил выделения на приаэродромной территории подзон утвержденным Постановлением Правительства РФ от 02.12.2017 г. N 1460 "Об утверждении Правил установления приаэродромной территории, Правил выделения на приаэродромной территории подзон и Правил разрешения разногласий, возникающих между высшими исполнительными органами государственной власти субъектов Российской Федерации и уполномоченными Правительством Российской Федерации федеральными органами исполнительной власти при согласовании проекта решения об установлении приаэродромной территории" в границах приаэродромной территории выделяются подзоны в которых устанавливаются ограничения использования объектов недвижимости и осуществления деятельности. Срок установления - бессрочно., вид/наименование: Приаэродромная территория аэродрома Салехард, тип: Охранная зона транспорта, дата решения: 18.02.2020, номер решения: 194-П, наименование ОГВ/ОМСУ: Федеральное агентство воздушного транспорта		
Сведения о том, что земельный участок расположен в границах особой экономической зоны, территории опережающего социально-экономического развития, зоны территориального развития в Российской Федерации, игровой зоны:	данные отсутствуют		
Сведения о том, что земельный участок расположен в границах особо охраняемой природной территории, охотничьих угодий, лесничеств:	данные отсутствуют		
Сведения о результатах проведения государственного земельного надзора:	данные отсутствуют		
Сведения о расположении земельного участка в границах территории, в отношении которой утвержден проект межевания территории:	данные отсутствуют		
Условный номер земельного участка:	данные отсутствуют		
Сведения о принятии акта и (или) заключении договора, предусматривающих предоставление в соответствии с земельным законодательством исполнительным органом государственным органом власти или органом местного самоуправления, находящегося в государственной или муниципальной собственности земельного участка для строительства наемного дома социального использования или наемного дома коммерческого использования:	данные отсутствуют		

Земельный участок			
вид объекта недвижимости			
Лист № 3 раздела 1	Всего листов раздела 1: 3	Всего разделов: 8	Всего листов отчёта: 18
12.09.2023г. № КУВИ-001/2023-207554570			
Кадастровый номер:		89:08:010301:2494	
Сведения о том, что земельный участок или земельные участки образованы на основании решения об изъятии земельного участка и (или) расположенного на нем объекта недвижимости для государственных или муниципальных нужд:		данные отсутствуют	
Сведения о том, что земельный участок образован из земель или земельного участка, государственная собственность на которые не разграничена:		данные отсутствуют	
Сведения о наличии земельного спора о местоположении границ земельных участков:		данные отсутствуют	
Статус записи об объекте недвижимости:		Сведения об объекте недвижимости имеют статус "актуальные"	
Особые отметки:		<p>Для данного земельного участка обеспечен доступ посредством земельного участка (земельных участков) с кадастровым номером (кадастровыми номерами): земли общего пользования. Сведения об ограничениях права на объект недвижимости, обременениях данного объекта, не зарегистрированных в реестре прав, ограничений прав и обременений недвижимого имущества: вид ограничения (обременения): ограничения прав на земельный участок, предусмотренные статьей 56 Земельного кодекса Российской Федерации; срок действия: с 21.03.2021; реквизиты документа-основания: текстовое и графическое описание местоположения границы зоны с особыми условиями использования территории от 16.02.2021 № б/н. вид ограничения (обременения): ограничения прав на земельный участок, предусмотренные статьей 56 Земельного кодекса Российской Федерации; срок действия: с 08.06.2022; реквизиты документа-основания: решение о согласовании границ охранной зоны объекта электросетевого хозяйства от 22.02.2022 № 089/59/2022 выдан: Федеральная служба по экологическому, технологическому и атомному надзору (РОСТЕХНАДЗОР) Северо-Уральское управление . вид ограничения (обременения): ограничения прав на земельный участок, предусмотренные статьей 56 Земельного кодекса Российской Федерации; срок действия: с 09.09.2022; реквизиты документа-основания: приказ об установлении приаэродромной территории аэродрома Салехард от 18.02.2020 № 194-П выдан: Федеральное агентство воздушного транспорта.</p>	

Отчёт об объекте недвижимости
Сведения о зарегистрированных правах

Земельный участок			
вид объекта недвижимости			
Лист № 1 раздела 2	Всего листов раздела 2: 3	Всего разделов: 8	Всего листов отчёта: 18
12.09.2023г. № КУВИ-001/2023-207554570			
Кадастровый номер:		89:08:010301:2494	
1	Правообладатель (правообладатели):	1.1	Муниципальное образование город Салехард
	Сведения о возможности предоставления третьим лицам персональных данных физического лица:	1.1.1	данные отсутствуют
2	Вид, номер, дата и время государственной регистрации права:	2.1	Собственность 89:08:010301:2494-89/053/2021-1 29.01.2021 09:11:15
3	Сведения об осуществлении государственной регистрации сделки, права без необходимого в силу закона согласия третьего лица, органа:	3.1	данные отсутствуют
4	Ограничение прав и обременение объекта недвижимости:		
	4.1 вид:	Аренда	
	дата государственной регистрации:	16.03.2023 15:53:14	
	номер государственной регистрации:	89:08:010301:2494-89/048/2023-2	
	срок, на который установлены ограничение прав и обременение объекта недвижимости:	Срок действия с 02.02.2023 по 21.03.2028	
	лицо, в пользу которого установлены ограничение прав и обременение объекта недвижимости:	ОБЩЕСТВО С ОГРАНИЧЕННОЙ ОТВЕТСТВЕННОСТЬЮ "СПЕЦИАЛИЗИРОВАННЫЙ ЗАСТРОЙЩИК "СИБГРАДСТРОЙ ИНВЕСТ", ИНН: 5501253026	
	сведения о возможности предоставления третьим лицам персональных данных физического лица	данные отсутствуют	
	основание государственной регистрации:	Договор аренды земельного участка для строительства здания, сооружения, № 19/23, выдан 10.02.2023, дата государственной регистрации: 16.03.2023, номер государственной регистрации: 89:08:010301:2494-89/048/2023-3	
	сведения об осуществлении государственной регистрации сделки, права, ограничения права без необходимого в силу закона согласия третьего лица, органа:	данные отсутствуют	
	сведения об управляющем залогом и о договоре управления залогом, если такой договор заключен для управления ипотекой:	данные отсутствуют	

Земельный участок		
вид объекта недвижимости		
Лист № 2 раздела 2	Всего листов раздела 2: 3	Всего разделов: 8
Всего листов отчёта: 18		
12.09.2023г. № КУВИ-001/2023-207554570		
Кадастровый номер:		89:08:010301:2494
	сведения о депозитарии, который осуществляет хранение обездвиженной документарной закладной или электронной закладной:	
	ведения о внесении изменений или дополнений в регистрационную запись об ипотеке:	
5	Договоры участия в долевом строительстве:	не зарегистрировано
6	Заявленные в судебном порядке права требования:	данные отсутствуют
7	Сведения о возможности предоставления третьим лицам персональных данных физического лица	данные отсутствуют
8	Сведения о возражении в отношении зарегистрированного права:	данные отсутствуют
9	Сведения о наличии решения об изъятии объекта недвижимости для государственных и муниципальных нужд:	данные отсутствуют
10	Сведения о невозможности государственной регистрации без личного участия правообладателя или его законного представителя:	данные отсутствуют
11	Правопритязания и сведения о наличии поступивших, но не рассмотренных заявлений о проведении государственной регистрации права (перехода, прекращения права), ограничения права или обременения объекта недвижимости, сделки в отношении объекта недвижимости:	отсутствуют

Земельный участок			
вид объекта недвижимости			
Лист № 3 раздела 2	Всего листов раздела 2: 3	Всего разделов: 8	Всего листов отчёта: 18
12.09.2023г. № КУВИ-001/2023-207554570			
Кадастровый номер:		89:08:010301:2494	
11	Сведения о невозможности государственной регистрации перехода, прекращения, ограничения права на земельный участок из земель сельскохозяйственного назначения:	данные отсутствуют	

Отчёт об объекте недвижимости
Описание местоположения земельного участка

Земельный участок			
вид объекта недвижимости			
Лист № 1 раздела 3	Всего листов раздела 3: 1	Всего разделов: 8	Всего листов отчёта: 18
12.09.2023г. № КУВИ-001/2023-207554570			
Кадастровый номер:		89:08:010301:2494	

План (чертеж, схема) земельного участка

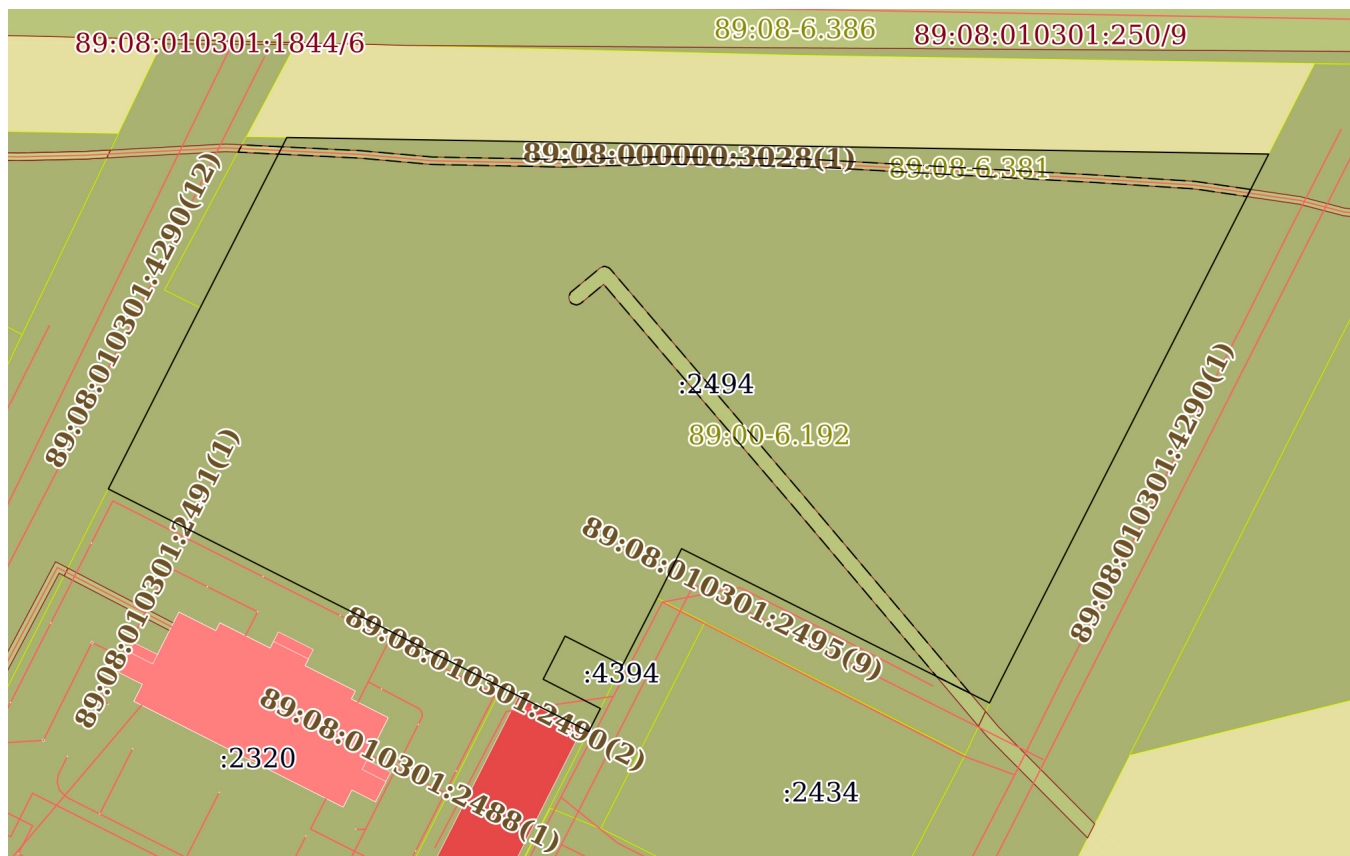

Масштаб 1:2000

Условные обозначения:

Отчёт об объекте недвижимости
Описание местоположения земельного участка

Земельный участок			
вид объекта недвижимости			
Лист № 1 раздела 3.1	Всего листов раздела 3.1: 1	Всего разделов: 8	Всего листов отчёта: 18
12.09.2023г. № КУВИ-001/2023-207554570			
Кадастровый номер:		89:08:010301:2494	

Описание местоположения границ земельного участка							
№ п/п	Номер точки		Дирекционный угол	Горизонтальное проложение, м	Описание закрепления на местности	Кадастровые номера смежных участков	Сведения об адресах правообладателей смежных земельных участков
	начальная	конечная					
1	2	3	4	5	6	7	8
1	1.1.1	1.1.2	90°58.0'	263.25	данные отсутствуют	данные отсутствуют	данные отсутствуют
2	1.1.2	1.1.3	206°56.6'	53.59	данные отсутствуют	89:08:010301:1844(1)	адрес отсутствует
3	1.1.3	1.1.4	206°58.9'	98.21	данные отсутствуют	89:08:010301:1844(1)	адрес отсутствует
4	1.1.4	1.1.5	206°47.8'	13.33	данные отсутствуют	89:08:010301:1844(1)	адрес отсутствует
5	1.1.5	1.1.6	296°37.1'	92.31	данные отсутствуют	89:08:010301:2323(2)	адрес отсутствует
6	1.1.6	1.1.7	206°32.9'	14.81	данные отсутствуют	89:08:010301:2323(2)	адрес отсутствует
7	1.1.7	1.1.8	207°5.8'	20.22	данные отсутствуют	89:08:010301:2381	адрес отсутствует
8	1.1.8	1.1.9	296°53.5'	17.27	данные отсутствуют	89:08:010301:4394	данные отсутствуют
9	1.1.9	1.1.10	206°56.4'	12.98	данные отсутствуют	89:08:010301:4394	данные отсутствуют
10	1.1.10	1.1.11	117°5.1'	17.24	данные отсутствуют	89:08:010301:4394	данные отсутствуют
11	1.1.11	1.1.12	206°53.9'	6.9	данные отсутствуют	89:08:010301:2381	адрес отсутствует
12	1.1.12	1.1.13	296°48.0'	26.19	данные отсутствуют	89:08:010301:1805	данные отсутствуют
13	1.1.13	1.1.14	296°47.5'	118.1	данные отсутствуют	89:08:010301:2320	данные отсутствуют
14	1.1.14	1.1.15	26°52.5'	40.48	данные отсутствуют	89:08:010301:1844(1)	адрес отсутствует
15	1.1.15	1.1.16	26°56.9'	14.03	данные отсутствуют	89:08:010301:1844(1)	адрес отсутствует
16	1.1.16	1.1.1	26°56.8'	51.18	данные отсутствуют	89:08:010301:4393	данные отсутствуют

Отчёт об объекте недвижимости
Описание местоположения земельного участка

Земельный участок			
вид объекта недвижимости			

Лист № 1 раздела 3.2	Всего листов раздела 3.2: 1	Всего разделов: 8	Всего листов отчёта: 18
----------------------	-----------------------------	-------------------	-------------------------

12.09.2023г. № КУВИ-001/2023-207554570

Кадастровый номер: 89:08:010301:2494

Сведения о характерных точках границы земельного участка				
Система координат МСК-89, зона 2				
Номер точки	Координаты, м		Описание закрепления на местности	Средняя квадратичная погрешность определения координат характерных точек границ земельного участка, м
	X	Y		
1	2	3	4	5
1	1572605.26	2526864.97	-	-
2	1572600.82	2527128.18	-	0.1
3	1572553.05	2527103.9	-	0.1
4	1572465.53	2527059.34	-	0.1
5	1572453.63	2527053.33	-	0.1
6	1572494.99	2526970.8	-	0.1
7	1572481.74	2526964.18	-	0.1
8	1572463.74	2526954.97	-	0.1
9	1572471.55	2526939.57	-	0.1
10	1572459.98	2526933.69	-	0.1
11	1572452.13	2526949.04	-	0.1
12	1572445.98	2526945.92	-	0.1
13	1572457.79	2526922.54	-	0.1
14	1572511.02	2526817.12	-	0.1
15	1572547.13	2526835.42	-	0.1
16	1572559.64	2526841.78	-	0.1
1	1572605.26	2526864.97	-	-

Отчёт об объекте недвижимости
Сведения о частях земельного участка

Земельный участок			
вид объекта недвижимости			

Лист № 1 раздела 4	Всего листов раздела 4: 2	Всего разделов: 8	Всего листов отчёта: 18
--------------------	---------------------------	-------------------	-------------------------

12.09.2023г. № КУВИ-001/2023-207554570

Кадастровый номер: 89:08:010301:2494

План (чертеж, схема) части земельного участка Учетный номер части: 89:08:010301:2494/1

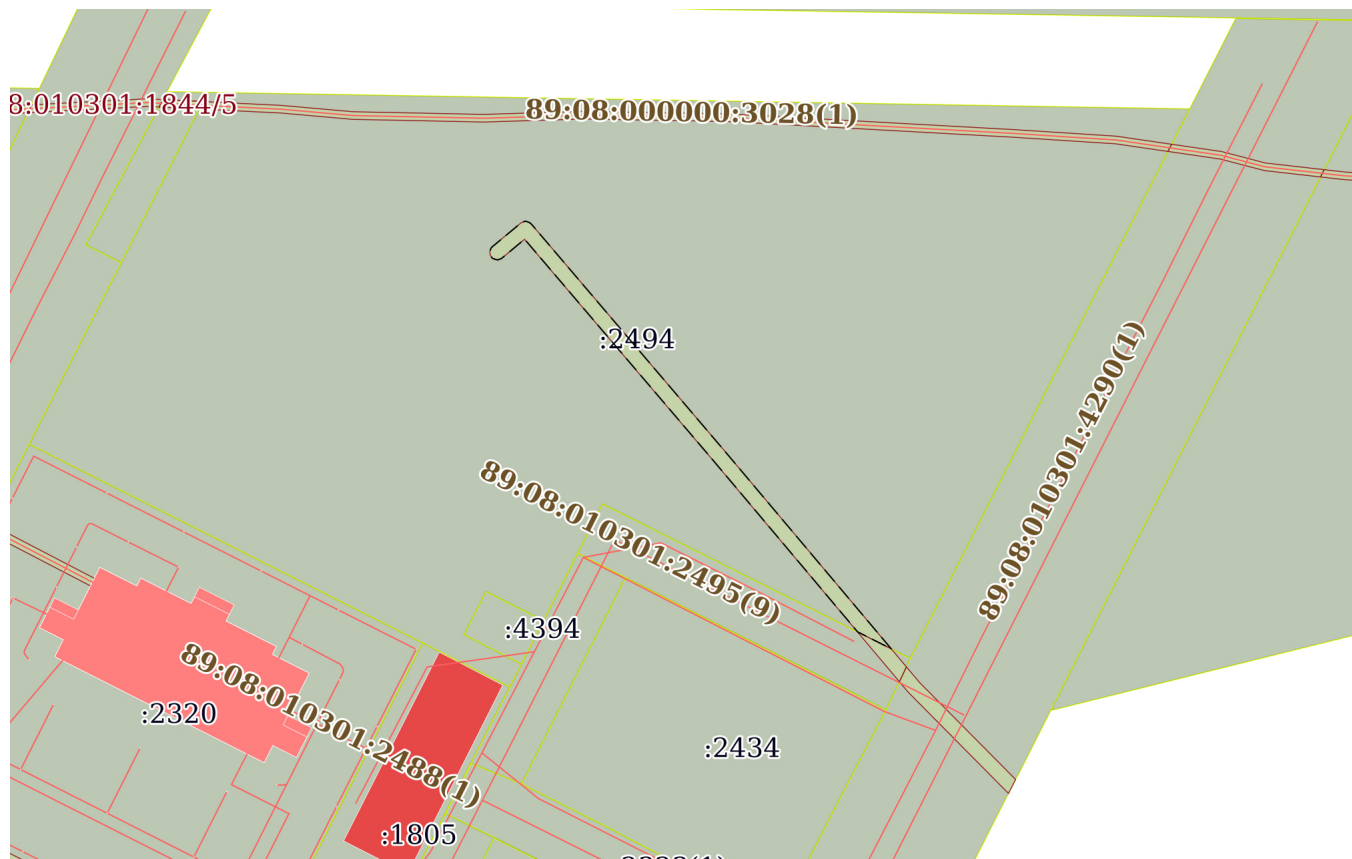

Масштаб 1:2000 Условные обозначения:

Земельный участок

вид объекта недвижимости

Лист № 2 раздела 4

Всего листов раздела 4: 2

Всего разделов: 8

Всего листов отчёта: 18

12.09.2023г. № КУВИ-001/2023-207554570

Кадастровый номер:

89:08:010301:2494

План (чертеж, схема) части земельного участка

Учетный номер части: 89:08:010301:2494/2

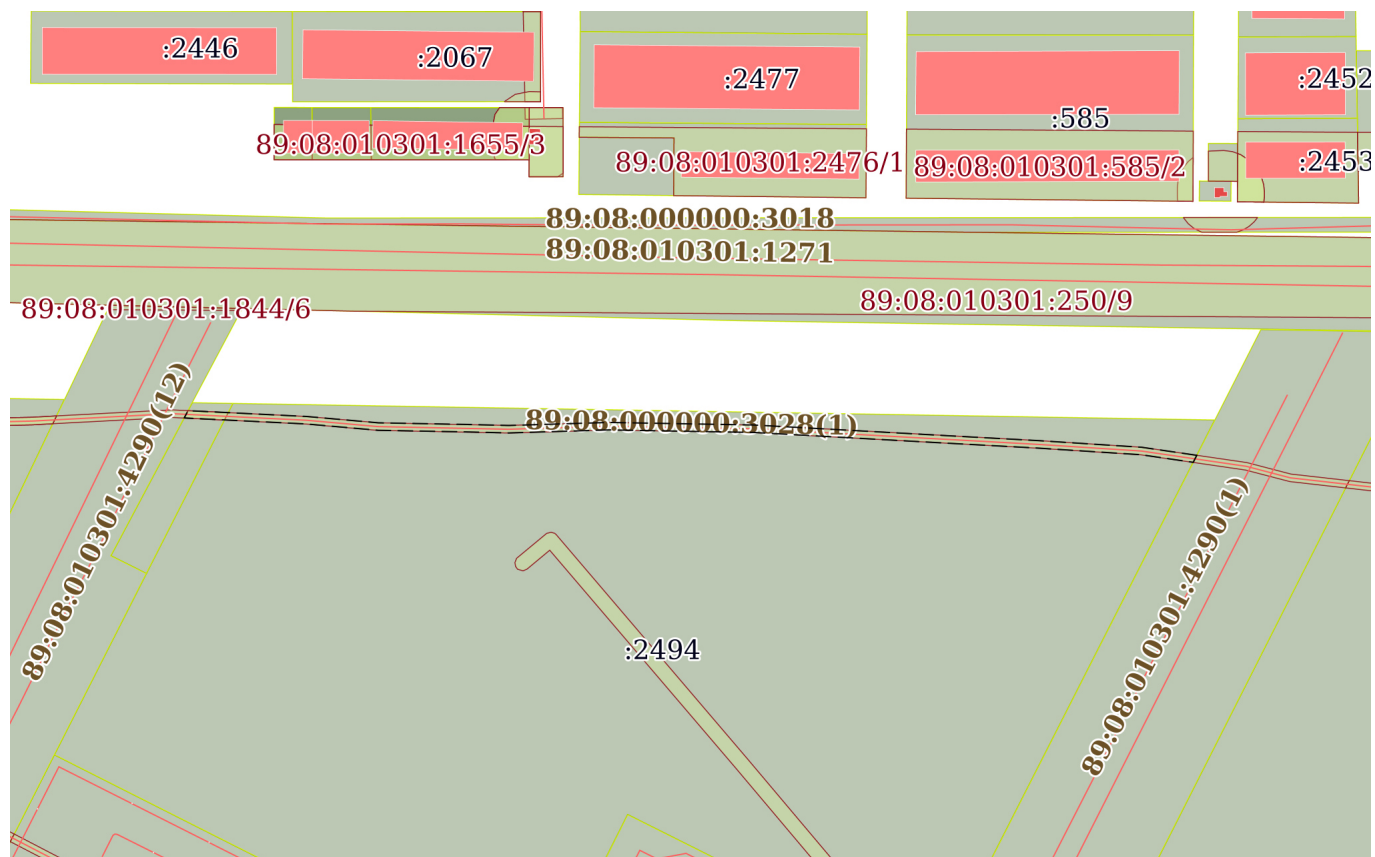

Масштаб 1:2000

Условные обозначения:

Отчёт об объекте недвижимости
Сведения о частях земельного участка

Земельный участок			
вид объекта недвижимости			
Лист № 1 раздела 4.1	Всего листов раздела 4.1: 4	Всего разделов: 8	Всего листов отчёта: 18
12.09.2023г. № КУВИ-001/2023-207554570			
Кадастровый номер:		89:08:010301:2494	

Учетный номер части	Площадь, м2	Содержание ограничения в использовании или ограничения права на объект недвижимости или обременения объекта недвижимости
1	2	3
89:08:010301:2494/1	619	<p>вид ограничения (обременения): ограничения прав на земельный участок, предусмотренные статьей 56 Земельного кодекса Российской Федерации; Срок действия: не установлен; реквизиты документа-основания: текстовое и графическое описание местоположения границы зоны с особыми условиями использования территории от 16.02.2021 № б/н; Содержание ограничения (обременения): Охранная зона установлена бессрочно. Содержание ограничений в пределах охранных зон установлены Постановлением Правительства РФ от 24 февраля 2009 г. N 160. Согласно п.8. В охранных зонах (далее ОЗ) запрещается осуществлять любые действия, которые могут нарушить безопасную работу объектов электросетевого хозяйства (далее ЭСХ), в том числе привести к их повреждению или уничтожению, и (или) повлечь причинение вреда жизни, здоровью граждан и имуществу физических или юридических лиц, а также повлечь нанесение экологического ущерба и возникновение пожаров, в том числе: набрасывать на провода и опоры воздушных линий электропередачи посторонние предметы, а также подниматься на опоры воздушных линий электропередачи; размещать любые объекты и предметы (материалы) в пределах созданных в соответствии с требованиями нормативно-технических документов проходов и подъездов для доступа к объектам ЭСХ, а также проводить любые работы и возводить сооружения, которые могут препятствовать доступу к объектам ЭСХ, без создания необходимых для такого доступа проходов и подъездов; находиться в пределах огороженной территории и помещениях распределительных устройств и подстанций, открывать двери и люки распределительных устройств и подстанций, производить переключения и подключения в электрических сетях (указанное требование не распространяется на работников, занятых выполнением разрешенных в установленном порядке работ), разводить огонь в пределах ОЗ вводных и распределительных устройств, подстанций, воздушных линий электропередачи, а также в ОЗ кабельных линий электропередачи; размещать свалки. В соответствии с п. 9. в ОЗ, установленных для объектов ЭСХ напряжением свыше 1000 вольт, помимо действий, предусмотренных п. 8 настоящих Правил, запрещается: складировать или размещать хранилища любых, в том числе горюче-смазочных, материалов; размещать детские и спортивные площадки, стадионы, рынки, торговые точки, полевые станы, загоны для скота, гаражи и стоянки всех видов машин и механизмов, проводить любые мероприятия, связанные с большим скоплением людей, не занятых выполнением разрешенных в установленном порядке работ; использовать (запускать) любые летательные аппараты, в том числе воздушных змеев, спортивные модели летательных аппаратов; осуществлять проход судов с поднятыми стрелами кранов и других механизмов. Помимо этого, принимая во внимания требования п.10. В пределах ОЗ без</p>

Земельный участок			
вид объекта недвижимости			
Лист № 2 раздела 4.1	Всего листов раздела 4.1: 4	Всего разделов: 8	Всего листов отчёта: 18
12.09.2023г. № КУВИ-001/2023-207554570			
Кадастровый номер:		89:08:010301:2494	
		<p>письменного решения о согласовании сетевых организаций юридическим и физическим лицам запрещаются: строительство, капитальный ремонт, реконструкция или снос зданий и сооружений; горные, взрывные, мелиоративные работы, в том числе связанные с временным затоплением земель; посадка и вырубка деревьев и кустарников; проход судов, у которых расстояние по вертикали от верхнего крайнего габарита с грузом или без груза до нижней точки провеса проводов переходов воздушных линий электропередачи через водоемы менее минимально допустимого расстояния, в том числе с учетом максимального уровня подъема воды при паводке; проезд машин и механизмов, имеющих общую высоту с грузом или без груза от поверхности дороги более 4,5 метра; полив сельскохозяйственных культур в случае, если высота струи воды может составить свыше 3 метров; полевые сельскохозяйственные работы с применением сельскохозяйственных машин и оборудования высотой более 4 метров или полевые сельскохозяйственные работы, связанные с вспашкой земли. А также согласно п.11. в ОЗ, установленных для объектов ЭСХ напряжением до 1000 вольт, помимо действий, предусмотренных п. 10 настоящих Правил, без письменного решения о согласовании сетевых организаций запрещается: размещать детские и спортивные площадки, стадионы, рынки, торговые точки, полевые станы, загоны для скота, гаражи и стоянки всех видов машин и механизмов, садовые, огородные и дачные земельные участки, объекты садоводческих, огороднических или дачных некоммерческих объединений, объекты жилищного строительства, в том числе; складировать или размещать хранилища любых, в том числе горюче-смазочных, материалов.; Реестровый номер границы: 89:08-6.310; Вид объекта реестра границ: Зона с особыми условиями использования территории; Вид зоны по документу: Охранная зона ВЛ-10 кВ газопровода-отвода к г.г.Салехард, Лабытнанги, п.Харп; Тип зоны: Охранная зона инженерных коммуникаций</p>	
89:08:010301:2494/2	542	<p>вид ограничения (обременения): ограничения прав на земельный участок, предусмотренные статьей 56 Земельного кодекса Российской Федерации; Срок действия: не установлен; реквизиты документа-основания: решение о согласовании границ охранной зоны объекта электросетевого хозяйства от 22.02.2022 № 089/59/2022 выдан: Федеральная служба по экологическому, технологическому и атомному надзору (РОСТЕХНАДЗОР) Северо-Уральское управление ; Содержание ограничения (обременения): В соответствии с Постановлением Правительства РФ от 24.02.2009 N 160 «О порядке установления охранных зон объектов электросетевого хозяйства и особых условий использования земельных участков, расположенных в границах таких зон», в охранных зонах запрещается осуществлять любые действия, которые могут нарушить безопасную работу объектов электросетевого хозяйства, в том числе привести к их повреждению или уничтожению, и (или) повлечь причинение вреда жизни, здоровью граждан и имуществу физических или юридических лиц, а также повлечь нанесение экологического ущерба и возникновение пожаров, в том числе: а) набрасывать на провода и опоры воздушных линий электропередачи посторонние предметы, а также подниматься на опоры воздушных линий электропередачи; б) размещать любые объекты и предметы (материалы) в пределах созданных в соответствии с требованиями нормативно-технических документов проходов и подъездов для доступа к объектам электросетевого хозяйства, а также проводить любые работы и возводить</p>	

Земельный участок			
вид объекта недвижимости			
Лист № 3 раздела 4.1	Всего листов раздела 4.1: 4	Всего разделов: 8	Всего листов отчёта: 18
12.09.2023г. № КУВИ-001/2023-207554570			
Кадастровый номер:		89:08:010301:2494	
		<p>сооружения, которые могут препятствовать доступу к объектам электросетевого хозяйства, без создания необходимых для такого доступа проходов и подъездов; в) находиться в пределах огороженной территории и помещениях распределительных устройств и подстанций, открывать двери и люки распределительных устройств и подстанций, производить переключения и подключения в электрических сетях (указанное требование не распространяется на работников, занятых выполнением разрешенных в установленном порядке работ), разводить огонь в пределах охранных зон вводных и распределительных устройств, подстанций, воздушных линий электропередачи, а также в охранных зонах кабельных линий электропередачи; г) размещать свалки; д) производить работы ударными механизмами, сбрасывать тяжести массой свыше 5 тонн, производить сброс и слив едких и коррозионных веществ и горюче-смазочных материалов (в охранных зонах подземных кабельных линий электропередачи). 9. В охранных зонах, установленных для объектов электросетевого хозяйства напряжением свыше 1000 вольт, помимо действий, предусмотренных пунктом 8 настоящих Правил, запрещается: а) складировать или размещать хранилища любых, в том числе горюче-смазочных, материалов; б) размещать детские и спортивные площадки, стадионы, рынки, торговые точки, полевые станы, загоны для скота, гаражи и стоянки всех видов машин и механизмов, проводить любые мероприятия, связанные с большим скоплением людей, не занятых выполнением разрешенных в установленном порядке работ (в охранных зонах воздушных линий электропередачи); в) использовать (запускать) любые летательные аппараты, в том числе воздушных змеев, спортивные модели летательных аппаратов (в охранных зонах воздушных линий электропередачи); г) бросать якоря с судов и осуществлять их проход с отданными якорями, цепями, лотами, волокушами и тралами (в охранных зонах подводных кабельных линий электропередачи); д) осуществлять проход судов с поднятыми стрелами кранов и других механизмов (в охранных зонах воздушных линий электропередачи). 10. В пределах охранных зон без письменного решения о согласовании сетевых организаций юридическим и физическим лицам запрещаются: а) строительство, капитальный ремонт, реконструкция или снос зданий и сооружений; б) горные, взрывные, мелиоративные работы, в том числе связанные с временным затоплением земель; в) посадка и вырубка деревьев и кустарников; г) дноуглубительные, землечерпальные и погрузочно-разгрузочные работы, добыча рыбы, других водных животных и растений придонными орудиями лова, устройство водопоев, колка и заготовка льда (в охранных зонах подводных кабельных линий электропередачи); д) проход судов, у которых расстояние по вертикали от верхнего крайнего габарита с грузом или без груза до нижней точки провеса проводов переходов воздушных линий электропередачи через водоемы менее минимально допустимого расстояния, в том числе с учетом максимального уровня подъема воды при паводке. Охранная зона устанавливается бессрочно.; Реестровый номер границы: 89:08-6.381; Вид объекта реестра границ: Зона с особыми условиями использования территории; Вид зоны по документу: Охранная зона объектов электроэнергетики (объектов электросетевого хозяйства и объектов по производству электрической энергии) - Сооружение КЛ-6кВ ПС «Турбинная» - кв. «Ямальский», ТП №187; Тип зоны: Охранная зона инженерных коммуникаций; Номер: 1</p>	

Земельный участок			
вид объекта недвижимости			
Лист № 4 раздела 4.1	Всего листов раздела 4.1: 4	Всего разделов: 8	Всего листов отчёта: 18
12.09.2023г. № КУВИ-001/2023-207554570			
Кадастровый номер:		89:08:010301:2494	
	Весь	<p>вид ограничения (обременения): ограничения прав на земельный участок, предусмотренные статьей 56 Земельного кодекса Российской Федерации; Срок действия: не установлен; реквизиты документа-основания: приказ об установлении приаэродромной территории аэродрома Салехард от 18.02.2020 № 194-П выдан: Федеральное агентство воздушного транспорта; Содержание ограничения (обременения): В соответствии с п.2 правил выделения на приаэродромной территории подзон утвержденных Постановлением Правительства РФ от 02.12.2017 г. N 1460 "Об утверждении Правил установления приаэродромной территории, Правил выделения на приаэродромной территории подзон и Правил разрешения разногласий, возникающих между высшими исполнительными органами государственной власти субъектов Российской Федерации и уполномоченными Правительством Российской Федерации федеральными органами исполнительной власти при согласовании проекта решения об установлении приаэродромной территории" в границах приаэродромной территории выделяются подзоны в которых устанавливаются ограничения использования объектов недвижимости и осуществления деятельности. Срок установления - бессрочно.; Реестровый номер границы: 89:00-6.190; Вид объекта реестра границ: Зона с особыми условиями использования территории; Вид зоны по документу: Приаэродромная территория аэродрома Салехард; Тип зоны: Охранная зона транспорта</p>	

Отчёт об объекте недвижимости
Сведения о частях земельного участка

Земельный участок			
вид объекта недвижимости			

Лист № 1 раздела 4.2	Всего листов раздела 4.2: 3	Всего разделов: 8	Всего листов отчёта: 18
----------------------	-----------------------------	-------------------	-------------------------

12.09.2023г. № КУВИ-001/2023-207554570

Кадастровый номер: 89:08:010301:2494

Сведения о характерных точках границы части (частей) земельного участка

Учетный номер части: 89:08:010301:2494/1

Система координат МСК-89, зона 2

Номер точки	Координаты, м		Описание закрепления на местности	Средняя квадратичная погрешность определения координат характерных точек границ земельного участка, м
	X	Y		
1	2	3	4	5
1	1572456.22	2527048.16	-	-
2	1572460.73	2527039.17	-	-
3	1572506.96	2527000.21	-	-
4	1572565.9	2526949.91	-	-
5	1572560.83	2526943.82	-	-
6	1572560.71	2526943.65	-	-
7	1572560.6	2526943.34	-	-
8	1572560.49	2526943.07	-	-
9	1572560.37	2526942.76	-	-
10	1572560.37	2526942.45	-	-
11	1572560.48	2526942.14	-	-
12	1572560.58	2526941.82	-	-
13	1572560.69	2526941.56	-	-
14	1572560.8	2526941.29	-	-
15	1572561.02	2526941.11	-	-
16	1572561.36	2526940.89	-	-
17	1572561.58	2526940.75	-	-
18	1572561.91	2526940.66	-	-
19	1572562.25	2526940.61	-	-
20	1572562.58	2526940.6	-	-
21	1572562.8	2526940.65	-	-

Земельный участок

вид объекта недвижимости

Лист № 2 раздела 4.2

Всего листов раздела 4.2: 3

Всего разделов: 8

Всего листов отчёта: 18

12.09.2023г. № КУВИ-001/2023-207554570

Кадастровый номер:

89:08:010301:2494

1	2	3	4	5
22	1572563.14	2526940.78	-	-
23	1572563.47	2526940.91	-	-
24	1572563.7	2526941.04	-	-
25	1572563.92	2526941.3	-	-
26	1572570.36	2526949.07	-	-
27	1572570.58	2526949.64	-	-
28	1572570.7	2526949.95	-	-
29	1572570.7	2526950.27	-	-
30	1572570.59	2526950.57	-	-
31	1572570.48	2526950.84	-	-
32	1572570.38	2526951.26	-	-
33	1572570.15	2526951.42	-	-
34	1572570.05	2526951.64	-	-
35	1572509.45	2527003.3	-	-
1	1572456.22	2527048.16	-	-

Земельный участок			
вид объекта недвижимости			

Лист № 3 раздела 4.2	Всего листов раздела 4.2: 3	Всего разделов: 8	Всего листов отчёта: 18
----------------------	-----------------------------	-------------------	-------------------------

12.09.2023г. № КУВИ-001/2023-207554570

Кадастровый номер: 89:08:010301:2494

Сведения о характерных точках границы части (частей) земельного участка

Учетный номер части: 89:08:010301:2494/2

Система координат

Номер точки	Координаты, м		Описание закрепления на местности	Средняя квадратичная погрешность определения координат характерных точек границ земельного участка, м
	X	Y		
1	2	3	4	5
1	1572591.32	2527123.35	-	-
2	1572589.44	2527122.4	-	-
3	1572591.48	2527108.4	-	-
4	1572593.25	2527080.91	-	-
5	1572594.57	2527056.49	-	-
6	1572597.45	2527004.6	-	-
7	1572598.13	2526965.82	-	-
8	1572597.32	2526938.96	-	-
9	1572597.59	2526928.01	-	-
10	1572598.03	2526903.89	-	-
11	1572599.73	2526884.63	-	-
12	1572601.34	2526851.92	-	-
13	1572603.29	2526852.95	-	-
14	1572601.73	2526884.75	-	-
15	1572600.03	2526903.96	-	-
16	1572599.59	2526928.05	-	-
17	1572599.32	2526938.93	-	-
18	1572600.13	2526965.78	-	-
19	1572599.45	2527004.66	-	-
20	1572596.57	2527056.59	-	-
21	1572595.25	2527081.02	-	-
22	1572593.48	2527108.56	-	-
1	1572591.32	2527123.35	-	-

Отчёт сформирован Контур.Реестро согласно записям из ЕГРН, носит справочный характер и не является официальной выпиской

Отчёт об объекте недвижимости

Сведения о характеристиках объекта недвижимости

Раздел 1 Лист 1

Земельный участок			
вид объекта недвижимости			
Лист № 1 раздела 1	Всего листов раздела 1: 5	Всего разделов: 8	Всего листов отчёта: 23
13.07.2023г. № КУВИ-001/2023-161408065			
Кадастровый номер:	89:08:010301:4391		
Номер кадастрового квартала:	89:08:010301		
Дата присвоения кадастрового номера:	14.10.2022		
Ранее присвоенный государственный учетный номер:	данные отсутствуют		
Местоположение:	Ямало-Ненецкий автономный округ, г Салехард, мкр Солнечный		
Площадь:	8094 +/- 31		
Кадастровая стоимость, руб.:	38927688.3		
Кадастровые номера расположенных в пределах земельного участка объектов недвижимости:	89:08:000000:3028		
Кадастровые номера объектов недвижимости, из которых образован объект недвижимости:	89:08:010301:2480		
Кадастровые номера образованных объектов недвижимости:	данные отсутствуют		
Категория земель:	Земли населенных пунктов		
Виды разрешенного использования:	Среднеэтажная жилая застройка (код 2.5)		
Сведения о кадастровом инженере:	образованием двух земельных участков путем раздела земельного участка с кадастровым номером 89:08:010301:2480, расположенного: Ямало-Ненецкий автономный округ, город Салехард, 148-ЮЛ, 2022-09-19		
Сведения о лесах, водных объектах и об иных природных объектах, расположенных в пределах земельного участка:	данные отсутствуют		

Земельный участок			
вид объекта недвижимости			
Лист № 2 раздела 1	Всего листов раздела 1: 5	Всего разделов: 8	Всего листов отчёта: 23
13.07.2023г. № КУВИ-001/2023-161408065			
Кадастровый номер:		89:08:010301:4391	
Сведения о том, что земельный участок полностью расположен в границах зоны с особыми условиями использования территории, территории объекта культурного наследия, публичного сервитута:	<p>Земельный участок полностью расположен в границах зоны с реестровым номером 89:00-6.193 от 09.09.2022, ограничение использования земельного участка в пределах зоны: В соответствии п. 2д Правил выделения на приаэродромной территории подзон, утвержденных Постановлением Правительства РФ от 2 декабря 2017 г. № 1460 при установлении пятой подзоны приаэродромной территории устанавливаются ограничения использования объектов недвижимости и осуществления деятельности: запрещается размещать опасные производственные объекты, определенные Федеральным законом "О промышленной безопасности опасных производственных объектов", функционирование которых может повлиять на безопасность полетов воздушных судов. Срок установления - бессрочно., вид/наименование: Пятая подзона приаэродромной территории аэродрома Салехард, тип: Охранная зона транспорта, дата решения: 18.02.2020, номер решения: 194-П, наименование ОГВ/ОМСУ: Федеральное агентство воздушного транспорта Земельный участок полностью расположен в границах зоны с реестровым номером 89:00-6.192 от 09.09.2022, ограничение использования земельного участка в пределах зоны: В соответствии п. 2г Правил выделения на приаэродромной территории подзон, утвержденных Постановлением Правительства РФ от 2 декабря 2017 г. № 1460 при установлении четвертой подзоны приаэродромной территории устанавливаются ограничения использования объектов недвижимости и осуществления деятельности: запрещается размещать объекты, создающие помехи в работе наземных объектов средств и систем обслуживания воздушного движения, навигации, посадки и связи, предназначенных для организации воздушного движения и расположенных вне первой подзоны. Срок установления - бессрочно., вид/наименование: Четвертая подзона приаэродромной территории аэродрома Салехард, тип: Охранная зона транспорта, дата решения: 18.02.2020, номер решения: 194-П, наименование ОГВ/ОМСУ: Федеральное агентство воздушного транспорта Земельный участок полностью расположен в границах зоны с реестровым номером 89:00-6.194 от 09.09.2022, ограничение использования земельного участка в пределах зоны: В соответствии с п. 2е Правил выделения на приаэродромной территории подзон, утвержденных Постановлением Правительства РФ от 2 декабря 2017 г. № 1460 при установлении шестой подзоны приаэродромной территории устанавливаются ограничения использования объектов недвижимости и осуществления деятельности: запрещается размещать объекты, способствующие привлечению и массовому скоплению птиц. Срок установления - бессрочно., вид/наименование: Шестая подзона приаэродромной территории аэродрома Салехард, тип: Охранная зона транспорта, дата решения: 18.02.2020, номер решения: 194-П, наименование ОГВ/ОМСУ: Федеральное агентство воздушного транспорта Земельный участок полностью расположен в границах зоны с реестровым номером 89:00-6.191 от 09.09.2022, ограничение использования земельного участка в пределах зоны: В соответствии п. 2в Правил</p>		

Земельный участок			
вид объекта недвижимости			
Лист № 3 раздела 1	Всего листов раздела 1: 5	Всего разделов: 8	Всего листов отчёта: 23
13.07.2023г. № КУВИ-001/2023-161408065			
Кадастровый номер:		89:08:010301:4391	
Сведения о том, что земельный участок полностью расположен в границах зоны с особыми условиями использования территории, территории объекта культурного наследия, публичного сервитута:	выделения на приаэродромной территории подзон, утвержденных Постановлением Правительства РФ от 2 декабря 2017 г. № 1460 при установлении третьей подзоны приаэродромной территории устанавливаются ограничения использования объектов недвижимости и осуществления деятельности: запрещается размещать объекты, высота которых превышает ограничения, установленные уполномоченным Правительством Российской Федерации федеральным органом исполнительной власти (далее - уполномоченный федеральный орган) при установлении соответствующей приаэродромной территории. Срок установления - бессрочно., вид/наименование: Третья подзона приаэродромной территории аэродрома Салехард, тип: Охранная зона транспорта, дата решения: 18.02.2020, номер решения: 194-П, наименование ОГВ/ОМСУ: Федеральное агентство воздушного транспорта Земельный участок полностью расположен в границах зоны с реестровым номером 89:00-6.190 от 09.09.2022, ограничение использования земельного участка в пределах зоны: В соответствии с п.2 правил выделения на приаэродромной территории подзон утвержденных Постановлением Правительства РФ от 02.12.2017 г. N 1460 "Об утверждении Правил установления приаэродромной территории, Правил выделения на приаэродромной территории подзон и Правил разрешения разногласий, возникающих между высшими исполнительными органами государственной власти субъектов Российской Федерации и уполномоченными Правительством Российской Федерации федеральными органами исполнительной власти при согласовании проекта решения об установлении приаэродромной территории" в границах приаэродромной территории выделяются подзоны в которых устанавливаются ограничения использования объектов недвижимости и осуществления деятельности. Срок установления - бессрочно., вид/наименование: Приаэродромная территория аэродрома Салехард, тип: Охранная зона транспорта, дата решения: 18.02.2020, номер решения: 194-П, наименование ОГВ/ОМСУ: Федеральное агентство воздушного транспорта		
Сведения о том, что земельный участок расположен в границах особой экономической зоны, территории опережающего социально-экономического развития, зоны территориального развития в Российской Федерации, игровой зоны:	данные отсутствуют		
Сведения о том, что земельный участок расположен в границах особо охраняемой природной территории, охотничьих угодий, лесничеств:	данные отсутствуют		
Сведения о результатах проведения государственного земельного надзора:	данные отсутствуют		
Сведения о расположении земельного участка в границах территории, в отношении которой утвержден проект межевания территории:	Земельный участок располагается в границах территории, в отношении которой утвержден проект межевания территории 16.09.2022, 2505		
Условный номер земельного участка:	:ЗУ 1		