



ЯКУТАГРОПРОМТЕХПРОЕКТ

**Объект: «Многоквартирный жилой дом
с нежилыми помещениями на первом этаже
по ул. Федора Попова в 33 квартале г. Якутска»**

**Проектная документация
Раздел 2. «Схема планировочной организации
земельного участка»
Шифр 2181/23-ПЗУ
Том 2**

г. Якутск, 2023 г.

**Объект: «Многоквартирный жилой дом
с нежилыми помещениями на первом этаже
по ул. Федора Попова в 33 квартале г. Якутска»**

**Проектная документация
Раздел 2. «Схема планировочной организации
земельного участка»
Шифр 2181/23-ПЗУ
Том 2**

Директор



А.М. Павлов

Главный инженер проекта

А.М. Павлов

г. Якутск, 2023 г.

Содержание

№п.п.	Наименование	Стр.
2.1	Общая часть	2
2.2	Характеристика земельного участка, предоставленного для размещения объекта капитального строительства	3
2.3	Сведения о наличии зон с особыми условиями использования территорий в пределах границ земельного участка	3
2.4	Обоснование границ санитарно-защитных зон объектов капитального строительства в пределах границ земельного участка	4
2.5	Обоснование планировочной организации земельного участка.	5
2.6	Технико-экономические показатели земельного участка.	6
2.7	Обоснование решений по инженерной подготовке территории.	7
2.8	Описание организации рельефа вертикальной планировкой.	7
2.9	Описание решений по благоустройству территории.	7
2.10	Обоснование схем транспортных коммуникаций.	8
	Графическая часть	

Согласовано

Взам. Инв. №

Подп. и дата

Инв. № подл.

Изм.	Кол.уч.	Лист	№ док.	Подп.	Дата

2181/23 – ПЗУ

Пояснительная записка

Стадия	Лист	Листов
П	1	10
ООО «ЯКУТАГРОПРОМТЕХПРОЕКТ»		

2. СХЕМА ПЛАНИРОВОЧНОЙ ОРГАНИЗАЦИИ ЗЕМЕЛЬНОГО УЧАСТКА

2.1 Общие данные

Раздел «Схема планировочной организации земельного участка» (ПЗУ) проектной документации «Многоквартирный жилой дом с нежилыми помещениями на первом этаже по ул. Федора Попова в 33 квартале г. Якутска», разработан на основании:

- задания на проектирование;

- Градостроительного плана земельного участка №РФ-14-3-01-0-00-2023-7247-0 выданного "ДГиТИ ОА города Якутска". Кадастровый номер 14:36:105001:661; 14:36:105001:660.

- Градостроительного плана земельного участка №РФ-14-3-01-0-00-2023-7265-0 выданного "ДГиТИ ОА города Якутска". Кадастровый номер 14:36:105001:47.

- инженерно-геологических изысканий выполненных ООО "ГеоПроект" в 2023г;

- топографо-геодезических изысканий выполненных ООО "ГеоПроект" в 2023г.

Проектные чертежи разработаны в соответствии с действующими нормами, правилами и стандартами:

- ГОСТ Р 21.101-2020 СПДС «Система проектной документации для строительства. Основные требования к проектной и рабочей документации»;

- ГОСТ 21.508-2020 Система проектной документации для строительства (СПДС). Правила выполнения рабочей документации генеральных планов предприятий, сооружений и жилищно-гражданских объектов»;

- ГОСТ 21.204-2020 "СПДС. Условные графические обозначения и изображения элементов генеральных планов и сооружений транспорта»;

- СП 42.13330.2016. "Градостроительство. Планировка и застройка городских и сельских поселений";

- СП 4.13130.2013 «Ограничение распространения пожара на объектах защиты»;

- Федеральный закон № 384-ФЗ "Технический регламент о безопасности зданий и сооружений"/

- СП 476.1325800.2020 "Правила планировки, застройки и благоустройства жилых микрорайонов".

Принятая система: координат - местная; высотных отметок - балтийская.

Перечень видов работ, на которые необходимо составление актов освидетельствования скрытых работ:

-разбивка осей зданий и сооружений на стройплощадке;

-подготовка земляного полотна для устройства покрытий проездов и площадок;

-уплотнение грунта под проездами и площадками;

-устройство и уплотнение каждого слоя покрытия подъездных проездов;

Разделом «Схема планировочной организации земельного участка» предусмотрено:

1. Подготовка площадки к строительству;
2. Расположение, привязка зданий и сооружений на площадке строительства;
3. Вертикальная планировка территории и организация стока поверхностных вод;
4. Благоустройство и озеленение площадки строительства.

Изм. № подл.	Изм. № подл.
Подп. и дата	Подп. и дата
Взам. Инв. №	Взам. Инв. №

Изм.	Кол.уч.	Лист	№ док.	Подп.	Дата	2181/23-ПЗУ.ТЧ	Лист
							2

Распределение земель участка строительства (га).

Таблица №2.2.1.

0.2876	Общая площадь	
	Пашня	
	Сенокосы и пастбища	
	Многолетние насаждения	
	Приусадебные земли	
	Мелиорированные земли	
	Сады и огороды	
	Земли лесного фонда	
	всего	
0.2876	Покрытые лесом	
	Непокрытые лесом	
	Земли городских и сельских поселений	
0.2876	Земли	
	Рекреационные	
	Историко-культурного назначения	
	Природоохранного назначения	
	Древесно-кустарниковые насаждения	
	Нарушенные земли	
0.2876	Болота	
	Неудобия	
	Территория, занятая водой	
	Прочие земли	

2.4 Обоснование границ санитарно-защитных зон объектов капитального строительства в пределах границ земельного участка.

Поблизости от проектируемого здания расположены жилые дома, до которых выдержаны санитарные разрывы в соответствии с требованиями СП 42.13330 «СНиП 2.07.01-89* Градостроительство. Планировка и застройка городских и сельских поселений» и СанПиН 1.2.3685-21 "Гигиенические нормативы и требования к обеспечению безопасности и (или) безвредности для человека факторов среды обитания" по инсоляции помещений квартир продолжительностью в 2,5 часа.

Изм.	Кол.уч.	Лист	№ док.	Подп.	Дата

Максимальная высота оград - 1,5, м

Проектируемый МЖД размещен Главным фасадом на Юг в сторону улицы Федора Попова, задний фасад дома обращен на Север в сторону существующих жилых домов.

Автостоянки размещены вдоль кругового проезда здания, на севере и западе участка, автостоянки 15 машино-мест. 3 машино -места предусмотрены для маломобильных групп населения. На востоке участка размещено 15 машино-мест. Детская площадка размещена в дворовой территории, рядом с существующей Детской площадкой. Посадка зданий отвечает требованиям ГПЗУ.

Проектируемые дома расположены с учетом противопожарных разрывов в зависимости от степени огнестойкости и класса их конструктивной пожарной опасности между проектируемым и существующими жилыми домами. Проектом выполнены требования СП 4.13130.2013 «Системы противопожарной защиты. Ограничение распространения пожара на объектах защиты. Требования к объемно-планировочным и конструктивным решениям», пункт 4.3. Так, минимальное расстояние между объектами II степени огнестойкости здания принято не менее 6,0 м, между объектами II и V степеней огнестойкости - менее 12,0 м.

Подъезд пожарных автомобилей к зданиям предусмотрен с двух продольных сторон.

Ширина тротуаров принята 2м, согласно п. 5.1.7 СП 59.13330.2020 Доступность зданий и сооружений для маломобильных групп населения.

Процент застройки 30;

Процент озеленения 15.25;

Высота ограждения до 1м;

Количество парковочных мест – 40% от общего количества квартир.

Этажность здания 9, что соответствует . виду разрешенного использования земельного участка Ж-6.2: Зона застройки многоэтажными многоквартирными жилыми домами на территории центральной части г. Якутска.

2.6 Техничко-экономические показатели земельного участка

№ п/п	Наименование показателей	Ед. изм.	Количество
1	Площадь земельного участка в пределах отвода	га	0.2876
2	Площадь застройки	кв.м	861.50
3	Процент застройки участка	%	30
4	Площадь отмостки здания	кв.м	64.20
5	Площадь проездов и автостоянки	кв.м	1235.20
6	Площадь детской площадки	кв.м	74.20
7	Площадь тротуаров	кв.м	186.60
8	Площадь площадки для ТБО	кв.м	12.50
9	Площадь озеленения территории	кв.м	441.60
10	Процент озеленения территории	%	15.35
11	Коэффициент использования территории	%	100
12	Длина ограждения Тип 1	п.м.	35.70
13	Длина монолитных ж/б бордюров типу БР.100.30.15 по ГОСТ 6665-91	п.м.	370.0
14	Длина монолитных ж/б бордюров типу БР.100.20.8 по ГОСТ 6665-91	п.м.	101.50

Изм. № подл.	Подп. и дата	Взам. Инв. №

Изм.	Код.уч.	Лист	№ док.	Подп.	Дата	2181/23-ПЗУ.ТЧ	Лист
							6

2.7 Обоснование решений по инженерной подготовке территории

Проектными решениями раздела предусмотрена инженерная подготовка участка строительства – вертикальная планировка территории.

Для достижения соответствующих нормативных уклонов по отводу поверхностных вод, для создания ровной поверхности грунта и для сохранения режима работы вечной мерзлоты предусматривается частичная засыпка участка. Максимальная высота подсыпки составляет 1.13 м.

2.8 Описание организации рельефа вертикальной планировкой

Проект организации рельефа участка строительства разработан на топографической основе в М 1:500, предоставленной заказчиком. Объект строительства расположен в зоне развития многолетней мерзлоты.

Отвод поверхностных вод организован по спланированной территории и подсыпкой согласно актуализированному СП 25.13330.2012 «Основания и фундаменты на вечно-мерзлых грунтах» (утв. приказом Министерства регионального развития РФ от 29 декабря 2011г. №622 по асфальтобетонному проезду ограниченного бордюрами на улицу Бестужева-Марлинского, в существующие лотки, далее в водоотводные сооружения г. Якутска. Отвод ливневых и паводковых вод с территории проектирования предусмотрен в общегородскую систему канализации (существующие лотки вдоль ул. Бестужева - Марлинского), в соответствии требований п.6.1.2.6 СП 104.13330.2016 «Инженерная защита территории от затопления и подтопления». Минимальный продольный уклон составляет 5‰, поперечный уклон 20‰.

Подсыпку производить крупноскелетными, непучинистыми грунтами.

2.9 Описание решений по благоустройству территории

В соответствии Задания на проектирование и ГПЗУ проектом предусмотрено благоустройство территории, размещены Детские площадки, Автостоянки и озеленение.

В Жилой группе проектом предусмотрено благоустройство территории жилых домов. Проект благоустройства включает в себя обустройство зоны застройки, игровой зоны, и хозяйственной зоны, выбор малых архитектурных форм и озеленение территории. Обустройство зоны застройки включает в себя устройство вокруг здания отмостки, проезда с тротуаром.

Покрытие проездов и тротуаров принято асфальтобетонное, покрытие отмостки принято железобетонное.

На проектируемой территории предусмотрено устройство проездов и автостоянок по типу 1 из асфальтобетона на основании из щебня:

- мелкозернистый марки П типа Б на БНД 90/130 по ГОСТ 9128-97*;
- пористый крупнозернистый марки П на БНД 90/130 по ГОСТ 9128-97*;
- Щебень фракционированный 20-40 (90%) с заклинкой щебнем фракции 5-20 (10%) по ГОСТ 25607-94*.

С устройством бортового камня БР 100.30.15. Покрытия обеспечивают нагрузку от движения грузового и специального транспорта. Для обеспечения проезда пожарной техники с северной и восточной стороны здания используется существующие проезды расположенные за границей участка застройки.

Покрытие тротуаров по типу 2 (h=0,4 м) выполняется из тротуарно плитки на основании из бетона и щебня:

Изм. № подл.	Подп. и дата	Взам. Инв. №

Изм.	Код.уч.	Лист	№ док.	Подп.	Дата

2181/23-ПЗУ.ТЧ

Лист

7

- Тротуарная плитка прямоугольная марки ПП.7 по ГОСТ 17608-91;
 - Песчано-цементная смесь (5% цемента);
 - Монолитный ж/б, бетон марки В15 F200;
 - Щебень фракционированный 5-20 по ГОСТ 25607-94*.
- с устройством бортового камня БР 100.20.8

Типовые конструкции приняты из расчетов, приведенных в «Типовые конструкции дорожных одежд городских дорог» Утверждены приказом Министра жилищно-коммунального хозяйства РСФСР № 210 от 15 апреля 1980 г. В соответствии проездов с усовершенствованными облегченными покрытиями для I дорожно – климатической зоны (в вечно мерзлые грунты).

Обустройство игровой зоны включает устройство подхода к площадке, оборудование площадки малыми архитектурными формами, а также озеленение территории устройством газона и посадкой кустарников.

Покрывие детской площадки предусмотрено из резинового покрытия TERPING. универсальное травмобезопасное покрытие на основе резиновой крошки (или синтетического каучука (EPDM), полиуретанового связующего и порошкового красителя. покрытие является бесшовным, обладает высокими показателями износостойкости, неприхотливо в уборке. «Мягкое» покрытие, отвечающее требованиям «Предложения по Благоустройству придомовой территории в части детской спортивно-игровой инфраструктуры Письма от 14 декабря 2010 г. п 42053-иб/14 Министерства регионального развития Российской Федерации» и п. 8.9 СП 82.13330.2016. «Свод правил. Благоустройство территорий».

Оборудование для детских площадок фирмы ООО "Наш двор" предусмотрено из условий, обеспечивающих возможность игры детей индивидуально или группой по своему усмотрению и правилам. Промежутки и стыки между элементами оборудования разработаны так, чтобы не допустить застревания конечностей, туловища и головы ребёнка, при этом конструкция не даст ему перевернуться или выпасть. Проработана возможность доступа взрослого при обстоятельствах, требующих посторонней помощи ребёнку. Малые архитектурные формы, предусмотренные на Детской площадке, соответствуют требованиям ГОСТ Р 52169-2012 «Оборудование и покрытия детских игровых площадок. Безопасность конструкции и методы испытаний. Общие требования»

Озеленение представлено устройством газона, цветников и посадкой кустарников.

Обустройство хозяйственной зоны включает устройство подъезда к площадке для мусоросборников. Площадки для ТКО имеют подъездной путь, с бетонным покрытием с уклоном для отведения талых и дождевых сточных вод, а также ограждение с трех сторон высотой 1.20 м. Площадка размещена на возвышенности, выше проезда на 0.15м (высота бордюра), что исключает попадание ливневых вод с проезда территории. На площадке для сбора мусора устанавливаются контейнеры с отдельным накоплением отходов. Расстояние от площадки до Жилого дома равна 13м, что отвечает требованиям п.4 СанПиН 2.1.3684-21, расстояние в случае отдельного накопления отходов должно быть не менее 8м. Площадки для мусора, располагается на севере участка проектирования, конструкция площадки для ТБО представлено на листе № 1, Альбома малых архитектурных форм.

Изм. № подл.	Подп. и дата	Взам. Инв. №

Изм.	Кол.уч.	Лист	№ док.	Подп.	Дата	2181/23-ПЗУ.ТЧ	Лист
							8

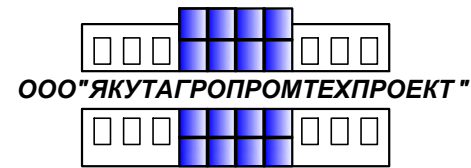

*Общество с ограниченной ответственностью
"ЯКУТАГРОПРОМТЕХПРОЕКТ"*

Объект: Многоквартирный жилой дом с нежилыми помещениями на первом этаже по ул. Федора Попова в 33 квартале г. Якутска

Проектная документация
Раздел 2. "Схема планировочной организации земельного участка"
Шифр: 2181/23-ПЗУ
Том 2

г. Якутск, 2023 г.



Общество с ограниченной ответственностью
"ЯКУТАГРОПРОМТЕХПРОЕКТ"

Объект: Многоквартирный жилой дом с нежилыми помещениями на первом этаже по ул. Федора Попова в 33 квартале г. Якутска

Проектная документация
Раздел 2. "Схема планировочной организации земельного участка"
Шифр: 2181/23-ПЗУ
Том 2

Директор:

Главный инженер проекта:



А.М.Павлов

А.М.Павлов

г. Якутск, 2023 г.

Ведомость рабочих чертежей основного комплекта

Лист	Наименование	Примечание
1	Общие данные	Изм2(Зам)
2	Ситуационный план. М1:2000.	Изм1(Зам)
3	Разбивочный план осей здания М1:500.	
4	Разбивочный план М1:500.	Изм2(Зам)
5	План организации рельефа. М1:500.	Изм2(Зам)
6	План земляных масс. М1:500.	Изм2(Зам)
7	План благоустройства территории. М1:500.	Изм2(Зам)
8	Конструкция покрытий дорожек и площадок. Конструкция посадки элементов озеленения	Изм2(Зам)
9	План расположения малых архитектурных форм и переносных изделий. М1:250	Изм2(Зам)
10	Сводный план инженерно-технического обеспечения.	Изм2(Зам)
11	Схема транспортных коммуникаций. М1:500.	Изм2(Зам)
12	Схема установки пожарно-спасательной техники для большей эффективности по тушению пожара. М1:500.	Изм3(Нов)

Ведомость жилых и общественных зданий





Номер на плане	Наименование и обозначение	Этажность	Количество		Площадь, м2				Строительный объем, м3		
			зданий	квартир	застройки		общая нормируемая		здания	Всего	
					здания	всего	здания	всего			
1	Многоквартирный жилой дом	9	1	72	72	861.50	861.50	5975.16	5975.16	22050.98	22050.98

Рабочая документация разработана в соответствии с заданием на проектирование, техническими регламентами, в том числе устанавливающими требования по обеспечению безопасной эксплуатации зданий, строений, сооружений и безопасного использования прилегающих к ним территорий, и с соблюдением технических условий.

Главный инженер проекта  А.М. Павлов.

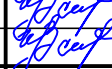
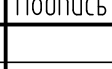
Основные технико-экономические показатели

№	Наименование	Ед. изм.	Количество
1	Площадь земельного участка по ГПЗУ	га	0.2876
2	Площадь застройки	м2	861.50
3	Площадь отмостки	м2	64.20
4	Коэффициент застройки участка	%	30
5	Площадь проездов и автостоянок	м2	1235.20
6	Площадь детской площадки	м2	74.20
7	Площадь тротуаров	м2	186.80
8	Площадь площадки для ТБО	м2	12.50
9	Площадь озеленения территории	м2	441.60
10	Процент озеленения территории	%	15.35
11	Коэффициент использования территории	%	100
12	Длина ограждения Тип 1	п.м.	35.70
13	Длина монолитных ж/б бордюров типу БР.100.30.15 по ГОСТ 6665-91	п.м.	370.0
14	Длина монолитных ж/б бордюров типу БР.100.20.8 по ГОСТ 6665-91	п.м.	101.50

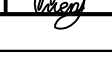
3	--	Нов	--		08.23	2181/23 - ПЗУ		
2	--	Зам	--		08.23			
1	--	Зам	--		07.23			
Изм.	Кол.уч.	Лист	N док	Подпись	Дата	Многоквартирный жилой дом с нежилыми помещениями на первом этаже по ул. Федора Попова в 33 квартале г. Якутска		
Схема планировочной организации земельного участка						Стадия	Лист	Листов
						П	1	12
ГИП	Павлов			07.23	Общие данные			
Проверил	Павлов			07.23				
Выполнил	Осипова			07.23				
Норм.контр.	Слепцов			07.23				

Копировал

ФОРМАТ

Ситуационный план 1:2000

Общие указания

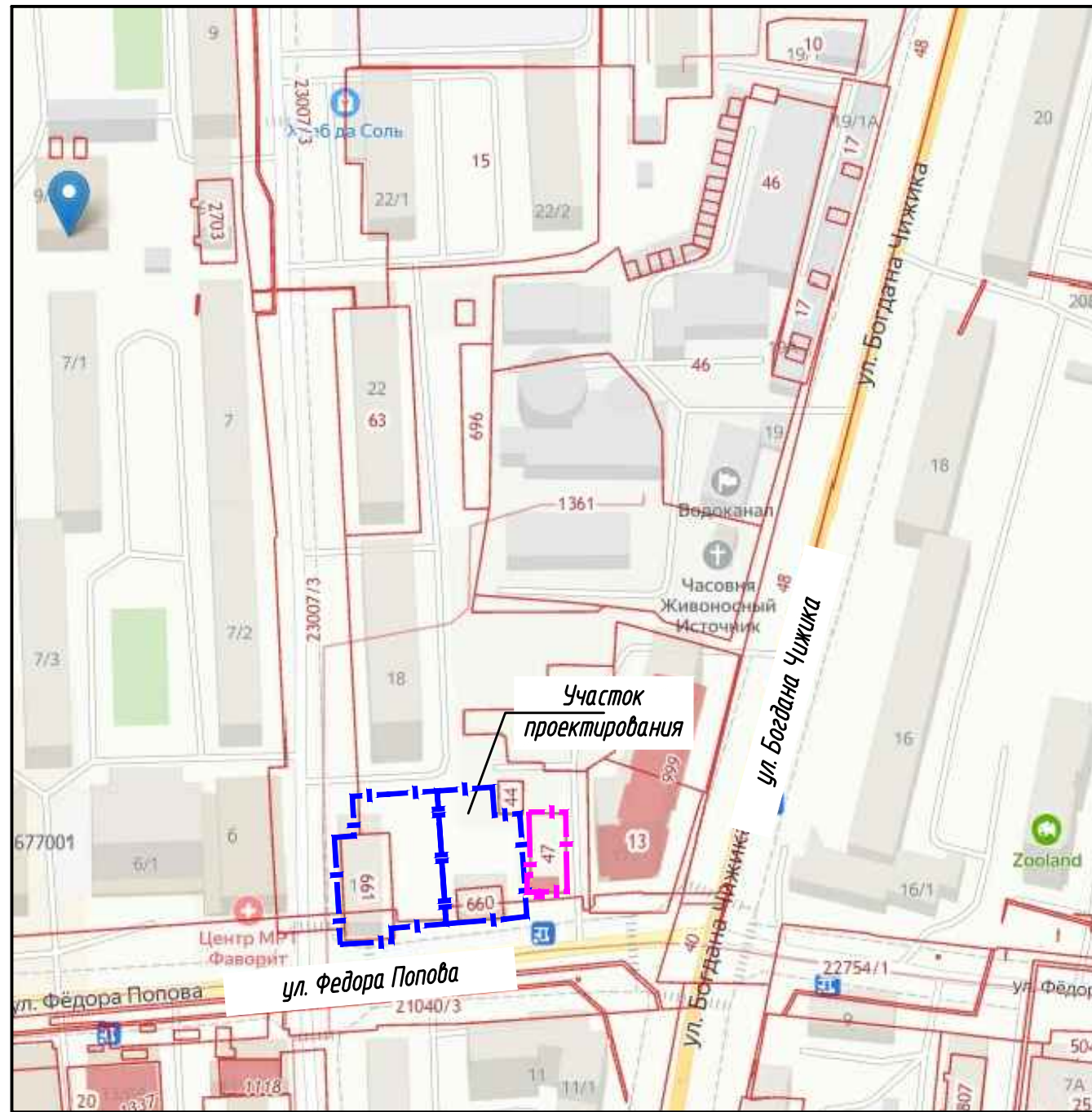

Проектная документация разработана на основании:

- задания на проектирование;
- Градостроительного плана земельного участка №РФ-14-3-01-0-00-2023-7247-0 выданного "ДГУТИ ОА города Якутска". Кадастровый номер 14:36:105001:661; 14:36:105001:660.
- Градостроительного плана земельного участка №РФ-14-3-01-0-00-2023-7265-0 выданного "ДГУТИ ОА города Якутска". Кадастровый номер 14:36:105001:47.
- инженерно-геологических изысканий выполненных ООО "ГеоПроект" в 2023г;
- топографо-геодезических изысканий выполненных ООО "ГеоПроект" в 2023г.

Проектные чертежи разработаны в соответствии с действующими нормами, правилами и стандартами:

- ГОСТ Р 21.101-2020 СПДС «Система проектной документации для строительства. Основные требования к проектной и рабочей документации»;
- ГОСТ 21.508-2020 Система проектной документации для строительства (СПДС). Правила выполнения рабочей документации генеральных планов предприятий, сооружений и жилищно-гражданских объектов»;
- ГОСТ 21.204-2020 «СПДС. Условные графические обозначения и изображения элементов генеральных планов и сооружений транспорта»;
- СП 42.13330.2016. «Градостроительство. Планировка и застройка городских и сельских поселений»;
- СП 4.13130.2013 «Ограничение распространения пожара на объектах защиты»;
- Федеральный закон № 384-ФЗ «Технический регламент о безопасности зданий и сооружений»;
- СП 476.1325800.2020 «Правила планировки, застройки и благоустройства жилых микрорайонов».

Принятая система: координат – местная; высотных отметок – балтийская.

Перечень видов работ, на которые необходимо составление актов освидетельствования скрытых работ:

- подготовка земляного полотна для устройства покрытий тротуаров, площадок;
- уплотнение грунта под тротуарами, площадками;
- устройство и уплотнение каждого слоя покрытия подъездных проездов, тротуаров, площадок;
- подготовка ям для посадки, толщина и качество грунта.

Ведомость ссылочных и прилагаемых документов

Обозначение	Наименование	Примечание
	Прилагаемые	
2181/23	Альбом "Малые архитектурные формы"	1 лист
	Ссылочные документы:	
ООО «РЕАЛ-ТРЕЙД ПЛЮС»	+7 (4112) 21-74-51 real-trade14@mail.ru	
Компания ООО "Эко-Плюс Металлоконструкции"	ТЕЛЕФОН +7 (812) 596-78-26 EMAIL eko-plus.spb@mail.ru	

2181/23 - ПЗУ						
1	--	Зам	--	<i>Слепцов</i>	07.23	
Изм.	Кол.уч.	Лист	N док	Подпись	Дата	
ГИП	Павлов	<i>Слепцов</i>			07.23	
Проверил	Павлов	<i>Слепцов</i>			07.23	
Выполнил	Осипова	<i>Слепцов</i>			07.23	
Норм.контр.	Слепцов	<i>Слепцов</i>			07.23	
Многоквартирный жилой дом с нежилыми помещениями на первом этаже по ул. Федора Попова в 33 квартале г. Якутска						
Схема планировочной организации земельного участка				Стадия	Лист	Листов
				П	2	
Ситуационный план. М1:2000.						

Копировал

ФОРМАТ

Взам. инв.Н	
Подпись и дата	
Инв. N подл.	

Ведомость жилых и общественных зданий

Номер на плане	Наименование и обозначение	Этажность	Количество		Площадь, м2				Строительный объем, м3		
			зданий	квартир	застройки		общая нормируемая		здания	Всего	
					здания	всего	здания	всего			
1	Многоквартирный жилой дом	9	1	72	72	86150	86150	5975.16	5975.16	22050.98	22050.98

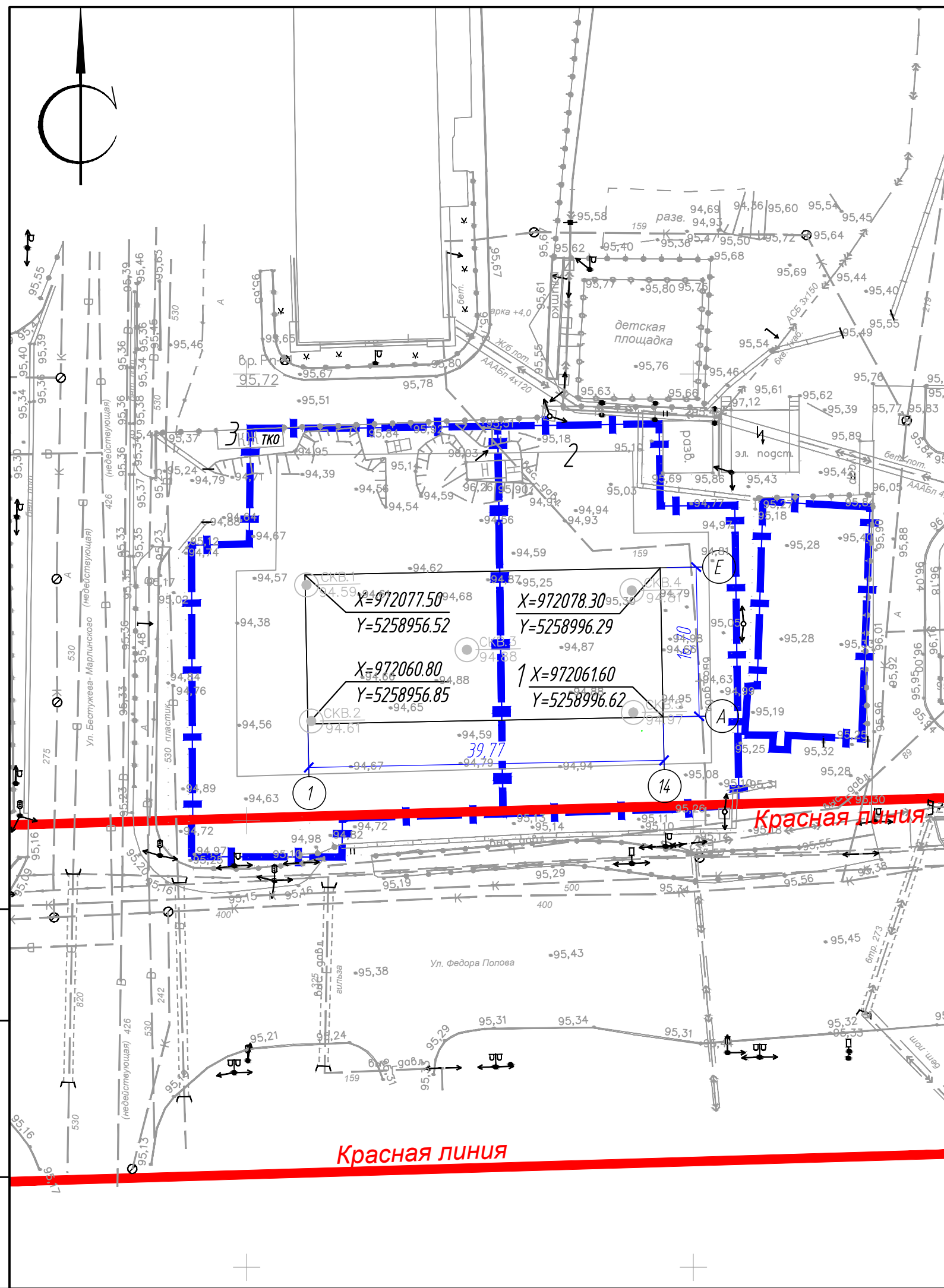

Условные обозначения

— — — — — Граница территории ГПЗУ №РФ-14-3-01-0-00-2023-7247

Инв.№подл	Взам.инв.№
Подпись и дата	

2181/23 - ПЗУ					
Многоквартирный жилой дом с нежилыми помещениями на первом этаже по ул. Федора Попова в 33 квартале г. Якутска					
Изм.	Кол.уч.	Лист	№ док	Подпись	Дата
Схема планировочной организации земельного участка				Стадия	Лист
				П	3
ГИП Павлов				07.23	ФОРМАТ
Проверил Павлов				07.23	
Выполнил Осипова				07.23	
Норм.контр. Слепцов				07.23	
Разбивочный план осей здания М1:500.					

Копировал

ФОРМАТ

Ведомость жилых и общественных зданий

Номер на плане	Наименование и обозначение	Этажность	Количество		Площадь, м ²				Строительный объем, м ³		
			зданий	квартир	застройки		общая нормируемая		здания	Всего	
					здания	всего	здания	всего			
1	Многоквартирный жилой дом	9	1	72	72	86150	86150	5975.16	5975.16	22050.98	22050.98

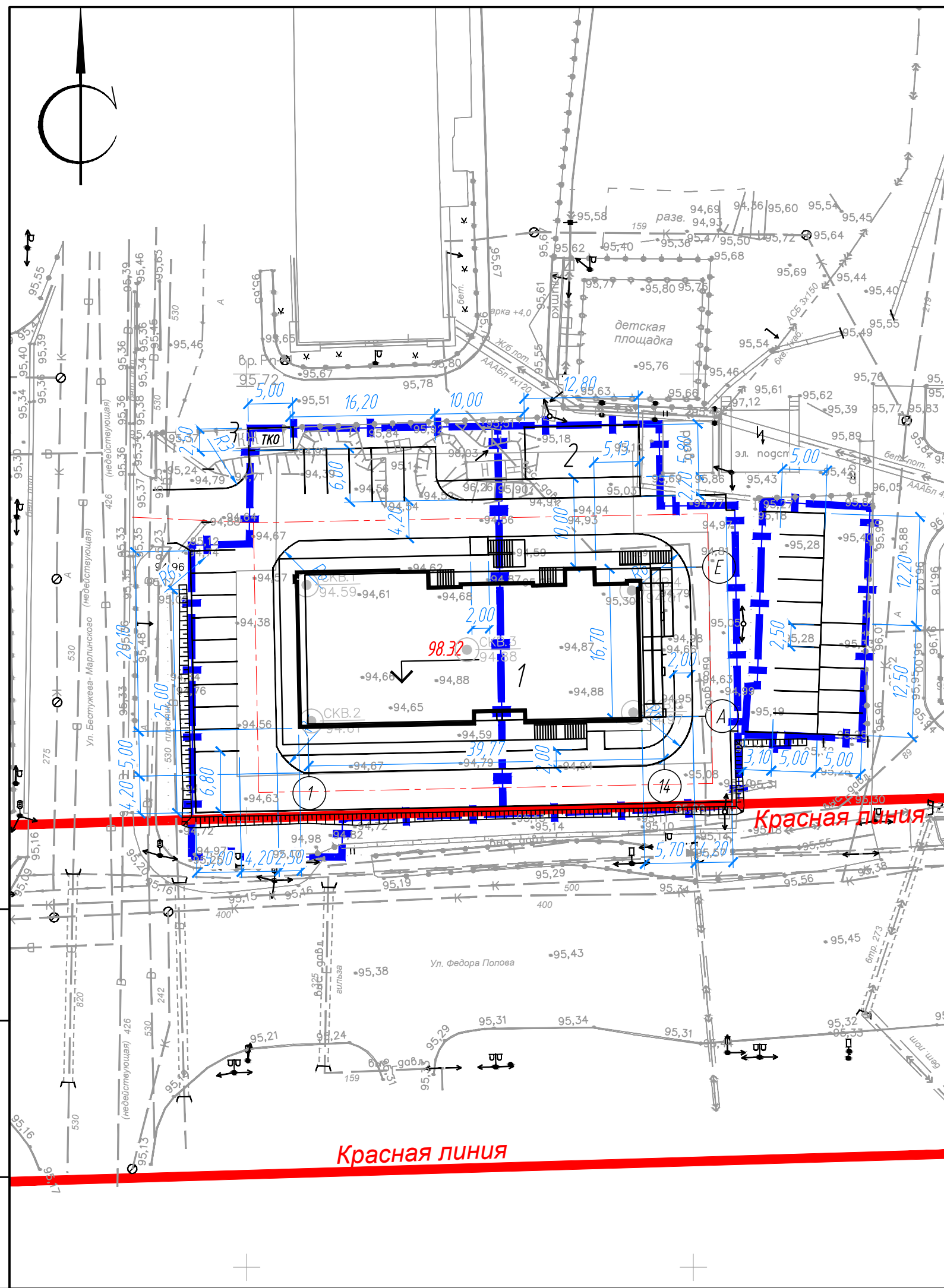

Условные обозначения

— — — — — Граница территории ГПЗУ №РФ-14-3-01-0-00-2023-7247

Инв.№подл	Взам.инв.№
Подпись и дата	

2181/23 - ПЗУ					
2	--	Зам	--	<i>Павлов</i>	08.23
1	--	Зам	--	<i>Павлов</i>	07.23
Изм.	Кол.ч.	Лист	N док	Подпись	Дата
				<i>Павлов</i>	
ГИП Павлов					07.23
Проверил Павлов					07.23
Выполнил Осипова					07.23
Норм.контр. Слепцов					07.23
Многоквартирный жилой дом с нежилыми помещениями на первом этаже по ул. Федора Попова в 33 квартале г. Якутска					
Схема планировочной организации земельного участка					Стадия Лист Листов
					П 4
Разбивочный план М1:500.					
ООО «ЯКУТАГРОПРОЕКТОСТРОЙ»					

Ведомость жилых и общественных зданий

Номер на плане	Наименование и обозначение	Этажность	Количество		Площадь, м ²				Строительный объем, м ³		
			зданий	квартир	застройки		общая нормируемая		здания	Всего	
					здания	всего	здания	всего			
1	Многоквартирный жилой дом	9	1	72	72	86150	86150	5975.16	5975.16	22050.98	22050.98

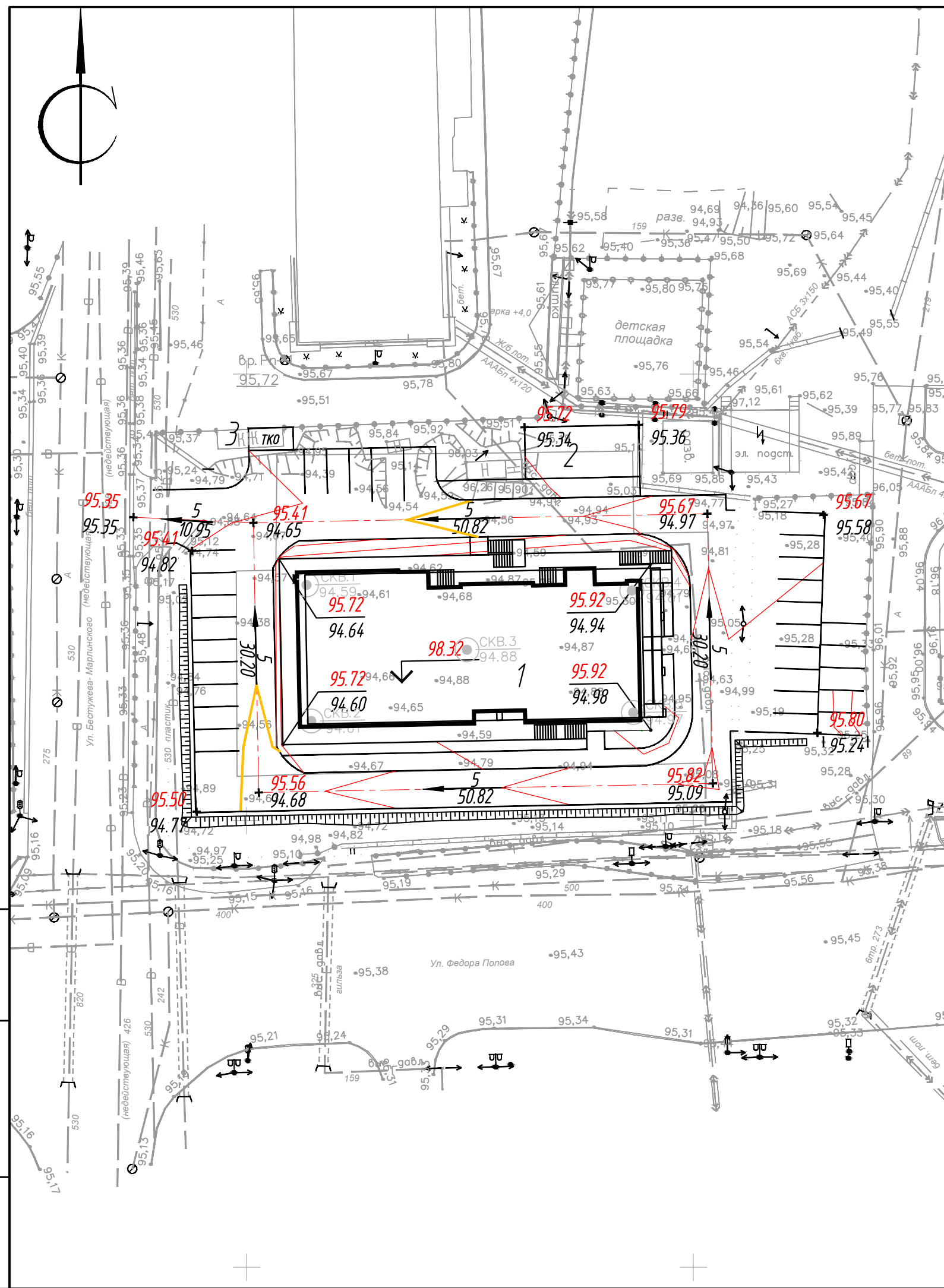

Инв.№подл	Взам.инв.№
Подпись и дата	

2181/23 - ПЗУ					
2	--	Зам	--	<i>Слепцов</i>	08.23
1	--	Зам	--	<i>Слепцов</i>	07.23
Изм.	Кол.уч.	Лист	N док	Подпись	Дата
ГИП Павлов					07.23
Проверил Павлов					07.23
Выполнил Осипова					07.23
Норм.контр. Слепцов					07.23
Многоквартирный жилой дом с нежилыми помещениями на первом этаже по ул. Федора Попова в 33 квартале г. Якутска					
Схема планировочной организации земельного участка					Стадия
					Лист
					Листов
					П
					5
План организации рельефа. М1:500.					

Копировал

ФОРМАТ

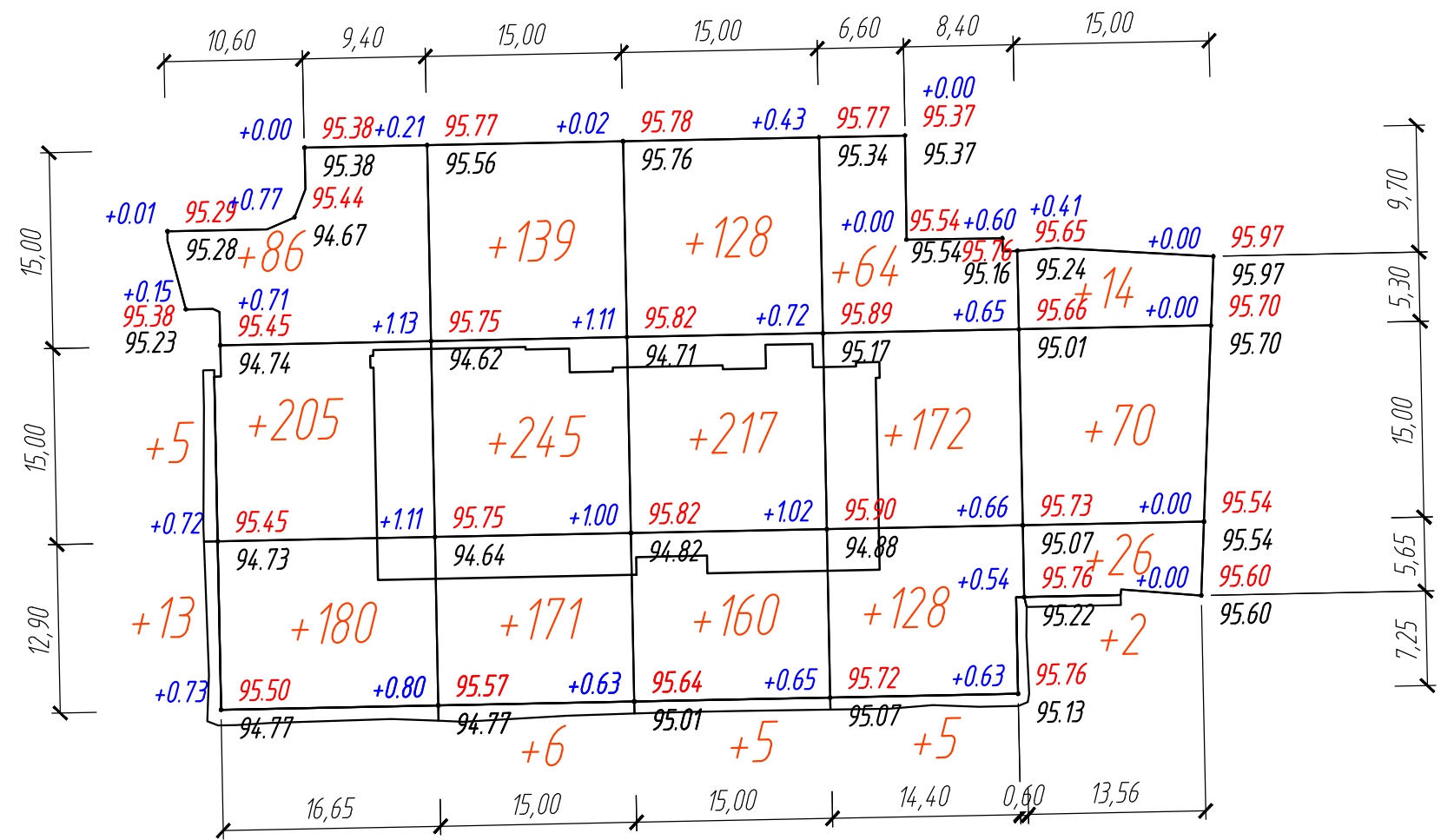
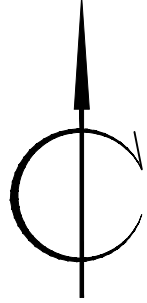

Итого, м ³	Насыпь (+)	+489	+561	+510	+369	+112	Всего, м ³	+2041
	Выемка (-)	--	--	--	--	--		--

Ведомость объемов земляных масс

Наименование грунта	Количество, куб.м.				Прим.
	На площадку		За пределами площадки		
	Насыпь (+)	Выемка (-)	Насыпь (+)	Выемка (-)	
1. Грунт планировки территории	204.10	--			
2. Вытесненный грунт		669.90			
в т. ч. при устройстве:					
а) автодорожных покрытий		(506.43)			
б) покрытие Детской площадки		(22.26)			
в) покрытие тротуаров		(56.04)			
г) плодородной почвы на участках озеленения		(82.17)			
д) площадки для ТБО		(3.0)			
3. Поправка на уплотнение (k=0.1/0.10)	204.10				
поправка на транспортировку (k=0.02/0.02)	44.90				
Всего грунта:	2290.0	669.90			
4. Недостаток грунта		1620.10			
Итого перерабатываемого грунта:	2290.0	2290.0			

Общая площадь насыпи = 3014 м²
 Общая площадь выемки = 0 м²
 Общая площадь 0-области = 0 м²
 Общая площадь картограммы = 3014 м²

Подсыпку производить непучинистым грунтом.

						2181/23 - ПЗУ			
2	--	Зам	--	<i>Павлов</i>	08.23	Многоквартирный жилой дом с нежилыми помещениями на первом этаже по ул. Федора Попова в 33 квартале г. Якутска			
Изм.	Кол.уч.	Лист	N док	Подпись	Дата				
						Схема планировочной организации земельного участка	Стадия	Лист	Листов
							П	6	
ГИП	Павлов		<i>Павлов</i>		07.23				
Проверил	Павлов		<i>Павлов</i>		07.23				
Выполнил	Осипова		<i>Осипова</i>		07.23				
Норм.контр.	Слепцов		<i>Слепцов</i>		07.23	План земляных масс. М1:500.			



Копировал

ФОРМАТ

Ведомость проездов, тротуаров и площадок

Поз.	Наименование	Тип	покрытия, кв.м	Примечание
2	Детская площадка	3	74.20	
3	Площадка для ТБО	4	12.50	
4	Автостоянка	1	405.20	10+5+15 м-мест
	Проезды	1	835.0	
a	Тротуар	2	186.80	

Ведомость элементов озеленения

	Наименование породы или вида насаждения	Возраст, лет	Кол.	Примечание
1	Кустарники	3-4	40	С комом 0,2x0,2x0,4
2	Цветник	--	169.70	кв.м
3	Посев многолетних трав	--	265.50	кв.м

Ведомость объемов работ по озеленению

Поз.	Наименование грунта	Ед.изм.	Деревья	Кустарники 40 шт.	Газоны, 265.50кв.м	Цветник 169.70кв.м	Всего
1	Мульча	куб.м	--	0.32	2.65	1.70	4.67
2	Плодородная земля	куб.м	--	2.24	31.86	20.36	54.46
3	Песок	куб.м	--	0.90	13.28	8.48	22.66
4	Гравий	куб.м	--	0.38	--	--	0.38
	Всего	куб.м	--	3.84	47.79	30.54	82.17

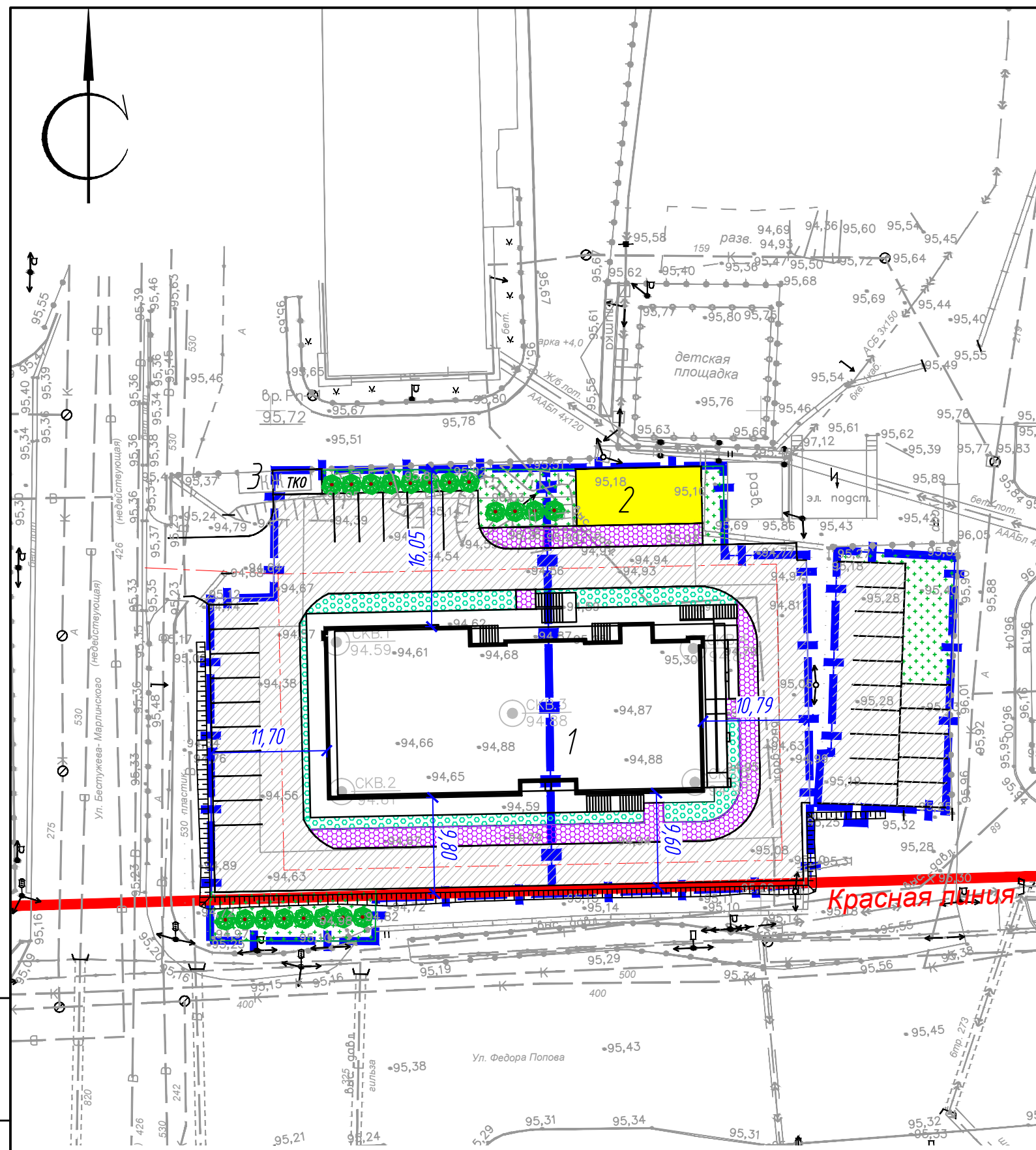

Условные обозначения:

- Проезды (Тип1)
- Тротуары
- Детская площадка
- Кустарники
- Газоны
- Цветник

Взам.инв.№
Подпись и дата
Инв.№подл

						2181/23 - ПЗУ		
2	--	Зам	--		08.23	Многоквартирный жилой дом с нежилыми помещениями на первом этаже по ул. Федора Попова в 33 квартале г. Якутска		
1	--	Зам	--		07.23			
Изм.	Кол.уч.	Лист	N док	Подпись	Дата	Схема планировочной организации земельного участка		
						Стадия	Лист	Листов
						П	7	
ГИП		Павлов			07.23	План благоустройства территории. М1:500.		
Проверил		Павлов			07.23			
Выполнил		Осипова			07.23			
Норм.контр.		Слепцов			07.23			

Копировал

ФОРМАТ

Конструкция покрытий дорожек и площадок.

Тип1 Проезды и автостоянки (S=1235.20 кв.м)
Проезды (S=830.0 кв.м), автостоянки (S=405.20 кв.м).

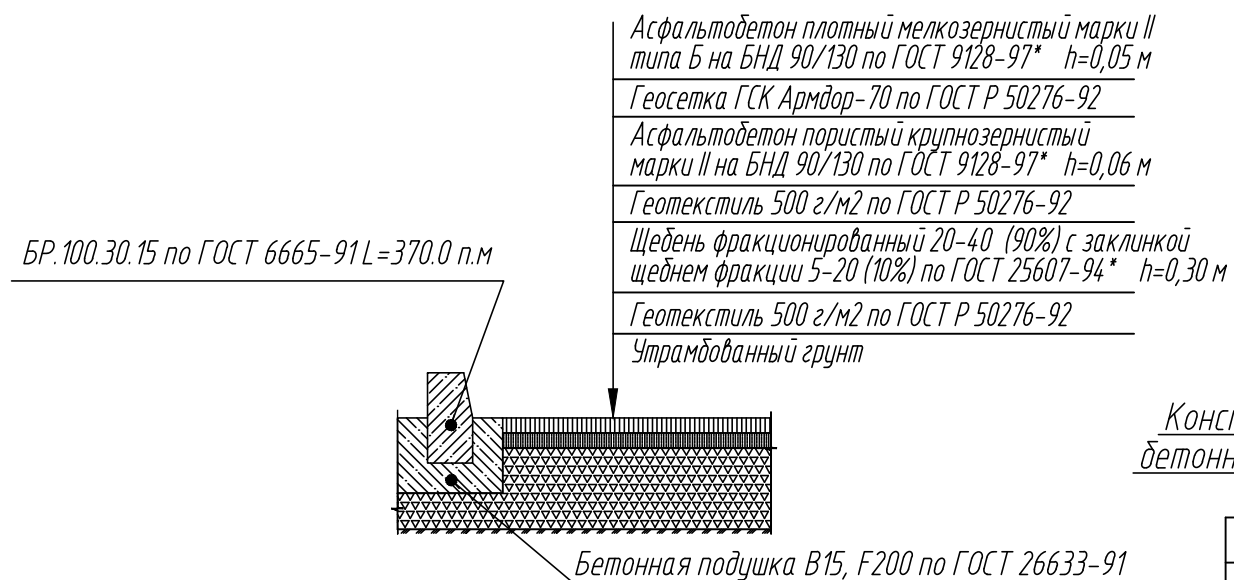

Конструкция ДШ бетонного покрытия

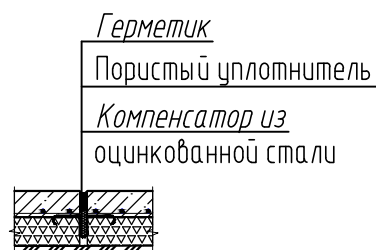

Тип2 Покрытие тротуаров (S=186.80 кв.м)

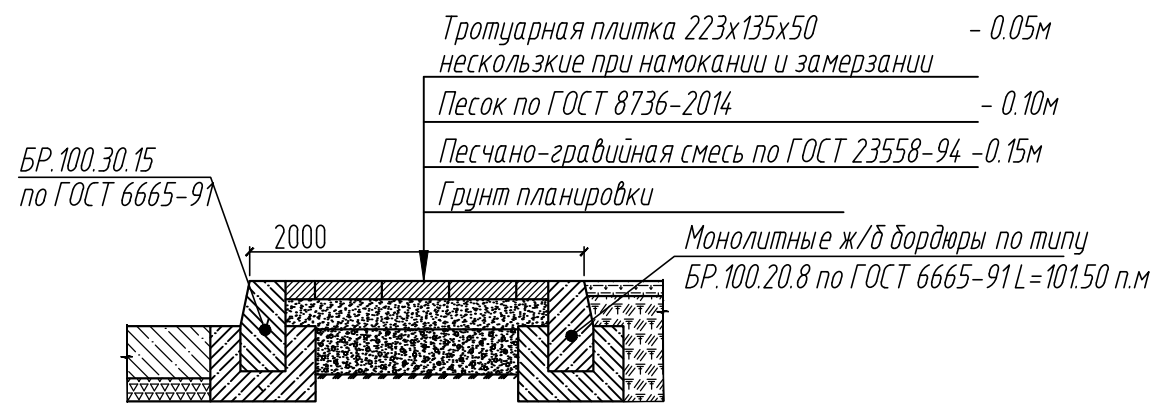

Тип3 Детская площадка (S=74.20 кв.м)

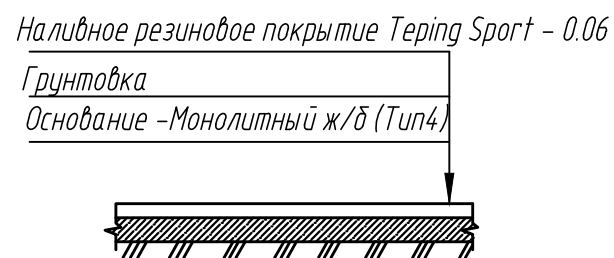

Конструкция посадки элементов озеленения

Мульчирующий слой - 0.05м
Плодородная земля - 0.35м
Смесь (песок 70%, гравий 30%) - 0.20м

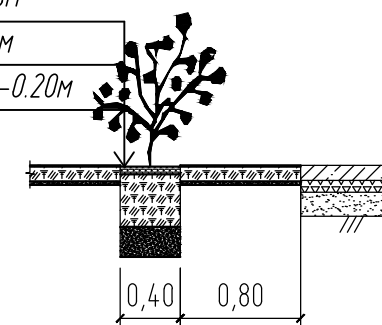

1. Рядовую посадку кустарников произвести на расстоянии 1м друг от друга.

Конструкция посадки газона и цветника

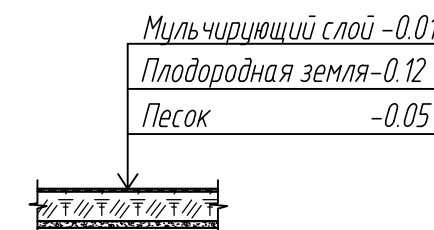

Съезд с тротуара на проезд

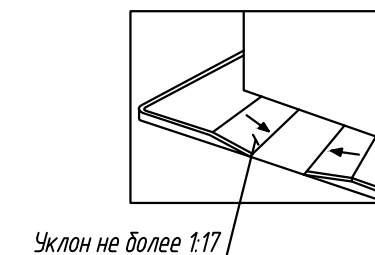

- Предусмотреть съезды с тротуаров для инвалидов на креслах-колясках.
- На 3 м-места нанести горизонтальную дорожную разметку № 1.24.3 "Стояночное место предназначенное для транспортных средств управляемых инвалидами I и II групп или перевозящих таких инвалидов" по ГОСТ Р 51256-2018. и установить дорожные знаки 6.4 "Место стоянки", 8.17 "Инвалиды" по ГОСТ Р 52289-2019.

Взам. инв.Н
Подпись и дата
Инв. N подл.

						2181/23 - ПЗУ		
2	--	Зам	--	<i>Слепцов</i>	08.23	Многоквартирный жилой дом с нежилыми помещениями на первом этаже по ул. Федора Попова в 33 квартале г. Якутска		
1	--	Зам	--	<i>Слепцов</i>	07.23			
Изм.	Кол.уч.	Лист	N док	Подпись	Дата	Схема планировочной организации земельного участка		
						Стадия	Лист	Листов
						П	8	
ГИП	Павлов			<i>Слепцов</i>	07.23	Конструкция покрытий дорожек и площадок. Конструкция посадки элементов озеленения		
Проверил	Павлов			<i>Слепцов</i>	07.23			
Выполнил	Осипова			<i>Слепцов</i>	07.23			
Норм.контр.	Слепцов			<i>Слепцов</i>	07.23			

Копировал

ФОРМАТ

План расположения малых архитектурных форм и переносных изделий. М1:250

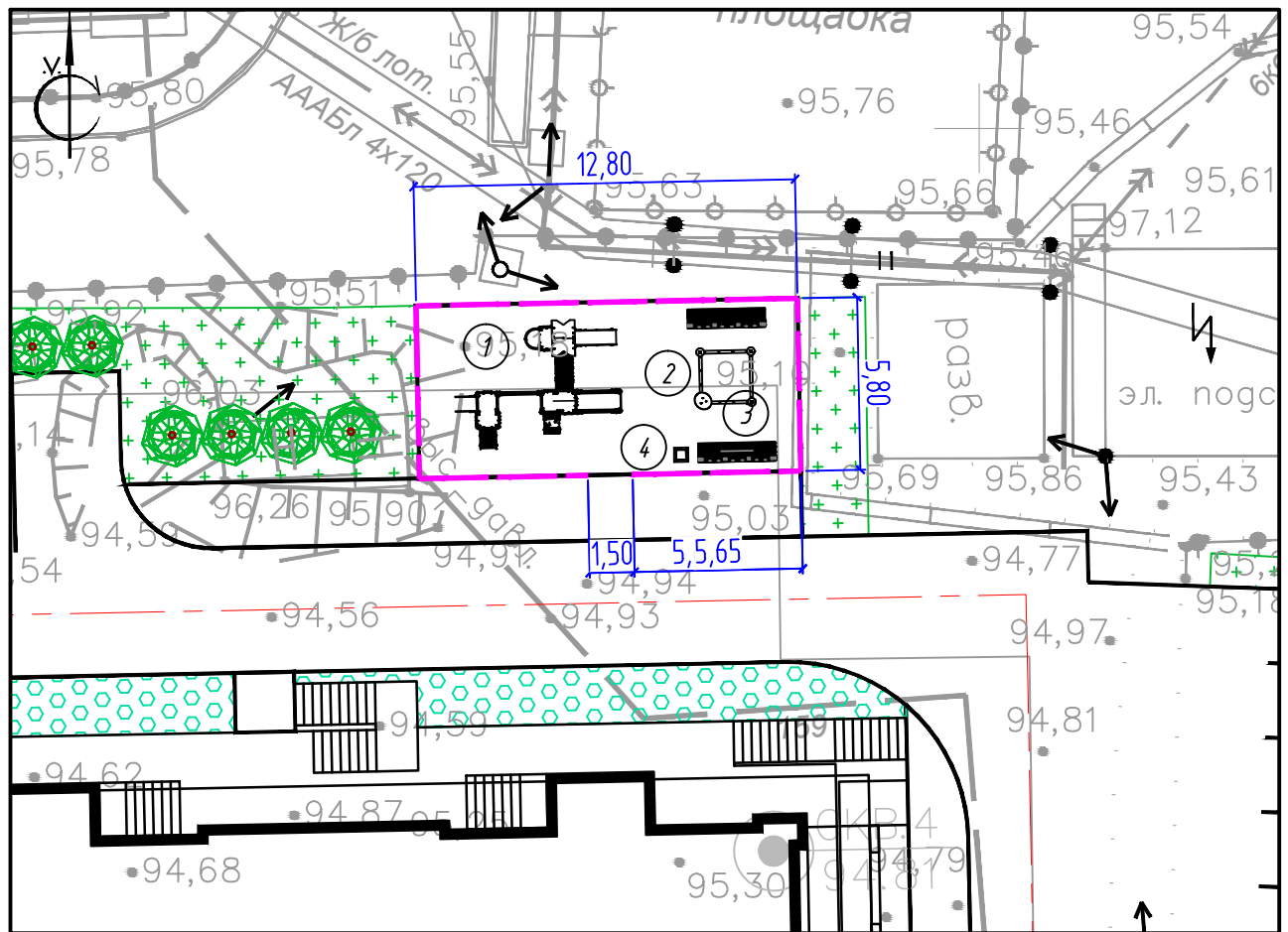

Ведомость малых архитектурных форм и переносных изделий

Поз.	Обозначение	Наименование	Кол.	Примечание
1	"Наш двор" Арт. 4301	Детский игровой комплекс	1	ООО «РЕАЛ-ТРЕЙД ПЛЮС» +7(4112) 21-74-51 real-trade14@mail.ru
2	"Наш двор" Арт. K5304	Песочница	1	ООО «РЕАЛ-ТРЕЙД ПЛЮС» +7(4112) 21-74-51 real-trade14@mail.ru
3	"Наш двор" Арт. 8012	Скамейка	2	ООО «РЕАЛ-ТРЕЙД ПЛЮС» +7(4112) 21-74-51 real-trade14@mail.ru
4	"Наш двор" Арт. 9002	Урна	1	ООО «РЕАЛ-ТРЕЙД ПЛЮС» +7(4112) 21-74-51 real-trade14@mail.ru
5	"Наш двор" Арт. 10018	Ограждение Тип 1	35,70	ООО «РЕАЛ-ТРЕЙД ПЛЮС» +7(4112) 21-74-51 real-trade14@mail.ru
6		Площадка для ТБО.	1	шт
7	Компания ООО "Эко-Плюс Металлоконструкции"	ЭКО-Бокс К-11	1	ТЕЛЕФОН +7 (812) 596-78-26 EMAIL eko-plus.spb@mail.ru
8		Мусорные контейнеры индивидуального изготовления	4	

Взам. инв. №

Подпись и дата

Инв. № подл

2	--	Зам	--	<i>Слепцов</i>	08.23
1	--	Зам	--	<i>Слепцов</i>	07.23
Изм.	Кол.уч.	Лист	N док	Подпись	Дата
				<i>Слепцов</i>	07.23
				<i>Слепцов</i>	07.23
				<i>Слепцов</i>	07.23
				<i>Слепцов</i>	07.23

2181/23 - ПЗУ

Многоквартирный жилой дом с нежилыми помещениями на первом этаже по ул. Федора Попова в 33 квартале г. Якутска

Схема планировочной организации земельного участка	Стадия	Лист	Листов
План расположения малых архитектурных форм и переносных изделий. М1:250	П	9	

ООО «КУСТАГРОТЕХПРОЕКТ»

Ведомость жилых и общественных зданий

Номер на плане	Наименование и обозначение	Этажность	Количество		Площадь, м ²				Строительный объем, м ³	
			зданий	квартир	застройки		общая нормируемая		здания	Всего
					здания	всего	здания	всего		
1	Многоквартирный жилой дом	9	1	72	86150	86150	5975.16	5975.16	22050.98	22050.98

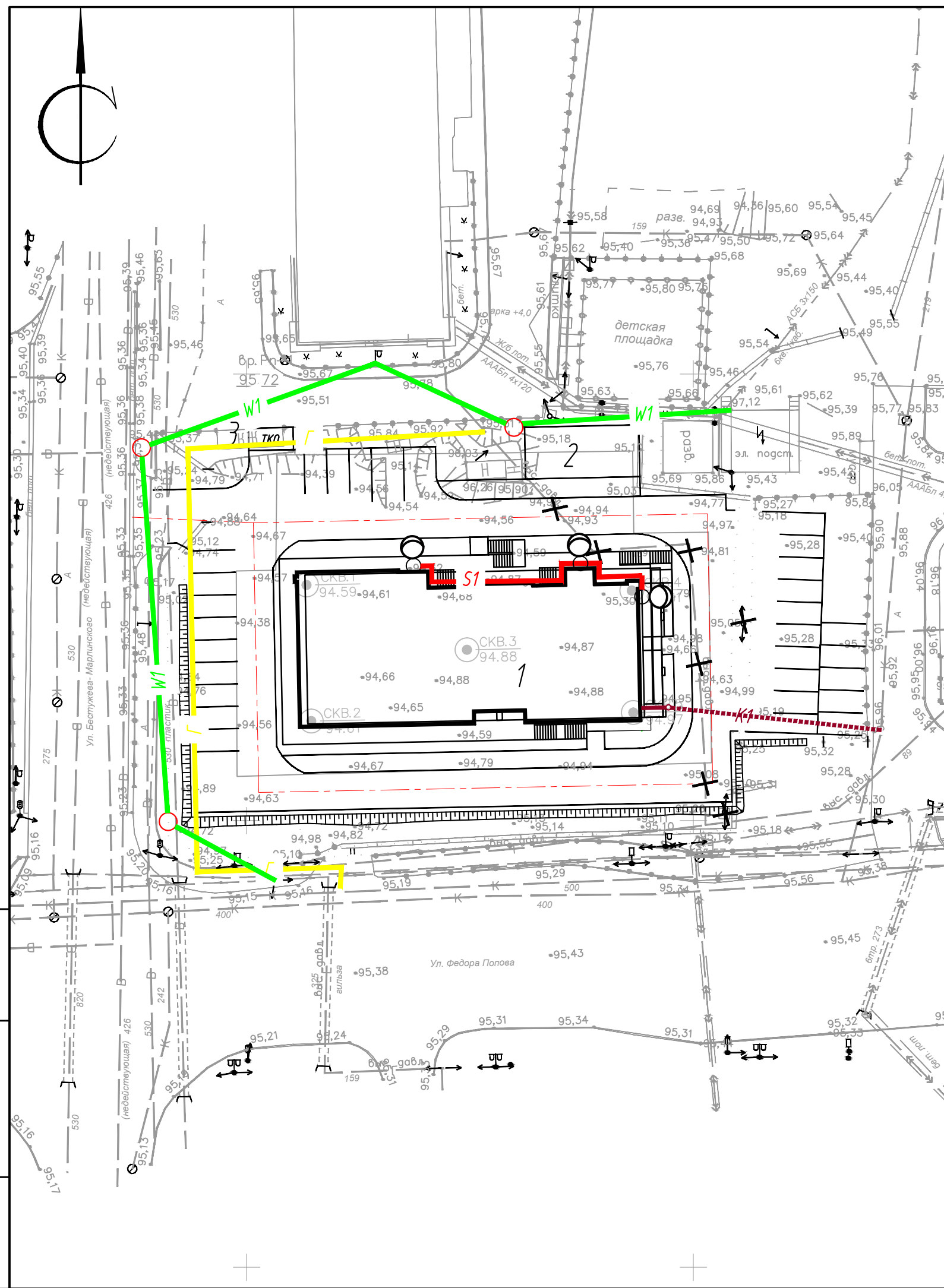

Условные обозначения

- K1 ----- - Проектируемые сети канализации;
- V0 ----- - Сети связи;
- S1 ----- - Сети наружного освещения;
- Г ----- - Выносимые сети газоснабжения;
- W1 ----- - Выносимые сети электроснабжения;
- - Опора наружного освещения одноконсольная;
- ⊘ - Проектируемые труботойки.
- - Проектируемая опора.

Проект наружных сетей электро, водо и теплоснабжения разрабатывается сетевой организацией.

Инв.№подл	Взам.инв.№
Подпись и дата	

				2181/23 - ПЗУ		
2	--	Зам	--	<i>Павлов</i>	08.23	Многоквартирный жилой дом с нежилыми помещениями на первом этаже по ул. Федора Попова в 33 квартале г. Якутска
1	--	Зам	--	<i>Павлов</i>	07.23	
Изм.	Кол.уч.	Лист	N док	Подпись	Дата	
						Схема планировочной организации земельного участка
						Стадия
						Лист
						Листов
ГИП	Павлов	<i>Павлов</i>	07.23	Сводный план инженерно-технического обеспечения.		
Проверил	Павлов	<i>Павлов</i>	07.23			
Выполнил	Осипова	<i>Осипова</i>	07.23			
Норм.контр.	Слепцов	<i>Слепцов</i>	07.23			
						ФОРМАТ

Копировал



Ведомость жилых и общественных зданий

Номер на плане	Наименование и обозначение	Этажность	Количество		Площадь, м2				Строительный объем, м3		
			зданий	квартир	застройки		общая нормируемая		здания	Всего	
					здания	всего	здания	всего			
1	Многоквартирный жилой дом	9	1	72	72	86150	86150	5975.16	5975.16	22050.98	22050.98

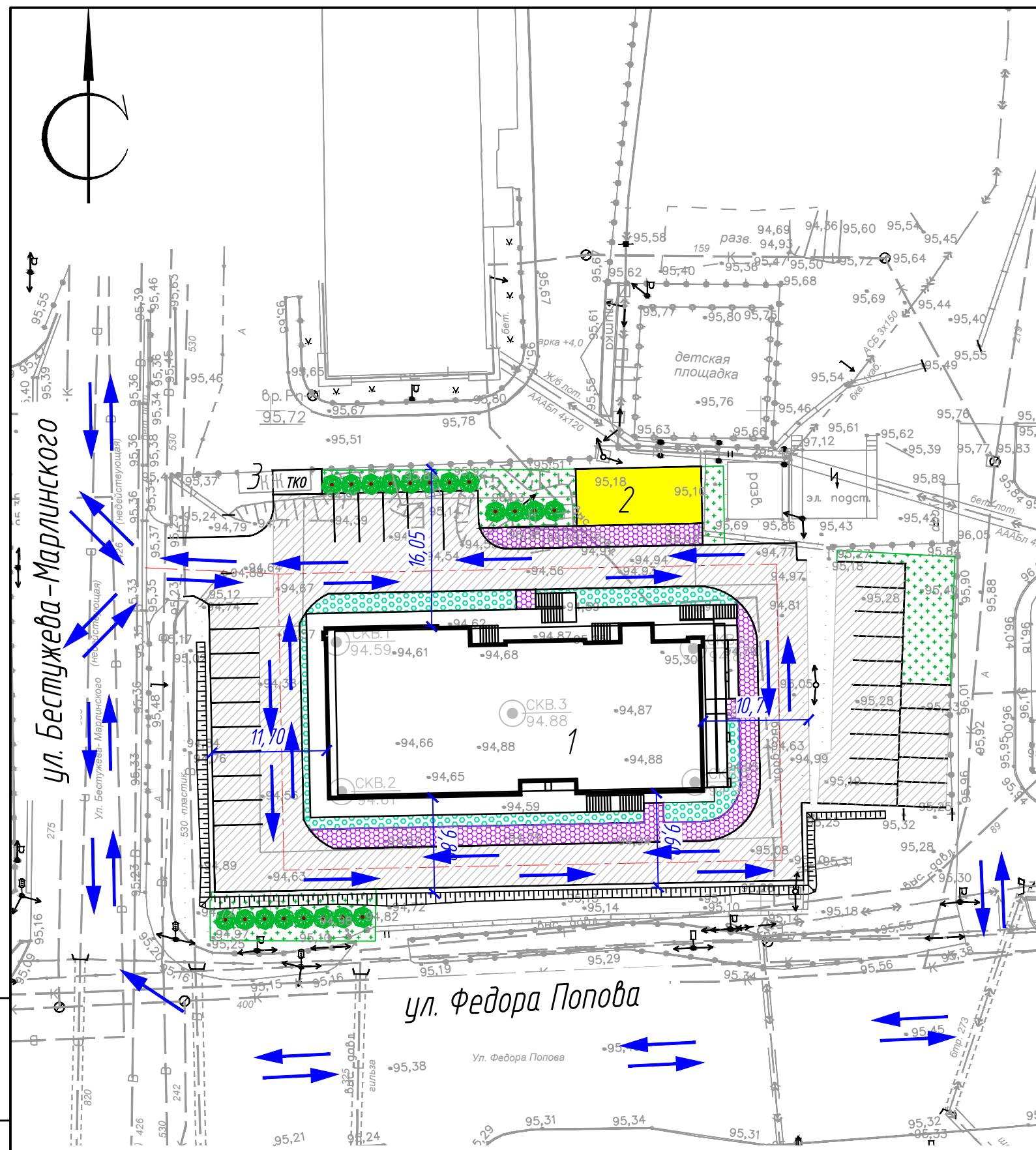

Условные обозначения:

- Проезды (Тип1)
- Тротуары
- Детская площадка
- Кустарники
- Газоны
- Цветник
- Направление движения транспорта.

Инв.№подл	Взам.инв.№
Подпись и дата	

2181/23 - ПЗУ					
2	--	Зам	--	<i>Слепцов</i>	08.23
1	--	Нов	--	<i>Слепцов</i>	07.23
Изм.	Кол.уч.	Лист	N док	Подпись	Дата
Многоквартирный жилой дом с нежилыми помещениями на первом этаже по ул. Федора Попова в 33 квартале г. Якутска					
Схема планировочной организации земельного участка				Стадия	Лист
				П	11
Схема транспортных коммуникаций. М1:500					
ГИП	Павлов	<i>Слепцов</i>		07.23	
Проверил	Павлов	<i>Слепцов</i>		07.23	
Выполнил	Осипова	<i>Слепцов</i>		07.23	
Норм.контр.	Слепцов	<i>Слепцов</i>		07.23	

Ведомость жилых и общественных зданий

Номер на плане	Наименование и обозначение	Этажность	Количество		Площадь, м ²				Строительный объем, м ³		
			зданий	квартир	застройки		общая нормируемая		здания	Всего	
					здания	всего	здания	всего			
1	Многоквартирный жилой дом	9	1	72	72	86150	86150	5975.16	5975.16	22050.98	22050.98

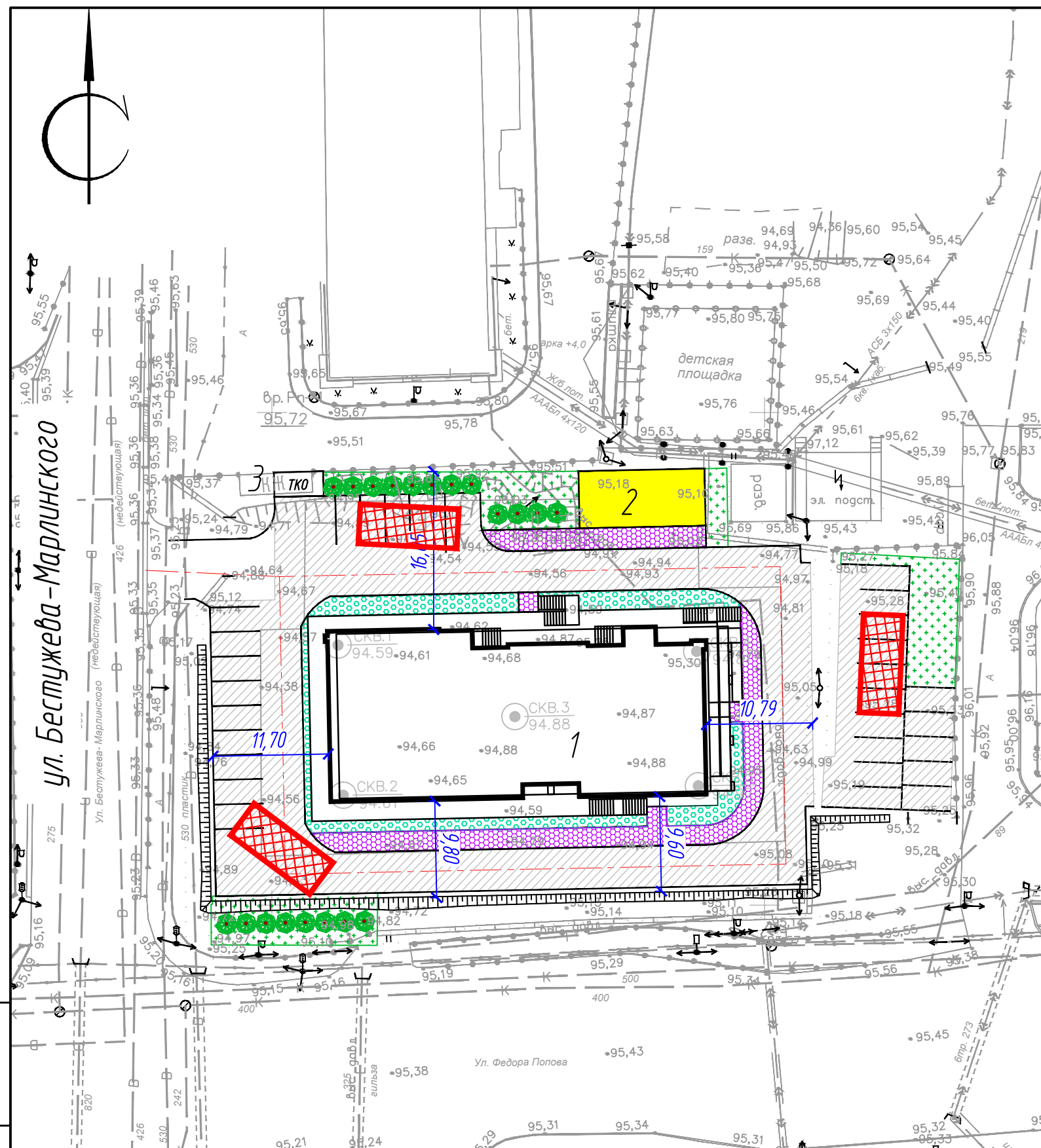

Условные обозначения:

- Проезды (Туп1)
- Тротуары
- Детская площадка
- Рекомендуемое место установки пожарной-спасательной техники.
- Кустарники
- Газоны
- Цветник

Инв.№подл	Взам.инв.№
Подпись и дата	

2181/23 - ПЗУ					
3	--	Нов	--	<i>Слепцов</i>	08.23
Изм.	Кол.уч.	Лист	N док	Подпись	Дата
Многоквартирный жилой дом с нежилыми помещениями на первом этаже по ул. Федора Попова в 33 квартале г. Якутска					Стадия П
Схема планировочной организации земельного участка					Лист 12
ГИП	Павлов	<i>Слепцов</i>		07.23	Схема установки пожарно-спасательной техники для большей эффективности по тушению пожара. М1:500.
Проверил	Павлов	<i>Слепцов</i>		07.23	
Выполнил	Осипова	<i>Слепцов</i>		07.23	
Норм.контр.	Слепцов	<i>Слепцов</i>		07.23	

Копировал

ФОРМАТ



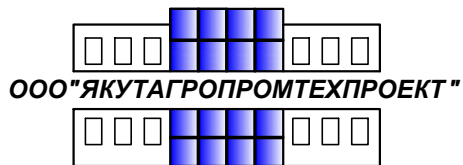

ООО "ЯКУТАГРОПРОМТЕХПРОЕКТ"

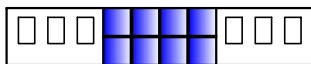

Общество с ограниченной ответственностью
"ЯКУТАГРОПРОМТЕХПРОЕКТ"

МАЛЫЕ АРХИТЕКТУРНЫЕ ФОРМЫ
Альбом

*Многоквартирный жилой дом с нежилыми
помещениями на первом этаже по ул. Федора
Попова в 33 квартале г. Якутска*

Проектная документация
Раздел: Схема планировочной организации земельного
участка

Шифр: 2181/23-ПЗУ.И

Якутск, 2023 г

Содержание

Обозначение	Наименование	Примечание
2181./23-ПЗУ.И-1	Площадка для сухого мусора.	

Инв.№ подл	
Подпись и дата	
Взам.инв №	

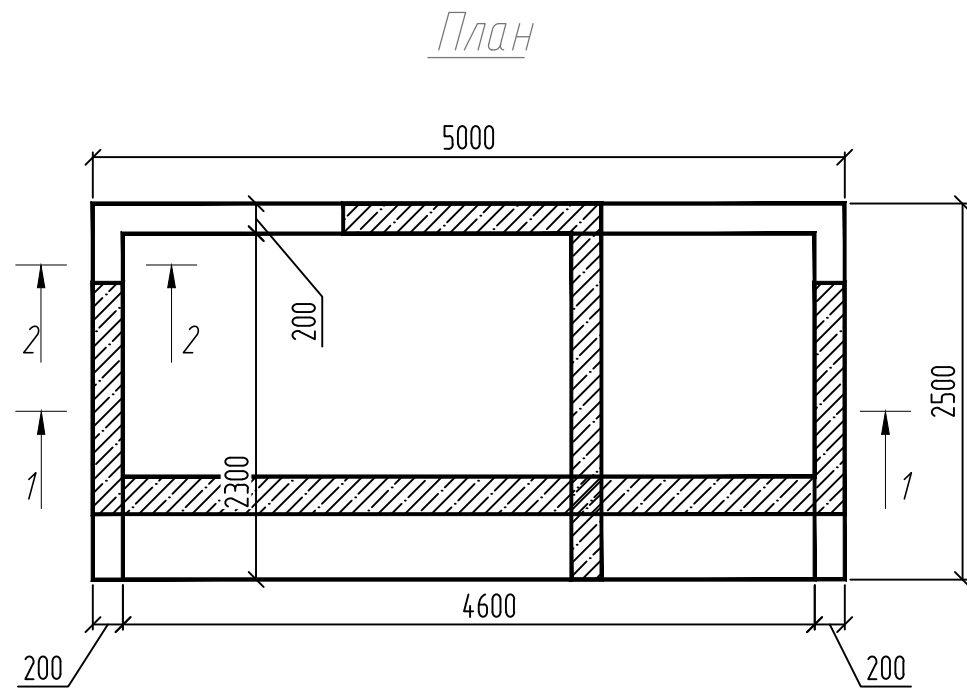

Разрез 2-2
(Схема армирования)

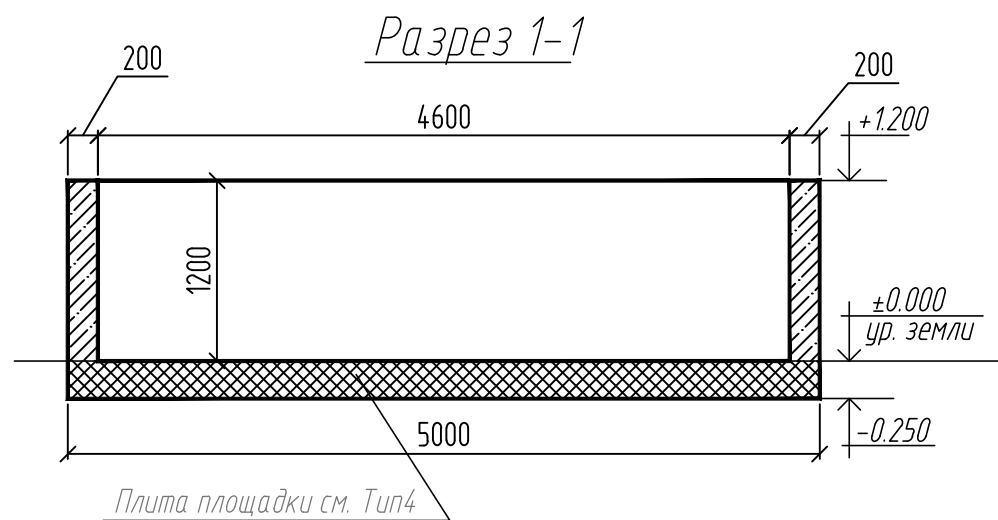
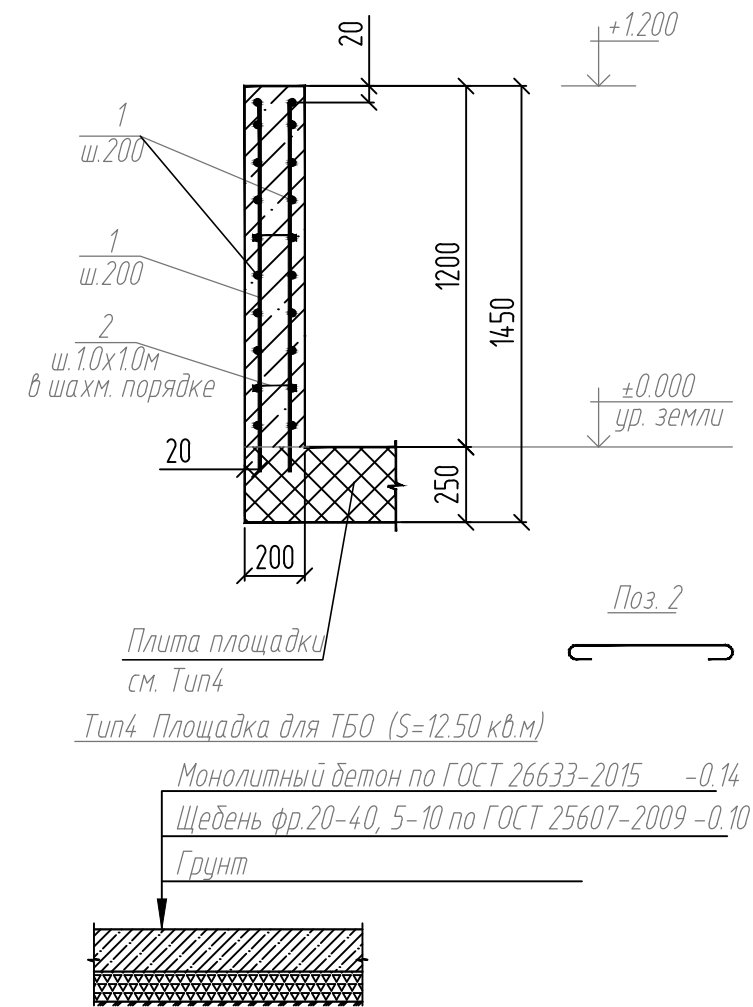

Спецификация элементов на 1 площадку

Марка, поз.	Обозначение	Наименование	Кол-во	Масса ед., кг.	Примечание
<u>Детали</u>					
1	ГОСТ5781-82*	φ10A400	Лодж = ,п.м	240.0	0.620 148.80
2	ГОСТ5781-82*	φ8A240	L=250	14.0	0.100 1.40 кг
<u>Материалы</u>					
		Бетон В15, F100	2.40		куб.м

2181/23 - ПЗУ.И

Многоквартирный жилой дом с нежилыми помещениями на первом этаже по ул. Федора Попова в 33 квартале г. Якутска

Изм.	Кол.уч.	Лист	N док	Подпись	Дата	Стадия	Лист	Листов
						П	1	1
ГИП		Павлов		<i>[Signature]</i>	07.23	Малые архитектурные формы Площадка для сухого мусора.		
Проверил		Павлов		<i>[Signature]</i>	07.23			
Выполнил		Осипова		<i>[Signature]</i>	07.23			
Норм.контр.		Слепцов		<i>[Signature]</i>	07.23			



Копировал

ФОРМАТ

Инв.№ подл	
Подпись и дата	
Взам. инв.№	