



Общество с ограниченной ответственностью ООО "АлексГрупп"

"Жилая застройка в 140 А квартале Октябрьского района г. Улан-Удэ"

Проектная документация

Раздел 2 "Схема планировочной организации земельного участка"

ПД-18-08-2021-ПЗУ

Том 2

2021



Общество с ограниченной ответственностью ООО "АлексГрупп"

"Жилая застройка в 140 А квартале Октябрьского района г. Улан-Удэ"

Проектная документация

Раздел 2 "Схема планировочной организации земельного участка"

ПД-18-08-2021-ПЗУ

Генеральный директор

Манданов А.Н.

2021

Инв. № подл	
Подп. и дата	
Взам. инв. №	

Состав проектной документации

№ тома	Обозначение	Наименование	Примечание
1	ПД-18-08-2021-ПЗ	Раздел 1 «Пояснительная записка»	
2	ПД-18-08-2021-ПЗУ	Раздел 2 «Схема планировочной организации земельного участка»	
3	ПД-18-08-2021-АР	Раздел 3 «Архитектурные решения» Книга 1, Книга 2, Книга 3, Книга 4, Книга 5, Книга 6	
4	ПД-18-08-2021-КР	Раздел 4 «Конструктивные и объемно-планировочные решения» Книга 1, Книга 2, Книга 3, Книга 4, Книга 5, Книга 6	
5	ПД-18-08-2021-ИОС	Раздел 5 «Сведения об инженерном оборудовании, о сетях инженерно-технического обеспечения, перечень инженерно-технических мероприятий, содержание технологических решений»	
5.1		Подраздел 1 «Система электроснабжения» Книга 1, Книга 2, Книга 3, Книга 4, Книга 5, Книга 6	
5.2		Подраздел 2 «Система водоснабжения» Книга 1, Книга 2, Книга 3, Книга 4, Книга 5, Книга 6	
5.3		Подраздел 3 «Система водоотведения» Книга 1, Книга 2, Книга 3, Книга 4, Книга 5, Книга 6	
5.4		Подраздел 4 «Отопление, вентиляция и кондиционирование воздуха, тепловые сети» Книга 1, Книга 2, Книга 3, Книга 4, Книга 5, Книга 6	
5.5		Подраздел 5 «Сети связи» Книга 1, Книга 2, Книга 3, Книга 4, Книга 5, Книга 6	
6	ПД-18-08-2021-ПОС	Раздел 6 «Проект организации строительства» Книга 1, Книга 2, Книга 3, Книга 4, Книга 5, Книга 6	
7	ПД-18-08-2021-ПОД	Раздел 7 «Проект организации работ по сносу или демонтажу объектов капитального строительства»	Не требуется
8	ПД-18-08-2021-ООС	Раздел 8 «Перечень мероприятий по охране окружающей среды»	
9	ПД-18-08-2021-ПБ	Раздел 9 «Мероприятия по обеспечению пожарной безопасности» Книга 1, Книга 2, Книга 3, Книга 4, Книга 5, Книга 6	
10	ПД-18-08-2021-ОДИ	Раздел 10 «Мероприятия по обеспечению доступа инвалидов»	
11	ПД-18-08-2021-МОЭЭ	Раздел 10_1 «Мероприятия по обеспечению соблюдения требований энергетической эффективности и требований оснащенности зданий, строений и сооружений приборами учета используемых энергетических ресурсов»	
12	ПД-18-08-2021-ЛКР	Раздел 11.2 «Сведения о нормативной периодичности выполнения работ по капитальному ремонту многоквартирного дома»	

Согласовано

Взам. инв. №

Подп. и дата

Инв. № подл.

ПД-18-08-2021-СП

Изм. Кол.уч. Лист №док. Подп. Дата

Разраб. Бурхисанов А

Состав проектной документации

Стадия Лист Листов

П 1 1

ООО «АлексГрупп»

Содержание раздела

Обозначение	Наименование	Примечание
ПД-18-08-2021-СП	Состав проектной документации	2
ПД-18-08-2021-ПЗУ-С	Содержание	3-4
	Текстовая часть	
ПД-18-08-2021-ПЗУ	2а) Характеристика земельного участка, предоставленного для размещения объекта капитального строительства	5
ПД-18-08-2021-ПЗУ	2б) Обоснование планировочной организации земельного участка в соответствии с градостроительным и техническим регламентами, либо документами об использовании земельного участка	5
ПД-18-08-2021-ПЗУ	2в) Обоснование границ санитарно-защитных зон объектов капитального строительства в пределах границ земельного участка — в случае необходимости определения указанных зон в соответствии с законодательством Российской Федерации	5-6
ПД-18-08-2021-ПЗУ	2г) Техничко-экономические показатели земельного участка, предоставленного для размещения объекта капитального строительства	6-7
ПД-18-08-2021-ПЗУ	2д) Обоснование решений по инженерной подготовки территории, в том числе решений по инженерной защите территории и объектов капитального строительства от последствий опасных геологических процессов, паводковых, поверхностных и грунтовых вод	7
ПД-18-08-2021-ПЗУ	2е) Описание организации рельефа вертикальной планировки	7
ПД-18-08-2021-ПЗУ	2ж) Описание решений по благоустройству территории	8
ПД-18-08-2021-ПЗУ	2з) Зонирование территории земельного участка, предоставленного для размещения объекта капитального строительства, обоснование функционального назначения и принципиальной схемы размещения зданий и сооружений (основного, вспомогательного, подсобного, складского и обслуживающего назначения)	8

Согласовано

Взам. инв. №

Подп. и дата

Инв. № подл.

ПД-18-08-2021-ПЗУ-С

Изм. Кол.уч. Лист №док. Подп. Дата

Разраб. Хисамова А.А.

ГИП Очиров В.Ш

Н. контр. Манданов А.Н

Содержание раздела

Стадия Лист Листов

П 1 2

ООО «АлексГрупп»

	объектов капитального строительства – для объектов производственного назначения.	
ПД-18-08-2021-ПЗУ	2и) Обоснование схем транспортных коммуникаций, обеспечивающих внешний и внутренний подъезд к объекту капитального строительства	9
ПД-18-08-2021-ПЗУ	2к) Характеристику и технические показатели транспортных коммуникаций (при наличии таких коммуникаций) - для объектов производственного назначения.	9
ПД-18-08-2021-ПЗУ	2л) Обоснование схем транспортных коммуникаций, обеспечивающих внешний и внутренний подъезд к объекту капитального строительства, - для объектов непроизводственного назначения	9
	Графическая часть	
ПД-18-08-2021-ПЗУ	Ведомость чертежей графической части раздела	11
ПД-18-08-2021-ПЗУ	Ситуационный план	12
ПД-18-08-2021-ПЗУ	Разбивочный план	13
ПД-18-08-2021-ПЗУ	Схема планировочной организации земельного участка	14
ПД-18-08-2021-ПЗУ	План дорожных покрытий	15
ПД-18-08-2021-ПЗУ	План озеленения	16
ПД-18-08-2021-ПЗУ	План расстановки МАФ	17
ПД-18-08-2021-ПЗУ	План организации рельефа	18
ПД-18-08-2021-ПЗУ	План земляных масс	19
ПД-18-08-2021-ПЗУ	Сводный план инженерных сетей	20

Инв. № подл.	Подп. и дата	Взам. инв. №							Лист	
			ПД-18-08-2021-ПЗУ-С							2
			Изм.	Кол.уч.	Лист	№док.	Подп.	Дата		

Раздел 2. Схема планировочной организации земельного участка

2а. Характеристика земельного участка, предоставленного для размещения объект капитального строительства

Участок, отведенный под строительство жилого комплекса, располагается в 140 А микрорайоне в Октябрьском районе г. Улан-Удэ. Площадь участка- 8243 м2. Он имеет простую прямоугольную форму в плане. Абсолютные отметки поверхности земли колеблются в пределах 567,5-570,50 мБС. Ценных зеленых насаждений на участках нет.

Схема планировочной организации разработана в соответствии с градостроительными планами РФ-03-3-24-0-00-2022-0323 от 10.11.2022г., с учетом требований СП 42.13330.2016 «Градостроительство. Планировка и застройка городских и сельских поселений».

Согласно градостроительного плана земельный участок с размещением проектируемого объекта расположен в жилой зоне (зона Ж-4).

Проектом предусматривается строительство жилого комплекса, состоящего из четырех 9-ти этажных и трех 12-ти этажных блоков, подземной автостоянки. Предельные параметры разрешенного строительства на данном земельном участке, а именно: предельное количество этажей —16, предельная высота зданий — 50 м, не нарушены. Процент застройки проектируемых зданий в границах земельного участка составил — 27 %, что меньше предельного по градостроительному плану, равному 50% (для основного вида разрешенного использования). Минимальный отступ от границ земельного участка - 6 м)

2б. Обоснование границ санитарно-защитных зон объектов капитального строительства в пределах границ земельного участка — в случае необходимости определения указанных зон в соответствии с законодательством Российской Федерации

Согласно СанПиН 2.2.1/2.1.1.1200-03 "Санитарно-защитные зоны и санитарная классификация предприятий, сооружений и иных объектов" санитарно-защитная зона для проектируемого объекта не устанавливается.

2в. Обоснование планировочной организации земельного участка в соответствии с градостроительным и техническим регламентами, либо документами об использовании земельного участка

Планировочные решения генерального плана многоэтажной застройки определены исходя из функционального назначения проектируемого объекта, в увязке с существующей застройкой и требований СП 42.13330.2016 «Градостроительство. Планировка и застройка

Согласовано

Взам. инв. №

Подп. и дата

Инв. № подл.

ПД-18-08-2021-ПЗУ

Изм.	Кол.уч.	Лист	№док.	Подп.	Дата				
						Проект земельного участка	Стадия	Лист	Листов
							П	1	6
							ООО «АлексГрупп»		
Разраб.		Хисамова А.							
ГИП		Очиров В.Ш.							
Н. контр.		Манданов А.Б.							

городских и сельских поселений».

Проектируемой жилой дом граничит:

- с западной стороны участков - жилой комплекс «Императорский»;
- с восточной стороны - лесной массив;
- с северной стороны — лесной массив;
- с южной стороны — жилые дома.

На участке размещается жилой комплекс, состоящий из четырех 9-ти этажных и трех 12-ти этажных блоков, подземная автостоянка, площадка для сбора мусора, трансформаторная подстанция.

Планировочные решения генерального плана многоэтажной застройки определены исходя из функционального назначения проектируемого объекта, в увязке с существующей застройкой и требований СП 42.13330.2016 «Градостроительство. Планировка и застройка городских и сельских поселений».

Согласно письму №50/1 от 19 января 2022 НО «Фонд поддержки граждан — участников долевого строительства на территории Республики Бурятия» предусмотрено расположение детских спортивных площадок на земельном участке с кадастровым номером 03:24:032002:2843 в рамках комплексного освоения территории.

Расчет площадок благоустройства выполнен в соответствии с нормативными требованиями на 250 чел. (согласно П.5.3 СП 42.1330.2016 Количество жителей = $13136,13/30=438$, где 13136,13-общая площадь квартир) (Исходные данные приведены в таблице 2.1)

2г. Техничко-экономические показатели земельного участка, предоставленного для размещения объекта капитального строительства

Таблица 2.1.

№	Наименование	Площадь по проекту, м ²
1	Площадь участка	8243
2	Площадь застройки жилых домов:	2335,35
2.1	Этап №1	619,40
2.2	Этап №2	366,21
2.3	Этап №3	363,17
2.4	Этап №4	366,21
2.5	Этап №5	620,36
3	Площадка для размещения ТП	21,76
4	Площадка для хозяйственных целей	29,80
5	Площадь асфальто-бетонного покрытия в	2694,62

Инва. № подл.	Подп. и дата	Взам. инв. №

Изм.	Кол.уч.	Лист	№ док.	Подп.	Дата	ПД-18-08-2021-ПЗУ	Лист
							2

	границах участка	
6	Площадь тротуара в границах участка	1096,09
7	Площадь озеленения в границах участка	2065,38
8	Количество парковочных мест согласно приказу №06-ПР278/20 от 23 ноября 2020 «Министерство строительства и модернизации жилищно-коммунального комплекса Республики Бурятия»	$N = \text{Кол-во квартир} * 1,2 = 94 * 1,2 = 318$ машино/мест 30%-90 м/мест. В границах участка — 104 м/мест.(80-наземных, 24- в подземной автостоянке) $104 * 10 / 100 = 11$ м/м для инвалидов 5 м/м для инвалидов-колясочников (3 -наземных, 2 - в подземной автостоянке)
9	Количество мусорных контейнеров в соответствии с Постановлением правительства Республики Бурятия от 16 октября 2017 года №507 «Об утверждении нормативов накопления твердых коммунальных отходов...»	1,99 м3- годовой норматив накопления твердых коммунальных отходов на 1 проживающего $1,99 \text{ м}^3 * \text{Кол-во жит} / 12 \text{ месяцев} / 4 \text{ недели} / 7 \text{ дней} = 1,99 * 438 / 12 / 4 / 7 = 2,5 \text{ м}^3$ При ежедневном вывозе мусора — 4 контейнера по 1 м3
10	Площадь застройки подземной автостоянки	1067,20

Технико-экономические показатели на участке для размещения детских-игровых площадок

№	Наименование	Площадь по проекту, м ²
1	Площадь участка для размещения детских игровых площадок (за границей территории)	1692,33
2	Площадка для игр детей дошкольного и младшего школьного возраста	294,68
3	Спортивная площадка	600,48
4	Площадка для отдыха взрослого населения	69,10
5	Площадь тротуара за границей участка	135,79
6	Площадь озеленения за границей участка	185,59

Взам. инв. №	
Подп. и дата	
Инв. № подл.	

Изм.	Кол.уч.	Лист	№ док.	Подп.	Дата

ПД-18-08-2021-ПЗУ

Лист

3

7	Площадь асфальто-бетонного покрытия за границей участка	406,69
---	---	--------

2д. Обоснование решений по инженерной подготовке территории, в том числе решений по инженерной защите территории и объектов капитального строительства от последствий опасных геологических процессов, паводковых, поверхностных и грунтовых вод.

Не требуется.

2е. Описание организации рельефа вертикальной планировки

План организации рельефа выполнен сплошным, на весь участок проектирования, методом проектных отметок и горизонталей сечением 0,1 м. Абсолютные отметки приняты в Балтийской системе высот. Вертикальной планировкой обеспечена организация поверхностного водоотвода дождевых и талых вод. Сбор поверхностных вод осуществляется в резервуар с последующей откачкой организацией по договору. Полив территории осуществляется через проектируемый водопровод.

Продольные уклоны по проездам приняты от 0.5% до 4% с поперечным уклоном 0,2%. Конструкция дорожной одежды принята, исходя из транспортно-эксплуатационных требований, согласно СНиП 2.05.02-85 «Автомобильные дороги» и представлена:

- мелкозернистый асфальтобетон -0.04м
- крупнозернистый асфальтобетон -0.06м
- щебень -0.15м
- песок -0.2м

с укладкой бортового камня марок БР 300.30.15 и БР 100.30.15 ГОСТ 6665-91.

Все проектируемые отметки увязаны с окружающей застройкой.

Абсолютные отметки рельефа площадки составляют 567,50-570,0 м в Балтийской системе высот.

2ж. Описание решений по благоустройству территории

По окончании строительных работ проектируемый участок благоустраивается. Благоустройство территории включает в себя устройство асфальтобетонного покрытия проездов, плиточного покрытия тротуаров, устройство площадки для мусорных контейнеров, автостоянку, устройство газонов, посадку деревьев.

По периметру жилых домов запроектирован тротуар шириной 2 м. Ширина проезда — 6 м.

Основные технико-экономические показатели по генеральному плану приведены в подразделе 2г.

Согласно п.5.6 СП 68.13330.2017 «Приемка в эксплуатацию законченных

Инд. № подл.	
	Подп. и дата
	Взам. инв. №

Изм.	Кол.уч.	Лист	Нодок.	Подп.	Дата	ПД-18-08-2021-ПЗУ	Лист
							4

строительством объектов. Основные положения» при приемке законченных строительством объектов в зимнее время допускается переносить сроки выполнения работ по устройству верхнего покрытия внутриквартальных дорог и тротуаров, хозяйственных, игровых площадок по установке малых архитектурных форм, озеленению на ближайший благоприятный период.

Озеленение застраиваемых территорий может выполняться в ближайший благоприятный агротехнический период, следующий за моментом ввода объекта в эксплуатацию. Процент озеленения в границах земельного участка составил — 25 %, минимальный процент озеленения по градостроительному плану, равен 25% (Площадь участка 843,0 м², площадь озеленения — 2061,0 м²).

2з. Зонирование территории земельного участка, предоставленного для размещения объекта капитального строительства, обоснование функционального назначения и принципиальной схемы размещения зданий и сооружений (основного, вспомогательного, подсобного, складского и обслуживающего назначения) объектов капитального строительства – для объектов производственного назначения.

Объект непроизводственного назначения.

2и. Обоснование схем транспортных коммуникаций, обеспечивающих внешние и внутренние (в том числе межцеховые) грузоперевозки, - для объектов производственного назначения.

Объект непроизводственного назначения.

2к. Характеристику и технические показатели транспортных коммуникаций (при наличии таких коммуникаций) - для объектов производственного назначения.

Объект непроизводственного назначения.

2л. Обоснование схем транспортных коммуникаций, обеспечивающих внешний и внутренний подъезд к объекту капитального строительства, - для объектов непроизводственного назначения

Транспортное обслуживание территории проектируемой застройки предусматривается с использованием существующих маршрутов городского транспорта, проходящих по близлежащим улицам с учетом нормативов пешеходной доступности.

Непосредственный въезд на территорию осуществляется с юго-западной стороны участка по проезду шириной 6 м с асфальтобетонным покрытием.

По периметру жилого дома запроектирован тротуар шириной 2 м. Ширина проезда — 6 м.

Особое внимание уделено формированию пешеходных связей, с учетом специфики

Взам. инв. №	
Подп. и дата	
Инв. № подл.	

Изм.	Кол.уч.	Лист	Подок.	Подп.	Дата

передвижения маломобильных групп населения как пешком так и с помощью транспортных средств.

Проектом обеспечен проезд пожарной техники по проездам с твердым покрытием и по грунту.

Расчет площадок дворового благоустройства и парковочных мест на дворовой территории.

На основании Табл. 8.1 СП 476.1325800.2020 Расчетное количество жильцов - 438 человек

№	Название площадки	Коэффициент	Нормативная площадь	Площадь по проекту
1	Для игр детей дошкольного младшего школьного возраста	*0,4	175,20	294,68
2	Для отдыха взрослого населения	*0,1	43,80	69,10
3	Для хозяйственных целей и выгула собак	*0,3	131,40	29,80
4	Спортивная площадка	*0,5	219,00	600,49

Согласно п.5.6 СП 68.13330.2017 «Приемка в эксплуатацию законченных строительством объектов. Основные положения» при приемке законченных строительством объектов допускается переносить выполнения работ по устройству верхнего покрытия внутриквартальных дорог и тротуаров, хозяйственных, игровых и спортивных площадок, по установке малых форм, озеленению на ближайший период.

Согласно п. 7.29 СП 476.1325800.2020 «При недостатке площади для размещения в полном объеме обязательных элементов благоустройства на приватной придомовой территории допускается их размещение на территории общего пользования с учетом пешеходной доступности от входных групп зданий до данных объектов не более 100 м.»

Инв. № подл.	Подп. и дата	Взам. инв. №					Лист
			ПД-18-08-2021 -ПЗУ				
			Кол.уч.	Лист	№док.	Подп.	Дата

Ведомость чертежей графической части раздела

Лист	Наименование	Примечание
1	Ведомость чертежей графической части раздела	
2	Ситуационный план	
3	Разбивочный план	
4	Схема планировочной организации земельного участка	
5	План дорожного покрытия	
5/1	Ведомость тротуаров, проездов	
6	План озеленения	
7	План расстановки МАФ	
8	План организации рельефа	
9	Баланс земляных масс	
10	Сводный план инженерных сетей	
11	Сводный план инженерных сетей	

Схема блокировки

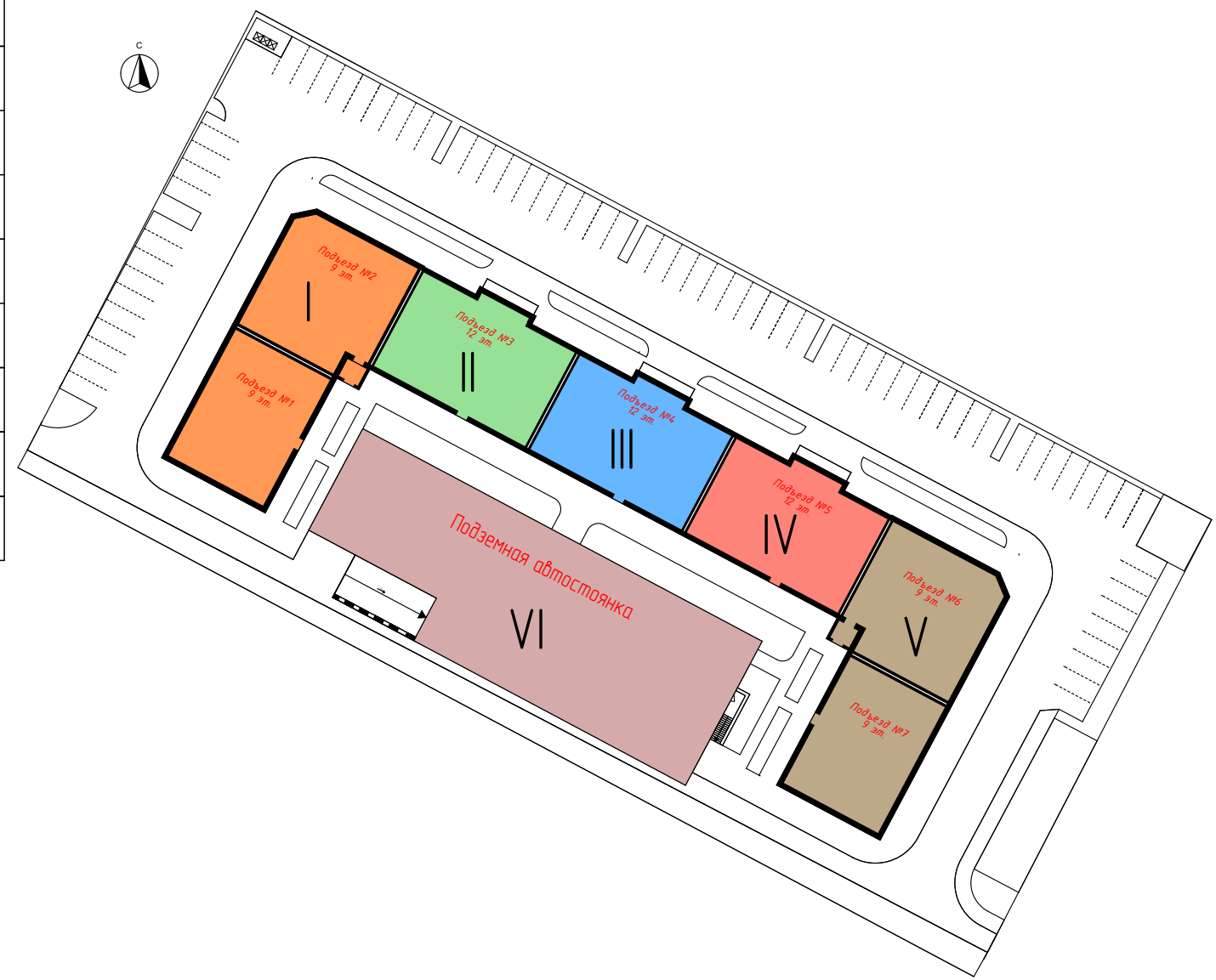





Взам. инв. №	
Подл. и дата	
Инв. № подл	







						ПД-18-08-2021-ПЗУ		
						«Жилая застройка в 140А квартале Октябрьского района г.Улан-Удэ»		
Изм.	Колуч.	Лист	№Док.	Подп.	Дата	Стадия	Лист	Листов
	Разраб.		Хисамова А.А.	<i>[Signature]</i>				
						Ведомость чертежей графической части раздела	ООО "АлексГрупп"	
ГИП		Очиров В.Ш.		<i>[Signature]</i>				
Н. контр		Манданов А.Н.		<i>[Signature]</i>				



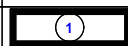

Взам. инв. №
Подп. и дата
Инв. № подл

- Условные обозначения
-  проектируемое здание
 -  граница отведенного участка
 -  граница участка для детской и спортивной площадок
 -  существующий жилой дом

Экспликация зданий и объектов

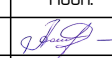
№ п/п	Условное обозначение	Наименование	Площадь застройки
1		Проектируемое здание жилого дома	
2		Детская игровая площадка	
3		Площадка для отдыха взрослого населения	
4		Хозяйственная площадка для сушки белья и чистки ковров	
5		Площадка для мусорных контейнеров	
6		Спортивная площадка	

						ПД-18-08-2021-ПЗУ		
						«Жилая застройка в 140А квартале Октябрьского района г.Улан-Удэ»		
Изм.	Колуч.	Лист	№Док.	Подп.	Дата	Стадия	Лист	Листов
Разраб.	Хисамова А.А.							
						Ситуационный план	ООО "АлексГрупп"	
ГИП	Очиров В.Ш.							
Н. контр	Манданов А.Н.							

Условные обозначения:
 - - - - - Граница участка
 - - - - - Участок для размещения детских и спортивных площадок
 - - - - - Условная граница этапов строительства



Экспликация зданий и объектов

№ п/п	Условное обозначение	Наименование	Площадь застройки
1	1	Проектируемое здание жилого дома	
2	2	Детская игровая площадка	
3	3	Площадка для отдыха взрослого населения	
4	4	Хозяйственная площадка для сушки белья и чистки ковров	
5	5	Площадка для мусорных контейнеров	
6	6	Спортивная площадка	

Взам. инв. №
 Подп. и дата
 Инв. № подл

ПД-18-08-2021-ПЗУ					
«Жилая застройка в 14-0А квартале Октябрьского района г.Улан-Удэ»					
Изм.	Колуч.	Лист	№Док.	Подп.	Дата
	Разраб.	Хисамова А.А.		<i>[Signature]</i>	
	ГИП	Очиров В.Ш.		<i>[Signature]</i>	
	Н. контр	Манданов А.Н.		<i>[Signature]</i>	
Разбивочный план				Стадия	Лист
				ПД	3
				ООО "АлексГрупп"	

Условные обозначения:
 - - - - - Граница участка
 - - - - - Участок для размещения детских и спортивных площадок
 - - - - - Условная граница этапов строительства



Экспликация зданий и объектов

№ п/п	Условное обозначение	Наименование	Площадь застройки
1	1	Проектируемое здание жилого дома	
2	2	Детская игровая площадка	
3	3	Площадка для отдыха взрослого населения	
4	4	Хозяйственная площадка для сушки белья и чистки ковров	
5	5	Площадка для мусорных контейнеров	
6	6	Спортивная площадка	

Взам. инв. №
 Подл. и дата
 Инв. № подл

Изм.	Колуч.	Лист	№Док.	Подп.	Дата
	Разраб.		Хисамова А.А.	<i>[Signature]</i>	
	ГИП		Очиров В.Ш.	<i>[Signature]</i>	
	Н. контр		Манданов А.Н.	<i>[Signature]</i>	

ПД-18-08-2021-ПЗУ		
«Жилая застройка в 14-0А квартале Октябрьского района г.Улан-Удэ»		
Стадия	Лист	Листов
ПД	4	
Схема планировочной организации земельного участка		ООО "АлексГрупп"

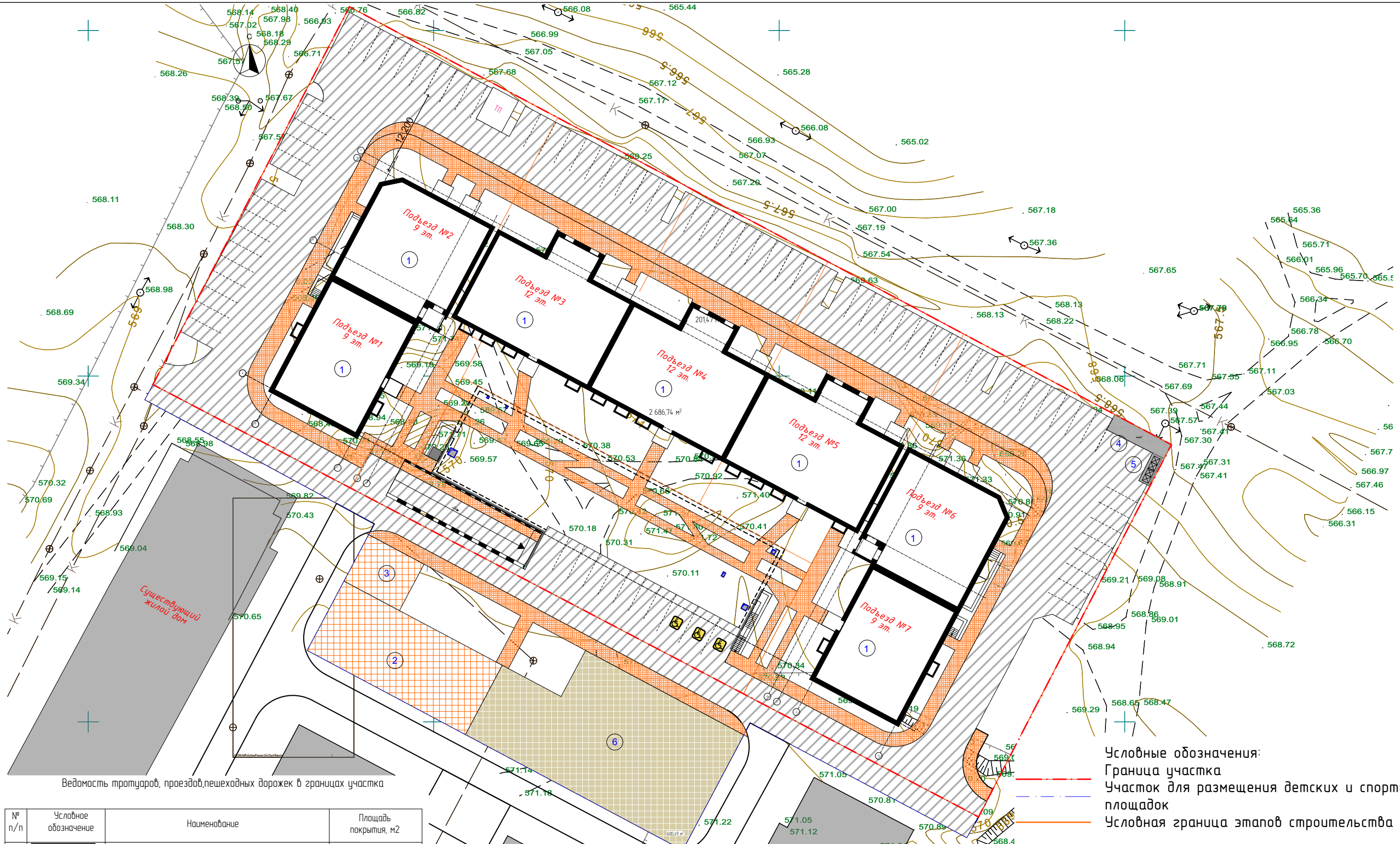

Взам. инв. №
 Подл. и дата
 Инв. № подл

Ведомость тротуаров, проездов, пешеходных дорожек за границей участка

№ п/п	Условное обозначение	Наименование	Площадь покрытия, м2
1	[Green hatched]	Спортивное резиновое покрытие спортивных изгородных площадок, с бордюром из бортового камня 8x20 по ГОСТ 6665-91, с одной стороны, с двух сторон	135,79
2	[Blue hatched]	Проезд с Асфальтобетон плотный из горячей мелкозернистой смеси Тип Б по ГОСТ 19128-97 - 5 см, отмостка здания	406,69
3	[Orange hatched]	Грабное покрытие по уплотненному грунту изгородных площадок, с бордюром из бортового камня 8x20 по ГОСТ 6665-91, с одной стороны, с двух сторон	363,78

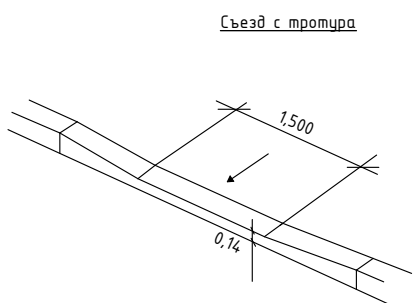

						ПД-18-08-2021-ПЗУ		
						«Жилая застройка в 140А квартале Октябрьского района г.Улан-Удэ»		
Изм.	Колуч.	Лист	№Дак.	Подп.	Дата	Стадия	Лист	Листов
	Разраб.	Хисамова А.А.		[Signature]		ПД	5	
						План дорожного покрытия		
						ООО "АлексГрупп"		
						ГИП Очиров В.Ш. [Signature]		
						Н. контр Манданов А.Н. [Signature]		

Эксплуатируемая кровля:

Туп 2

Асфальтобетон плотный из горячей мелкозернистой смеси Тип Б по ГОСТ9128-97- 5 см
Асфальтобетон плотный из крупнозернистой смеси 7 см

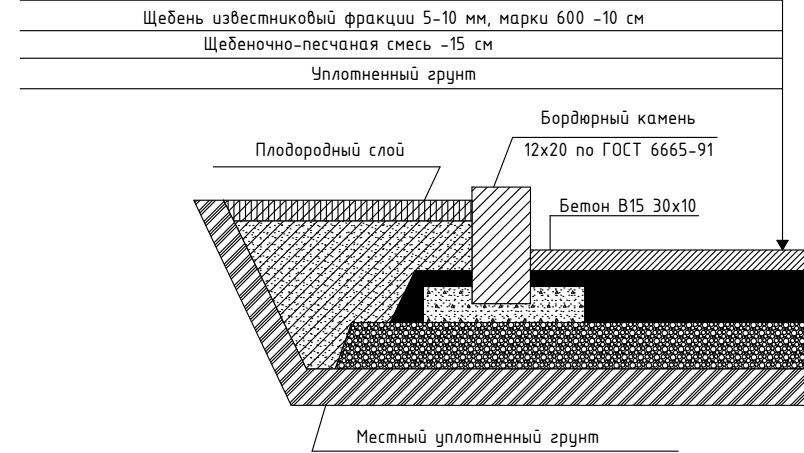

Туп 3

Покрытие из резиновой крошки - 20мм
Гранитный отсеб -50 мм
Щебень - 200 мм
Геотекстиль
Уплотненный грунт

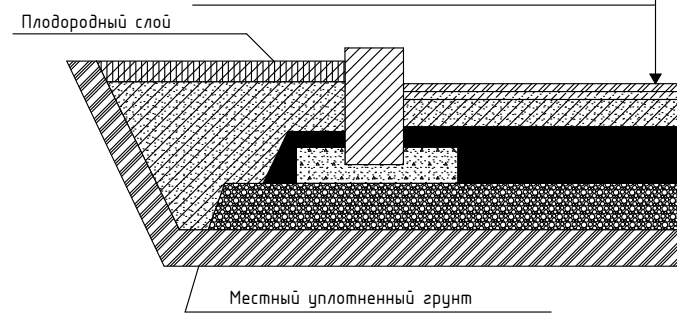

Туп 1

Тротуарная плитка - 8 см
Горячий крупнозернистый асфальтобетон марки II по ГОСТ9128-97 - 5 см
Щебень природной фракции 40-80 мм, марки 1200 - 15 см
Уплотненный грунт

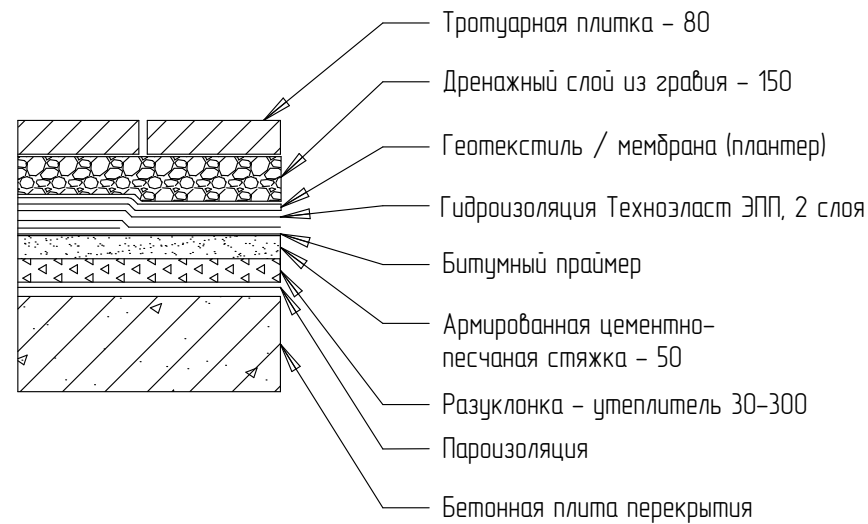
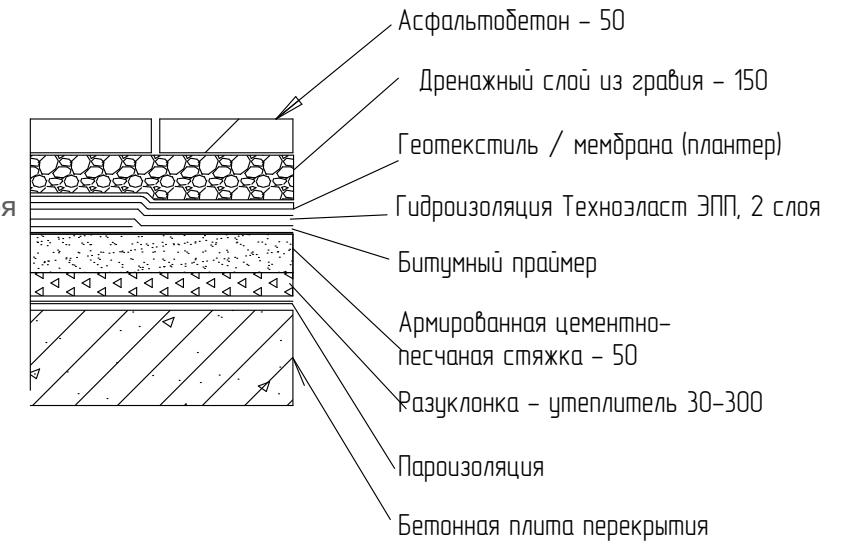
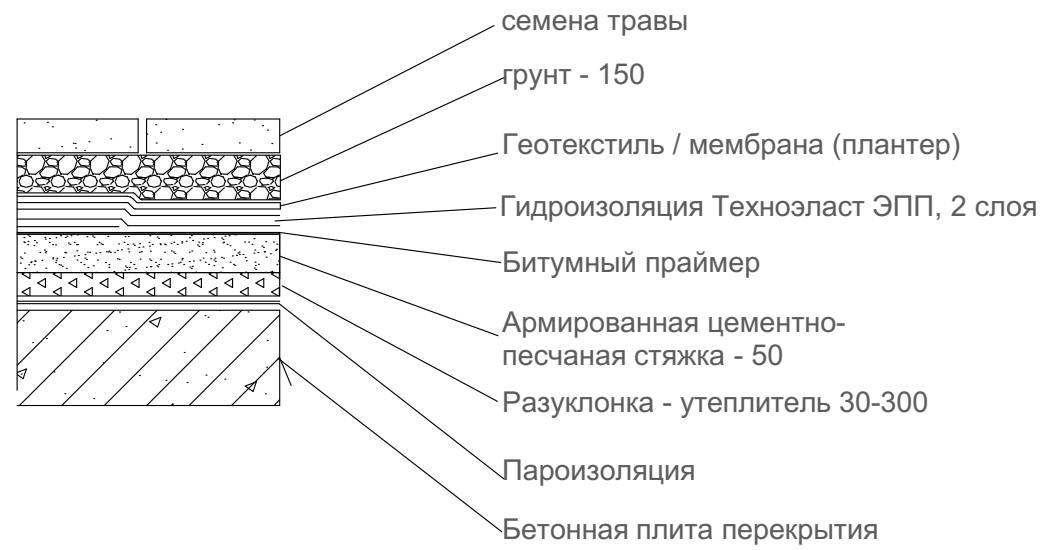
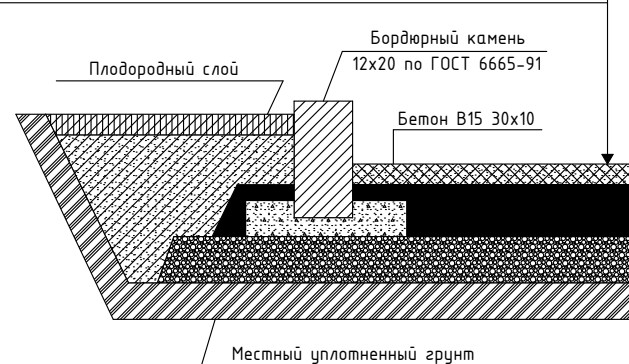

Взам. инв. №
Подп. и дата
Инв. № подл

						ПД-18-08-2021-ПЗУ		
						«Жилая застройка в 140А квартале Октябрьского района г.Улан-Удэ»		
Изм.	Колуч.	Лист	№Док.	Подп.	Дата	Стадия	Лист	Листов
Разраб.		Хисамова А.А.		<i>[Signature]</i>				
						Ведомость тротуаров, проездов	ООО "АлексГрупп"	
ГИП		Очиров В.Ш.		<i>[Signature]</i>				
Н. контр		Манданов А.Н.		<i>[Signature]</i>				

Ведомость элементов озеленения в границах участка

№ п/п	Условное обозначение	Наименование	Возраст (лет)	Кол-во	Примечание
1		Газон обыкновенный		2065,38 м ²	расход см на упаковке селекция сортовой по слое рас: грунта 10см
2		Береза	7	10	с камн 0,6х0,6х0,6 50% растительный грунт
3		Сирень Венгерская	3	4	радиус 3х1 м с камн 0,6х0,6х0,6 100% растительный грунт
4		Акация желтая	5	157	с камн 0,6х0,6х0,6 100% растительный грунт

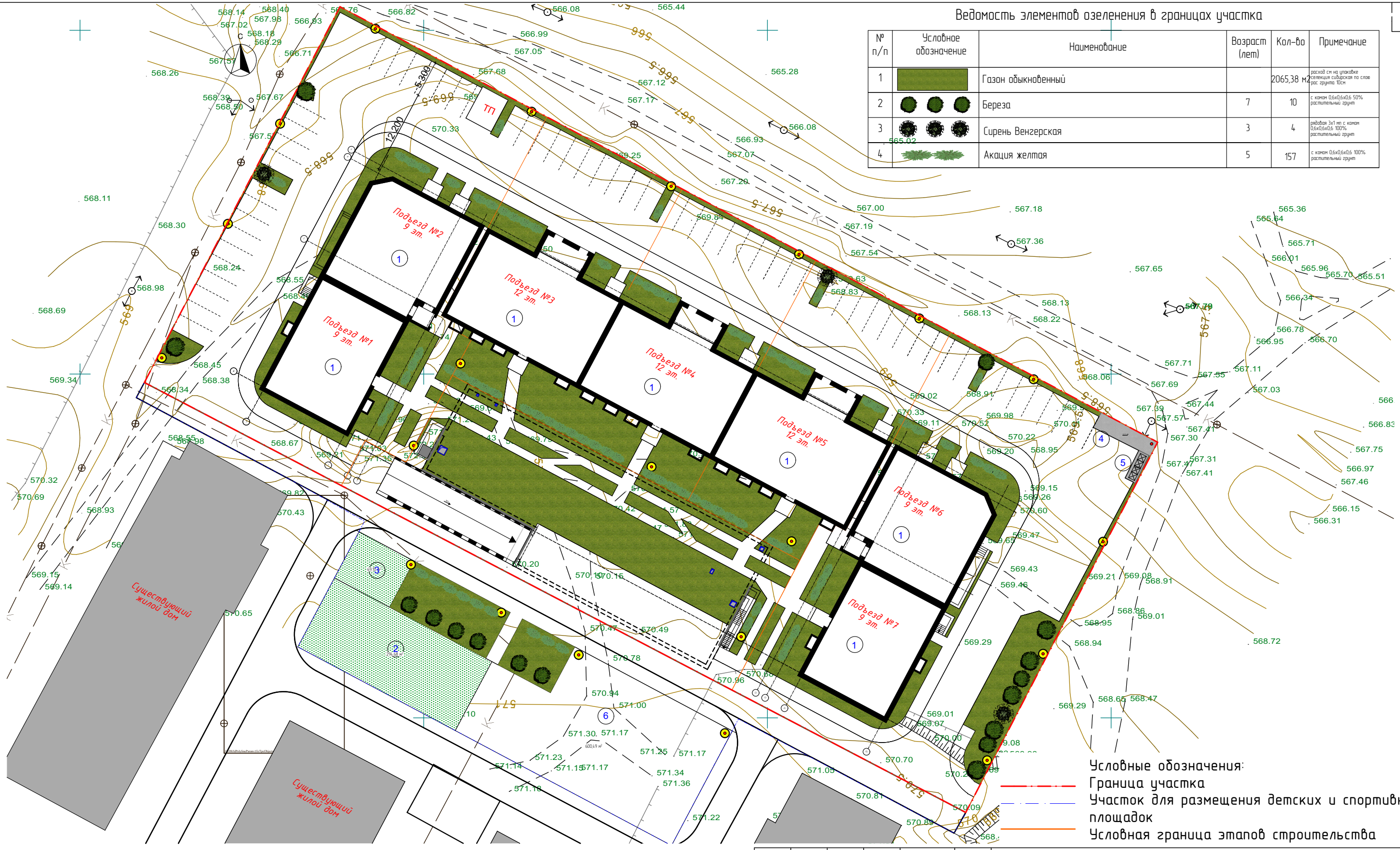

Условные обозначения:
 - - - - - Граница участка
 - - - - - Участок для размещения детских и спортивных площадок
 - - - - - Условная граница этапов строительства

Ведомость элементов озеленения за границей участка

№ п/п	Условное обозначение	Наименование	Возраст (лет)	Кол-во	Примечание
1		Газон обыкновенный		1256,04 м ²	расход см на упаковке селекция сортовой по слое рас: грунта 10см
2		Береза	7	6	с камн 0,6х0,6х0,6 50% растительный грунт
3		Травяное покрытие по уплотненному грунту изгородь площадок		363,78	
4		Акация желтая	5	22	с камн 0,6х0,6х0,6 100% растительный грунт

Изм.						ПД-18-08-2021-ПЗУ		
Колуч.						«Жилая застройка в 140А квартале Октябрьского района г.Улан-Удэ»		
Изм.	Колуч.	Лист	№Док.	Подп.	Дата	Стадия	Лист	Листов
	Разраб.	Хисамова А.А.				ПД	6	
ГИП						План озеленения		
Н. контр						ООО "АлексГрупп"		

Взам. инв. №
 Подл. и дата
 Инв. № подл

Ведомость архитектурных форм

№ п/п	Условное обозначение	Наименование	Шифр и № позиции норматива	Кол-во
1		Скамья "Пожарная машина МЧС"	"КСИЛ" 002411	2
2		Домик - беседка	"КСИЛ" 004322	1
3		Горка (Hпл=2.0)	"КСИЛ" 004205	1
4		Песочница "Кораблик"	"КСИЛ" 004254	1
5		Гандбольные ворота без сетки с баскетбольным щитом с сеткой	"КСИЛ" 006603	2
6		Спираль вертикальная	"КСИЛ" 006723	1
7		Сетка с вращением	"КСИЛ" 007017	1
8		Турник	"КСИЛ" 006734	1
9		Уличный тренажер	"КСИЛ" 007545	1
10		Уличный тренажер	"КСИЛ" 007538	1
11		Скамья с упором	"КСИЛ" 006721	1
12		Рукоход	"КСИЛ" 006704	1

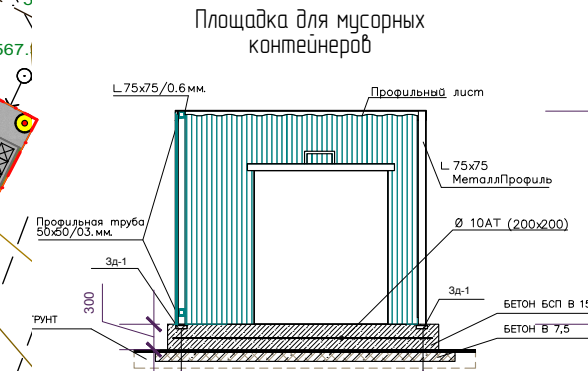
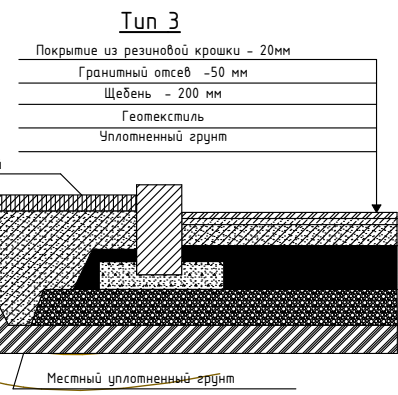

13		Турник классический	"КСИЛ" 006440	1
14		Контейнер мусоросборный с крышкой		3
15		Ограждение волейбольной площадки		71 п.м
16		Стойка для чистки ковров	ПТ310-4-1 А 1У ММ10	1
17		Качели	"КСИЛ"4151	1
18		Песочница	"КСИЛ"4252	3
19		Ограждение детской и спортивной площадок		119 п.м
20		Игровая панель "Такси"	"КСИЛ"4230	1
21		Карусель	"КСИЛ"4195	1
22		Скамья со спинкой	индивид	6
23		Урна	"КСИЛ"01312	14
24		Беседка	индивид	1
25		Домик	"КСИЛ"4302	1
26		Ограждение спортивной площадки		62 п.м

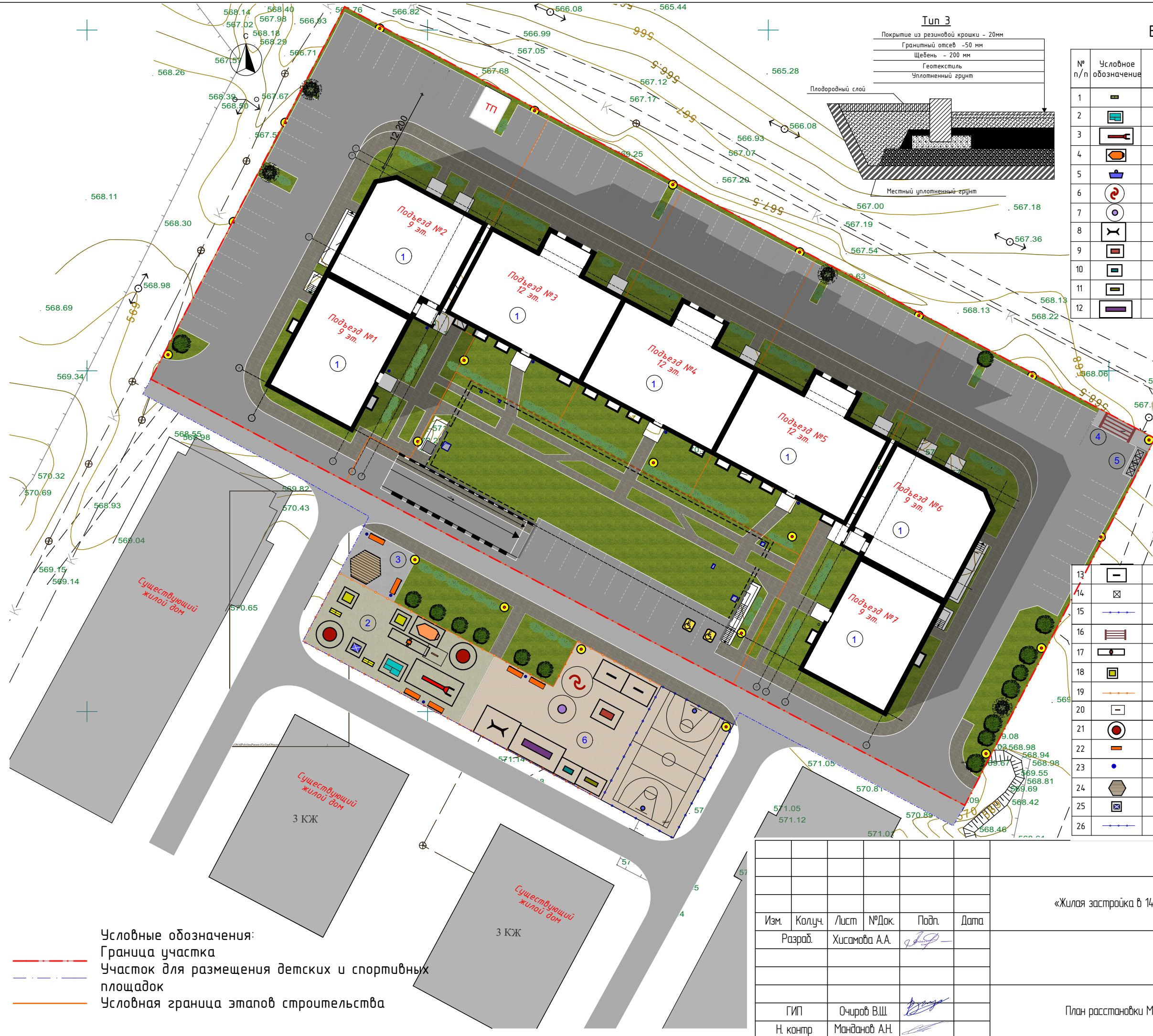

Взам. инв. №	
Подп. и дата	
Инв. № подл	

Условные обозначения:
 - - - - - Граница участка
 - - - - - Участок для размещения детских и спортивных площадок
 - - - - - Условная граница этапов строительства

Изм.	Колуч.	Лист	№Док.	Подп.	Дата
	Разраб.		Хисамова А.А.		
	ГИП		Очиров В.Ш.		
	Н. контр.		Манданов А.Н.		

ПД-18-08-2021-ПЗУ		
«Жилая застройка в 14-0А квартале Октябрьского района г.Улан-Удэ»		
Стадия	Лист	Листов
ПД	7	
План расстановки МАФ		ООО "АлексГрупп"

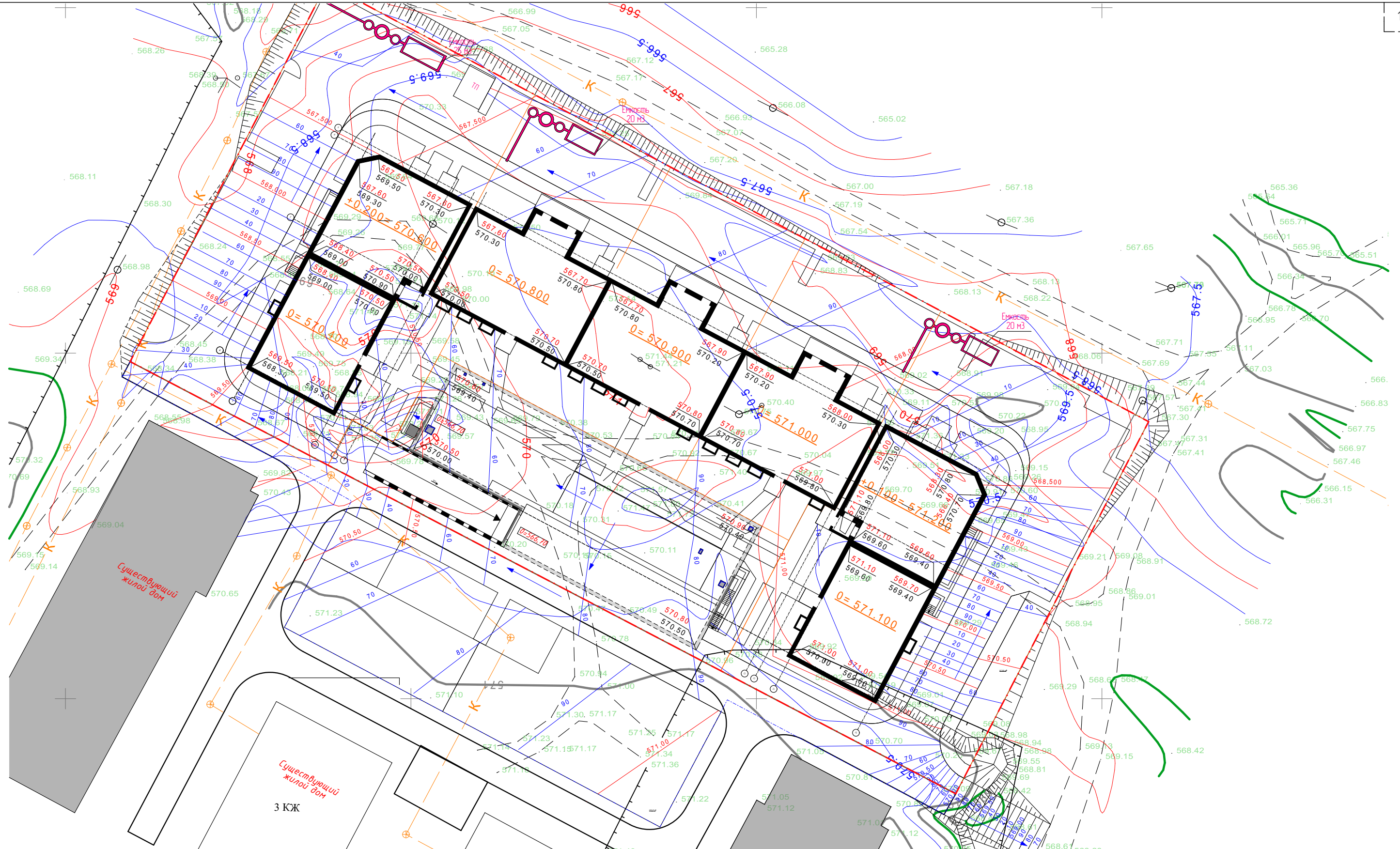

Условные обозначения:

- Граница участка
- Участок для размещения детских и спортивных площадок
- Условная граница этапов строительства

Взам. инв. №
Подп. и дата
Инв. № подл.

ПД-18-08-2021-ПЗУ											
«Жилая застройка в 14-0А квартале Октябрьского района г.Улан-Удэ»											
Изм.	Колуч.	Лист	№Док.	Подп.	Дата						
	Разраб.	Хисамова А.А.		<i>[Signature]</i>							
<table border="1"> <tr><td>Стадия</td><td>Лист</td><td>Листов</td></tr> <tr><td>ПД</td><td>8</td><td></td></tr> </table>						Стадия	Лист	Листов	ПД	8	
Стадия	Лист	Листов									
ПД	8										
ГИП Н. контр				Очиров В.Ш. <i>[Signature]</i> Манданов А.Н. <i>[Signature]</i>							
План организации рельефа											
ООО "АлексГрупп"											

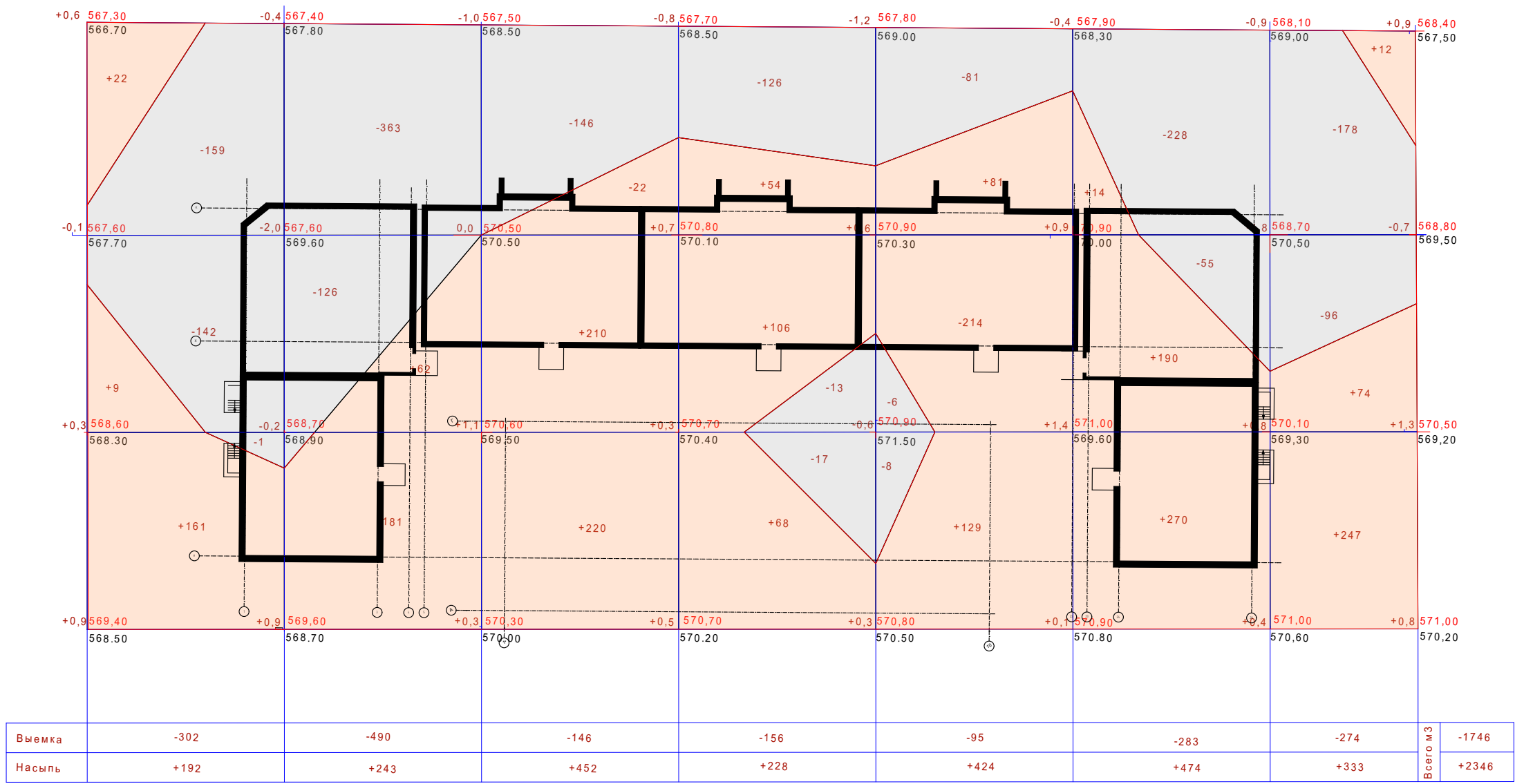

Инв. № подл	
Подп. и дата	
Взам. инв. №	

						ПД-18-08-2021-ПЗУ		
						«Жилая застройка в 14-0А квартале Октябрьского района г.Улан-Удэ»		
Изм.	Колуч.	Лист	№Док.	Подп.	Дата	Стадия	Лист	Листов
Разраб.		Хисамова А.А.		<i>[Signature]</i>				
						Баланс земляных масс	ООО "АлексГрупп"	
ГИП		Очиров В.Ш.		<i>[Signature]</i>				
Н. контр		Манданов А.Н.		<i>[Signature]</i>				

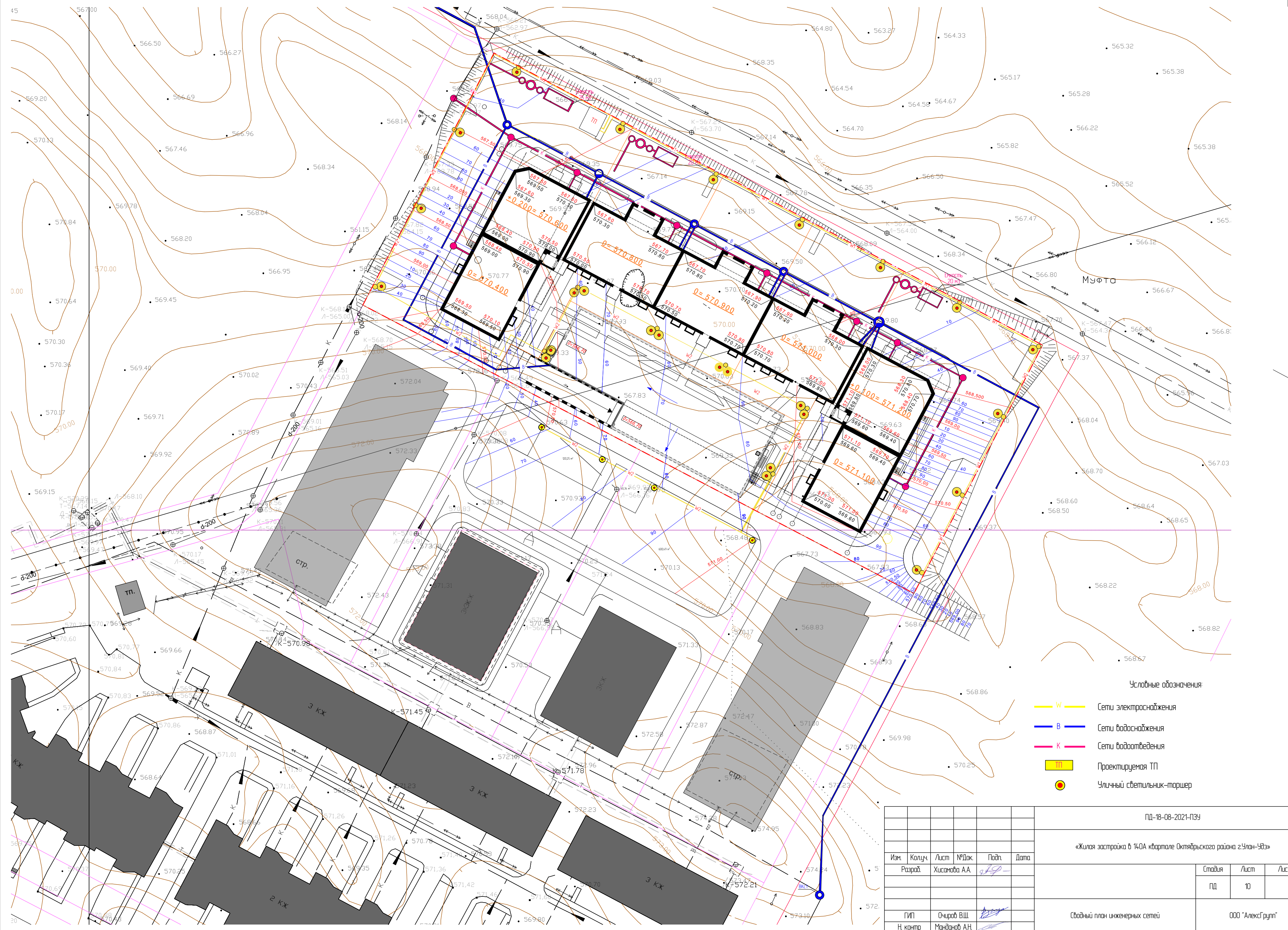

- Условные обозначения
- W — Сети электроснабжения
 - B — Сети водоснабжения
 - K — Сети водоотведения
 - ТТ — Проектируемая ТТ
 - ● — Уличный светильник-торшер

ПД-18-08-2021-ПЗУ					
«Жилая застройка в 140А квартале Октябрьского района г.Улан-Удэ»					
Изм.	Колуч.	Лист	№Док.	Подп.	Дата
	Разр.	Хисомба А.А.		<i>[Signature]</i>	
Студия					
		ПД	10	Листов	
ООО "АлексГрупп"					
Свободный план инженерных сетей					
ГИП		Очиров В.Ш.		<i>[Signature]</i>	
Н. контр.		Манданов А.Н.		<i>[Signature]</i>	

Вид. шиф. №
 Подл. и дата
 Инв. № подл.

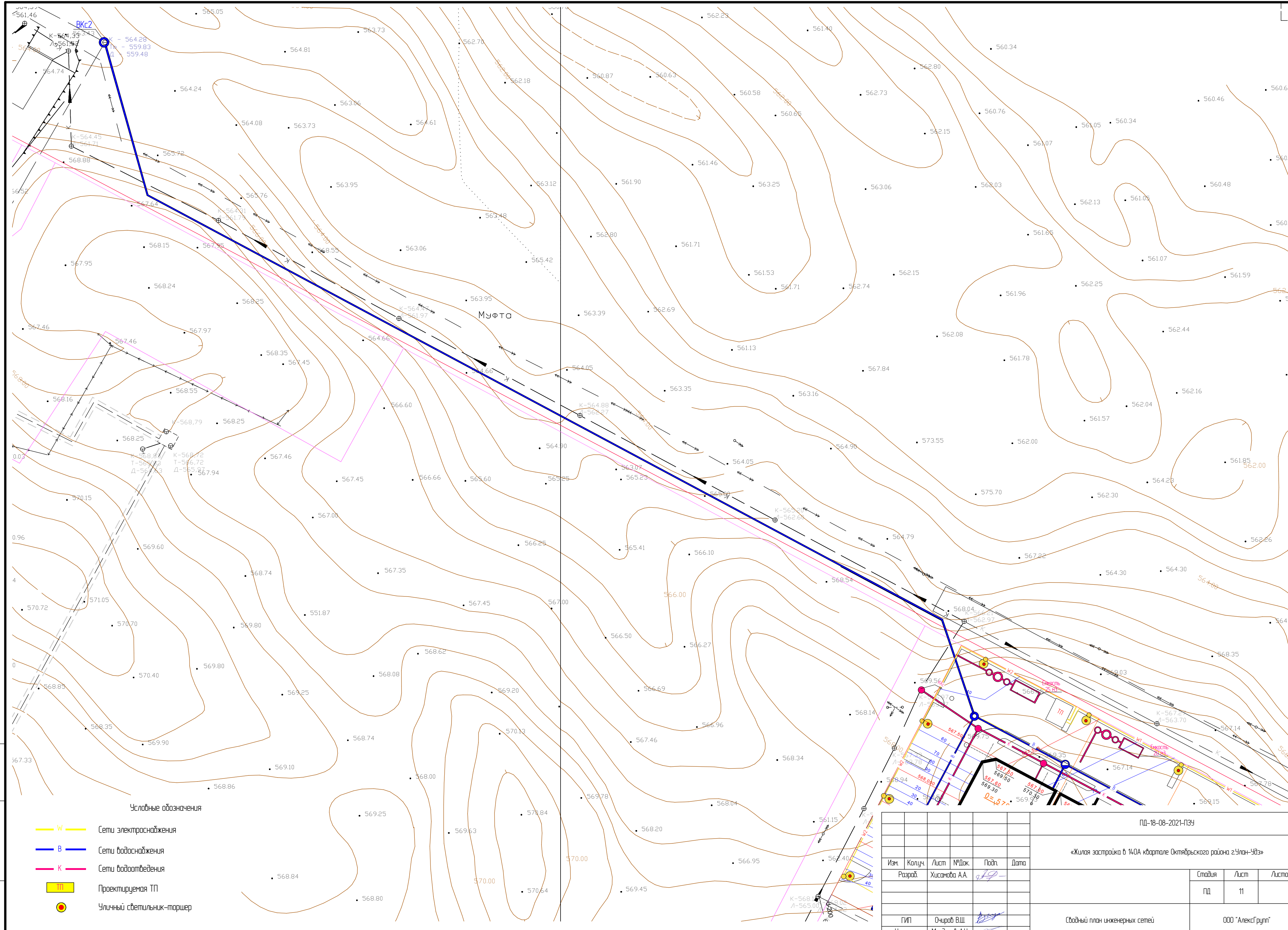

Условные обозначения

- W — Сети электроснабжения
- В — Сети водоснабжения
- К — Сети водоотведения
- ТТ — Проектируемая ТП
- — Уличный светильник-таршер

ПД-18-08-2021-ПЗУ				
«Жилая застройка в 140А квартале Октябрьского района г.Улан-Удэ»				
Изм.	Колуч.	Лист	№Док.	Подп.
	Разраб.	Хисамбаев А.А.		
ГИП	Очиров В.Ш.			
Н. контр.	Манданов А.Н.			
Свободный план инженерных сетей				000 "АлексГрупп"
		Стадия	Лист	Листов
		ПД	11	

Возв. инд. №

Подп. и дата

Инд. № подл.

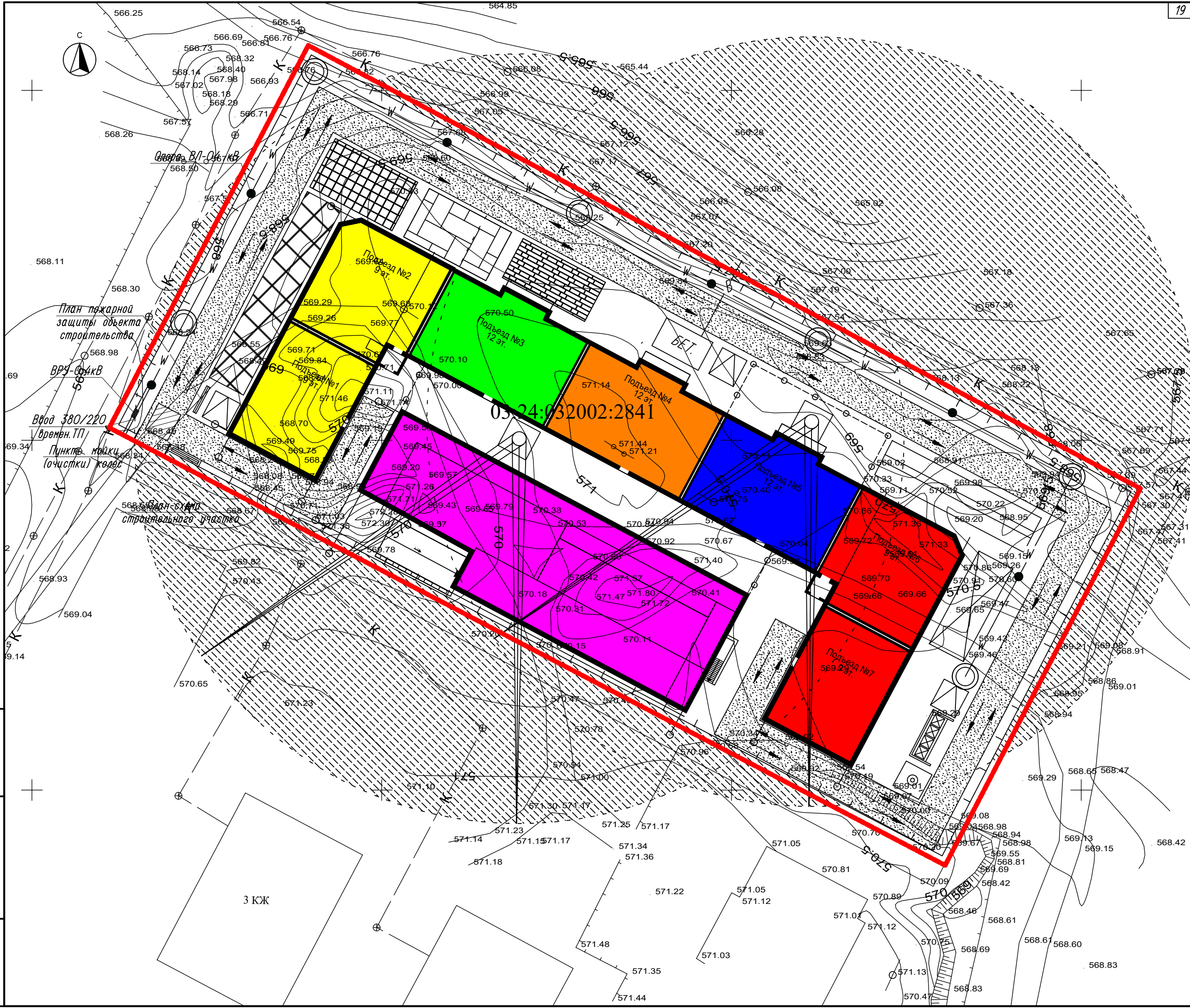

ПД-18-08-2021-ЛОС		Листов	Лист	Лист	Лист
Жилая застройка в 140А квартале Октябрьского района г. Улан-Удэ		Стадия	П	3	
Схема движения транспортных средств на строительной площадке		ООО "АлексГрупп"			
Изм.	Колуч.	Лист	№ док.	Подп.	Дата
	Разраб.	Очилов	В.Ш.		
И.контр.	Бурчисанов	А.О.			

Инд. № подл.	Подп. и дата	Взам. инв. №

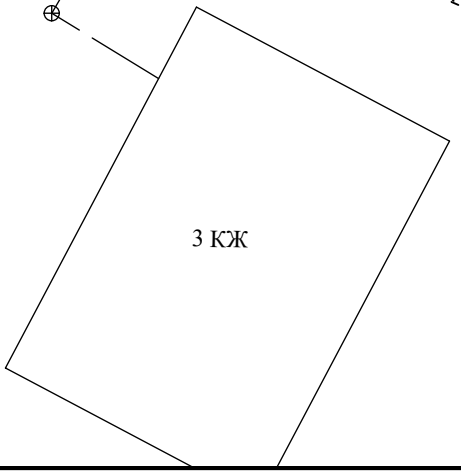

3 КЖ

571.14 571.15 571.17

571.22 571.05 571.12

571.03 571.12 570.89

571.07 571.12 570.25

570.47 568.83 568.61

568.67 568.60 568.83

568.83 568.83 568.83

568.83 568.83 568.83

568.83 568.83 568.83

568.83 568.83 568.83

568.83 568.83 568.83