

Ремстройпроект

ОБЩЕСТВО С ОГРАНИЧЕННОЙ ОТВЕТСТВЕННОСТЬЮ



Многоквартирные жилые дома по ул. Воронежской в г. Хабаровске.

1 этап освоения территории. 1-5 этапы строительства.

1 этап строительства

Проектная документация

Раздел 3 «Архитектурные решения»

27-ВРН-01.01-АР

Том 3

Директор

С.С. Осетров

Главный инженер проекта

Д.С. Толов

Изм.	№док.	Подп.	Дата
1	66-22		22.11.22
2	31-23		27.04.23

Изнв. № подл.	Подл. и дата	Взам. инв. №

Содержание тома 3

Обозначение	Наименование	Стр.	Примечание
1	2	3	4
27-ВРН-01.01-АР-С	Содержание тома 3	2	Изм.1(зам); 2(зам.)
27-ВРН-01.01-АР	Текстовая часть	3	Изм. 2(зам.)
	Графическая часть		
27-ВРН-01.01-АР, лист 1	План технического подвала	22	Изм.2
27-ВРН-01.01-АР, лист 2	План 1 этажа	23	
27-ВРН-01.01-АР, лист 3	План 2 этажа	24	Изм.1
27-ВРН-01.01-АР, лист 4	План типового этажа	25	
27-ВРН-01.01-АР, лист 5	Экспликации помещений МОП 3-20 этажей	26	
27-ВРН-01.01-АР, лист 6	План кровли. Фрагмент плана выхода на кровлю. План пространства для прокладки коммуникаций. План котельной. Разрез 5-5	27	
27-ВРН-01.01-АР, лист 7	Разрезы 1-1, 3-3, 4-4	28	
27-ВРН-01.01-АР, лист 8	Разрез 2-2	29	
27-ВРН-01.01-АР, лист 9	Фасад 23-1	30	
27-ВРН-01.01-АР, лист 10	Фасад 1-23	31	
27-ВРН-01.01-АР, лист 11	Фасад А-Е, Е-А	32	
27-ВРН-01.01-АР, лист 12	Номенклатура квартир	33	Изм.1, 2

Согласовано

Взам. инв. №

Подл. и дата

Инв. № подл.

2	-	Зам	31-23		27.04.23
1	-	Зам	66-22		22.11.22
Изм	Кол.	Лист	№ док.	Подп.	Дата
		Разраб.	Портениер		28.07.2022
		Проверил	Поповцева		28.07.2022
		Гл. спец.	Портениер		28.07.2022
		Н.контр.	Чудинова		28.07.2022
		ГИП	Толов		28.07.2022

27-ВРН-01.01-АР-С

Содержание тома

Стадия	Лист	Листов
П	1	1
ООО "Ремстройпроект"		

Содержание

Раздел 3 «Архитектурные решения»

3.1	Описание и обоснование внешнего и внутреннего вида объекта капитального строительства, его пространственной, планировочной и функциональной организации 4
3.2	Обоснование принятых объемно-пространственных и архитектурно-художественных решений, в том числе в части соблюдения предельных параметров разрешенного строительства объекта капитального строительства 11
3.2.1	Обоснование принятых архитектурных решений в части обеспечения соответствия зданий, строений и сооружений установленным требованиям энергетической эффективности (за исключением зданий, строений, сооружений, на которые требования энергетической эффективности не распространяются)..... 13
3.2.2	Перечень мероприятий по обеспечению соблюдения установленных требований энергетической эффективности к архитектурным решениям, влияющим на энергетическую эффективность зданий, строений и сооружений (за исключением зданий, строений, сооружений, на которые требования энергетической эффективности не распространяются)..... 14
3.3	Описание и обоснование использованных композиционных приемов при оформлении фасадов и интерьеров объектов капитального строительства 14
3.4	Описание решений по отделке помещений основного, вспомогательного, обслуживающего и технического назначения..... 15
3.5	Описание архитектурных решений, обеспечивающих естественное освещение помещений с постоянным пребыванием людей..... 18
3.6	Описание архитектурно-строительных мероприятий, обеспечивающих защиту помещений от шума, вибрации и другого воздействия..... 19
3.7	Описание решений по светоограждению объекта, обеспечивающих безопасность полета воздушных судов (при необходимости) 20
3.8	Описание решений по декоративно-художественной и цветовой отделке интерьеров – для объектов непромышленного назначения..... 20
	Таблица регистрации изменений 21

Согласовано		
Взам. инв. №		
Подп. и дата		

Инов. № подл.	
---------------	--

27-ВРН-01.01-АР					
Изм	Кол.	Лис	№ док.	Подп.	Дата
		Портениер			28.07.2022
		Поповцева			28.07.2022
		Портениер			28.07.2022
		Чудинова			28.07.2022
		Толов			28.07.2022
Текстовая часть					
Стадия		Лист		Листов	
II		1		19	
ООО "Ремстройпроект"					

Раздел 3 «Архитектурные решения»

3.1 Описание и обоснование внешнего и внутреннего вида объекта капитального строительства, его пространственной, планировочной и функциональной организации

1. Проектная документация выполнена на основании задания на проектирование приложение № 1 к договору 27Ж0Z1060/2401022 от 23.03.2022 г.

2. Проектная документация соответствует требованиям действующих технических регламентов, стандартам сводов правил, других документов, содержащих установленные требования:

- СП 42.13330.2016 «Градостроительство. Планировка и застройка городских и сельских поселений»;
- СП 54.13330.2016 "Здания жилые многоквартирные";
- ФЗ №123-ФЗ «Технический регламент о требованиях пожарной безопасности» от 22 июля 2008г;
- СП 52.13330.2016 «Естественное и искусственное освещение»;
- СП 23-102-2003 «Естественное освещение жилых и общественных зданий»;
- СанПиН 2.1.3684-21 "Санитарно-эпидемиологические требования к содержанию территорий городских и сельских поселений, к водным объектам, питьевой воде и питьевому водоснабжению, атмосферному воздуху, почвам, жилым помещениям, эксплуатации производственных, общественных помещений, организации и проведению санитарно-противоэпидемических (профилактических) мероприятий";
- СП 51.13330.2011 «Защита от шума»;
- СП 23-103-2003 «Проектирование звукоизоляции ограждающих конструкций жилых и общественных зданий»;
- СП 50.13330.2012 «Тепловая защита зданий»;
- СП 23-101-2004 «Проектирование тепловой защиты здания»;
- СП 131.13330.2018 "Строительная климатология";
- СП 29.13330.2011 "Полы".

Изн. № подл.	Подл. и дата	Взам. инв. №					27-ВРН-01.01-АР	Лист
								2
Изм	Кол.	Лист	№	Подп.	Дата			

3. За отметку 0,000 принят уровень верха плиты 1-го этажа, что соответствует отметке 90,25 в системе высот Тихоокеанская.

4. Проектируемое здание располагается по адресу: г. Хабаровск, Краснофлотский район, ул. Воронежская.

5. Подрайон строительства - IV.

6. Рельеф участка - овражно-балочный, образованный в результате действия поверхностных водотоков. Абсолютные отметки поверхности изменяются в пределах от 73,50 до 90,50 м (система высот Тихоокеанская).

7. Основные идентификационные признаки здания (ст.33 384-ФЗ):

- классификация согласно ОК 013-2014: 100.00.20.12 здание жилое общего назначения односекционное;
- не принадлежит к объектам транспортной инфраструктуры и к другим объектам, функционально-технологические особенности которых влияют на безопасность;
- участок находится в пределах пологоувалистой наклонной поверхности, окаймляющей Воронежские и Львовские высоты, что обусловило денудационно-аккумулятивный характер рельефа. Естественный рельеф участка претерпел антропогенное воздействие;
- согласно приложению И СП 11-105-97, часть II, территория исследуемой площадки с учетом критериев по подтоплению относится к типу I-A2 – сезонно (ежегодно) подтапливаемые.
- в районе строительства наблюдаются следующие опасные метеорологические явления: грозы, дожди, сильные морозы, сильные туманы, шквал со скоростью ветра до 38 м/с;
- объект не принадлежит к опасным производственным;
- здание не взрывопожароопасное;
- имеются помещения с постоянным пребыванием людей;
- уровень ответственности - нормальный;
- класс сооружения по ГОСТ 27751-2014 – КС-2;
- срок эксплуатации здания – 50 лет;
- класс энергетической эффективности – В;
- степень огнестойкости – I;

Изм. № подл.	Подл. и дата	Взам. инв. №
--------------	--------------	--------------

						27-ВРН-01.01-АР	Лист
Изм	Кол.	Лист	№	Подп.	Дата		3

- класс конструктивной пожарной опасности – С0;
- проектируемый объект включает в себя помещения следующих классов функциональной пожарной опасности:
 - многоквартирный жилой дом – Ф1.3;
 - встроенных помещений (офисы) – Ф4.3;
 - оборудование (крышная газовая котельная) – Ф5.1;
 - кладовые – Ф5.2.

Внешний облик объекта выполнен с учетом существующей окружающей застройки. Планировочная организация объекта обусловлена его функциональным назначением. Здание прямоугольное в плане. Архитектурно-планировочным решением предусмотрено размещение на площадке строительства многоквартирного одноподъездного жилого дома. Здание прямоугольное в плане с габаритами в осях – 14,9х44,00м.

Планировочная организация участка выполнена с учетом градостроительного плана участка.

При проектировании здания произведено функциональное зонирование, т.е. разбивка на зоны из однородных групп помещений, исходя из общности их функционального назначения и внутренних взаимосвязей. Выделено два вида функционального зонирования: горизонтальное и вертикальное. В горизонтальном функциональном зонировании внутренние пространства располагаются в горизонтальной плоскости и объединяются горизонтальными коммуникациями (коридорами). В вертикальном функциональном зонировании внутренние пространства располагаются по уровням и связываются между собой вертикальными коммуникациями (лестницы и лифты). Данными элементами осуществляется связь как в пространстве одного этажа, так и в пространстве всего здания в целом. Функциональное зонирование осуществлено на основе общей идеи архитектурно-планировочной композиции и функционально-технологической организации помещений здания. Функциональное зонирование вносит в архитектурно-планировочное решение определенную четкость, способствуя уточнению композиционных и конструктивных схем.

Изм	Кол.	Лист	№	Подп.	Дата	27-ВРН-01.01-АР	Лист
							4
Изн.	№	подл.	Взам.	инв.	№	Подл.	и дата

Объемно-планировочная схема здания – секционная. Секционная схема характеризуется расположением помещений вдоль коридора, как по одну, так и по обе стороны, и выходом на лестничную клетку типа Н1. Данная схема представлена на всех этажах здания.

Для связи между этажами и эвакуации людей запроектированы:

- 1 лестничная клетка (типа Н1) с незадымляемым балконом и непосредственным выходом наружу на 1 этаже. Ширина марша с учетом ограждений не менее – 1050 мм, ширина междуэтажной и этажной площадок не менее ширины марша. Уклон лестничного марша 1:2 (подступенок – 150 мм, проступь – 300 мм). Лестничные марши имеют ограждение высотой 1,2 м;
- 2 пассажирских лифта грузоподъемностью 1000 кг (один лифт предусмотрен для перевоза пожарных подразделений) без машинного помещения, кабина лифта составляет не менее 1100x2100 (глубина x ширина). Ширина дверного проема кабины не менее 800 мм. Все лифты имеют скорость 1,6 м/с.

Ограждения и поручни лестниц запроектированы согласно указаниям СП 54.13330.2016 "Здания жилые многоквартирные» и СП 59.13330.2016 "Доступность зданий и сооружений для маломобильных групп населения", ГОСТ Р 53254-2009 «Техника пожарная. Лестницы пожарные наружные стационарные. Ограждения кровли. Общие технические требования. Методы испытаний».

На первом этаже расположены 3 жилые квартиры и 5 офисных помещений. Вход в жилой дом осуществляется с уровня земли через двойной тамбур. Офисные помещения так же имеют входы с уровня земли, обособленные от жилой части дома.

Высота помещений первого этажа 3,47 м.

Начиная со 2 этажа в жилом доме размещено по 10 квартир. Высота помещений в квартирах составляет 2,75м. Каждая квартира имеет остекленное летнее помещение (лоджию). Количество квартир на жилой дом представлены в таблице ниже «Показатели для технической инвентаризации объекта».

Также на первом этаже предусмотрено помещение уборочного инвентаря совместно с санузлом, колясочная, комната пультовой сигнализации, и электрощитовая офисов.

Изн. № подл.	
Подл. и дата	
Взам. инв. №	

						27-ВРН-01.01-АР	Лист
							5
Изм	Кол.	Лист	№	Подп.	Дата		

В техническом подвале располагаются боксы кладовых, технические помещения, такие как: насосная, ИТП, электрощитовая и узел связи. Высота помещений не менее 2,67м.

Высота 1 этажа жилого дома составляет 3,72 м, 2- 20 – 3 м, технического подвала –2,95м.

На кровле здания расположено оборудование крышной газовой котельной, объемно-пространственные решения обусловлены градостроительным положением, заданием на проектирование и функциональным назначением.

Помещение оборудования крышной газовой котельной 1-этажное, состоит из одного помещения (котельный зал). Высота в свету не менее 2,5 м. Размеры помещения оборудования котельной 3,75х6,35 м.

Все применяемые материалы могут быть заменены на материалы с аналогичными характеристиками в период строительства.

В подвале многоквартирного дома запроектированы хозяйственные кладовые для жителей дома. Кладовые предназначены для хранения жильцами дома вне квартиры вещей, оборудования, овощей и т.п. Запрещается хранить легковоспламеняющиеся и горючие жидкости, порох, взрывчатые вещества, пиротехнические изделия, баллоны с горючими газами, товары в аэрозольной упаковке, отходы любых классов опасности и другие пожаровзрывоопасные вещества и материалы. Перегородки, отделяющие технический коридор (в т.ч. коридор для прокладки коммуникаций) подвала от остальных помещений выполнены противопожарными 1-го типа.

Изм	Кол.	Лист	№	Подп.	Дата	27-ВРН-01.01-АР	Лист
							6
Инов. № подл.	Подп. и дата	Взам. инв. №					

Таблица 1 – Основные технико-экономические показатели

Наименование	Ед. изм.	Сек. 1
1	2	3
Площадь застройки	м2	714,8
Площадь жилого здания (по внутреннему обводу наружных стен, включая лоджии квартир)	м2	14011,8
в т.ч. площадь лоджий без понижающих коэффициентов	м2	761,8
Площадь лоджий с понижающими коэффициентами 0,5	м2	383,8
Строительный объем здания общий	м3	45641,2
в т.ч. ниже 0,000	м3	2077,5
выше 0,000	м3	43563,7
Этажность	шт.	20
Отметка самой верхней конструкции здания	м	+65,775
Высота здания (от планировочной отметки проезда для пожарных машин до нижней границы открывающегося проема верхнего этажа)	м	60,000

Изм	Кол.	Лист	№	Подп.	Дата	27-ВРН-01.01-АР	Лист
							7
Индв. № подл.	Подп. и дата	Взам. инв. №					

Продолжение таблицы 1

Наименование	Ед. изм.	Сек. 1
1	2	3
Количество этажей , в т.ч. подземных и подвальных	эт.	21 1
Количество зданий, сооружений	шт.	1
Площадь нежилых помещений	м2	403,9
в т.ч. кладовые	м2	140,2
в т.ч. офисные помещения	м2	263,7
Количество кладовых	шт.	39
Общая площадь жилых помещений (с учетом лоджий с понижающими коэф.)	м2	9045,7
Общая площадь жилых помещений (за исключением лоджий)/ количество:		
Всего	м2	8661,9
	шт.	193
1-о комнатных	м2	3302,9
	шт.	97
2-х комнатных	м2	4012,7
	шт.	77
3-х комнатных	м2	1346,3
	шт.	19
Кол-во людей в жилье	чел.	283
Площадь всех МОП		2393,4
Коэф. Эффективности (отношение площади продаваемых помещений к общей)		0,80

Инв. № подл.	Подп. и дата	Взам. инв. №					27-ВРН-01.01-АР	Лист		
			2	-	Зам	31-23			27.04.23	8
			Изм	Кол.	Лист	№		Подп.	Дата	

3.2 Обоснование принятых объемно-пространственных и архитектурно-художественных решений, в том числе в части соблюдения предельных параметров разрешенного строительства объекта капитального строительства

Требования действующего законодательства и возможности земельного участка, предполагаемого под застройку, учтены при определении высотности здания и количества машиномест на автостоянке. В ГПЗУ для земельного участка установлен максимальный процент застройки земельного участка равный 60%, распределение мест хранения индивидуальных легковых автомобилей, согласно таблице 12, для зоны ТН №3 принято из расчета 400 единиц на 1000 жителей

Здание представляет собой 20 этажный жилой дом. Габариты жилого дома в осях 14,9x44,0 м.

Наружные стены здания выше 0,000 выполнены из бетонных блоков по ГОСТ 6133-2019 на цементном растворе М100 толщиной 190 мм с утеплением из негорючих минераловатных плит и устройством ветрозащиты. Ниже 0,000 стены выполнены в монолитном железобетоне толщиной 200мм с обмазочной гидроизоляцией в 2 слоя и утеплением экструзионным пенополистиролом.

Наружная отделка выполнена по системе навесного вентилируемого фасада и витражных конструкций. Все применяемые отделочные материалы должны иметь действующие сертификаты, подтверждающие возможность их применения в зданиях такого типа.

Межквартирные перегородки выполняются из бетонных камней по ГОСТ 6133-2019 на цементном растворе М100 (или аналог) толщиной 190 мм.

Межкомнатные перегородки выполнены из бетонных камней по ГОСТ 6133-2019 толщиной 90 мм (или аналог). Перегородки санузлов – кирпичная кладка толщиной 120 мм, вентиляционные блоки – из полнотелых гидрофобизированных ПГП толщиной 80 мм (или аналог).

Дверные проемы с нормируемым пределом огнестойкости должны иметь действующие сертификаты пожарной безопасности и устанавливаться специализированной организацией, двустворчатые противопожарные двери оборудуются двумя доводчиками и координатором, помещения мест общего

Изм	Кол.	Лист	№	Подп.	Дата

Изм	Кол.	Лист	№	Подп.	Дата	27-ВРН-01.01-АР	Лист
							9

пользования – дверными блоками из ПВХ-профиля по ГОСТ 30970-2014, двери лестничных клеток предусмотрены остекленными с заполнением армированным или закаленным стеклом, внутриквартирные проемы – без заполнения, входные двери квартир - стальными блоками по ГОСТ 31173-2016 с улучшенной отделкой, двери входных групп первого этажа из алюминиевого профиля по ГОСТ 23747-2015. В качестве заполнения дверного проема кладовых применены рольставни. Все двери, выходящие в места общего пользования, оборудуются отбойником. Дверные блоки санузлов, устанавливаемые собственниками помещений, должны быть с порогом.

Ширина эвакуационных проходов в дверных проемах в свету не менее 0,8м. Дверные проемы в противопожарных преградах заполнены дверями с требуемым пределом огнестойкости, дымогазонепроницаемыми. Все противопожарные двери оборудованы устройствами для самозакрывания и уплотнителями притворов.

Окна и двери лоджий из ПВХ профилей по ГОСТ 30674-99 с устройством микропроветривания. Подоконные доски - ПВХ по ГОСТ 30673-2013. Все окна, кроме выходящих на лоджии, имеют две открывающиеся створки.

Остекление лоджий выполнено из ПВХ-профиля с заполнением листовым закаленным стеклом с распашным открыванием створок.

Кровля классическая с устройством внутреннего организованного водостока. В качестве утеплителя приняты плиты экструдированного пенополистирола, разуклонка из керамзитового гравия, гидроизоляция наплавляемая в два слоя по цементной армированной стяжке.

Объемно-планировочные решения газовой крышной котельной учитывают его градостроительное значение и отвечают местоположению в окружающей застройке, учитывают влияние технологического процесса и обеспечивают необходимые параметры внутренней среды для нормального функционирования. Стены и кровля выполнены из панелей типа сэндвич толщиной 100 и 150 мм соответственно.

Компоновка, помещений здания, размещение входов и эвакуационных выходов привязана к подходящим к зданию тротуарам и благоустройству территории, обоснована схемой внутреннего и внешнего подъезда к зданию, позволяет комплексно (как на территории, так и внутри здания):

– разделить людские потоки по функциональному назначению;

Изм	Кол.	Лист	№	Подп.	Дата	27-ВРН-01.01-АР	Лист
							10
Изнв. № подл.	Подл. и дата	Взам. инв. №					

- обеспечить кратчайшие эвакуационные пути не только из здания, но и с территории;
- обеспечить кратчайшую протяжённость транспортных коммуникаций на территории;
- разместить вводы инженерных сетей в здании в местах, наиболее удобных для обслуживания.

3.2.1 Обоснование принятых архитектурных решений в части обеспечения соответствия зданий, строений и сооружений установленным требованиям энергетической эффективности (за исключением зданий, строений, сооружений, на которые требования энергетической эффективности не распространяются)

Наружные стены здания выше 0,000 выполнены из бетонных камней толщиной 190мм. В качестве утеплителя приняты минераловатные плиты толщиной 150мм. Наружная отделка состоит из навесного вентилируемого фасада и витражных конструкций, все применяемые отделочные материалы должны иметь действующие сертификаты, подтверждающие возможность их применения в зданиях такого типа.

Наружные стены ниже 0,000 выполнены в монолитном железобетоне толщиной 200мм с наплаваемой гидроизоляцией в 2 слоя по битумному праймеру и утеплением экструзионным пенополистиролом толщиной 100мм.

Тамбур входной группы остекленный в алюминиевом переплете с сопротивлением теплопередаче не ниже требуемого $R = 0,73 \text{ м}^2 \cdot \text{°C} / \text{Вт}$.

В состав перекрытия между 1 этажом и техническим подвалом отапливаемой части заложен утеплитель из экструдированного пенополистирола толщиной 50мм; в первых тамбурах и лестничных клетках в технический подвал вводится дополнительное утепление минераловатными плитами толщиной 100мм.

В проекте приняты оконные блоки из ПВХ-профиля с двухкамерным стеклопакетом с сопротивлением теплопередаче не ниже требуемого $R = 0,73 \text{ м}^2 \cdot \text{°C} / \text{Вт}$. Ширина профиля не менее 70мм, с функцией микропроветривания. Оконные блоки, кроме выходящих на лоджии, должны быть укомплектованы замками безопасности, установленными в нижний брусок створки со стороны ручки

Изн. № подл.	
Подл. и дата	
Взам. инв. №	

						27-ВРН-01.01-АР	Лист
							11
Изм	Кол.	Лист	№	Подп.	Дата		

и обеспечивающими блокировку распашного открывания створки, но позволяющими использовать откидное положение створки.

Утепление существующих наружных ограждающих конструкций запроектировано с учетом исключения мостиков холода.

Теплотехнические характеристики ограждающих конструкций смотри раздел 27-ВРН-01.01-ЭЭ.

3.2.2 Перечень мероприятий по обеспечению соблюдения установленных требований энергетической эффективности к архитектурным решениям, влияющим на энергетическую эффективность зданий, строений и сооружений (за исключением зданий, строений, сооружений, на которые требования энергетической эффективности не распространяются)

Для обеспечения показателей проектной документацией предусмотрены следующие решения:

- утепление стен и покрытия теплоизоляционными плитами;
- остекление с применением двухкамерных стеклопакетов с двойным остеклением. Сопротивление теплопередаче окон жилого дома и помещений коммерческого назначения принято $0,74 \text{ м}^2 \cdot \text{°C}/\text{Вт}$, что выше требуемого значения сопротивления теплопередаче равного $0,73 \text{ м}^2 \cdot \text{°C}/\text{Вт}$. Сопротивление теплопередаче окон лестничной клетки принято не ниже $0,70 \text{ м}^2 \cdot \text{°C}/\text{Вт}$, что выше требуемого значения сопротивления теплопередаче равного $0,69 \text{ м}^2 \cdot \text{°C}/\text{Вт}$;
- утепление наружных конструкций запроектировано с учетом исключения мостиков холода;
- обустройство узлов учета теплопотребления, электропотребления и горячего/холодного водоснабжения.

3.3 Описание и обоснование использованных композиционных приемов при оформлении фасадов и интерьеров объектов капитального строительства

Фасадные решения доминируют над существующей застройкой.

Изм. инв. №	
Подл. и дата	
Изм. инв. №	

						27-ВРН-01.01-АР	Лист
Изм	Кол.	Лист	№	Подп.	Дата		12

окрашивания водно-дисперсионными составами, на полу технических помещений предусмотрена бетонная стяжка с обеспыливанием. Отделка ступеней и подступенков сборных ж/б маршей не предусмотрена, монолитные лестничные площадки и лестничные марши предусмотрены с отделкой керамогранитной плиткой с шероховатой поверхностью на клеевом составе общей толщиной 20 мм по индивидуальному дизайн-проекту.

На переходных балконах предусмотрена цементно-песчаная стяжка с разуклонкой и пропиткой полимерными составами. Покрытие полов лифтового холла, общедомового коридора предусмотрено с отделкой керамогранитной плиткой с шероховатой поверхностью на клеевом составе общей толщиной 20 мм по индивидуальному дизайн-проекту.

Чистовая отделка мест общего пользования жилых домов выполняется по дизайн-проекту, выполняемому сторонней организацией по отдельному договору и должна соответствовать требованиям ФЗ-123.

Изм	Кол.	Лист	№	Подп.	Дата	27-ВРН-01.01-АР	Лист
							14
Изнв. № подл.	Подп. и дата	Взам. инв. №					

Таблица 2 - Фрагмент таблицы 28 № 123-ФЗ от 22.07.2008

Подкласс функциональной пожарной опасности	Этажность	Класс пожарной опасности материала, не более	
		Для стен и потолков	Для покрытия полов
		Лестничные клетки, лифтовые холлы	Лестничные клетки, лифтовые холлы
Ф 1.3	более 17 этажей или более 50 метров	КМ0	КМ1

Таблица 3 - Фрагмент таблицы 3 № 123-ФЗ от 22.07.2008

Свойства пожарной опасности строительных материалов	Класс пожарной опасности		
	КМ0	КМ1	КМ2
Горючесть	НГ	Г1	Г1
Воспламеняемость	-	В1	В2
Дымообразующая способность	-	Д2	Д2
Токсичность продуктов горения	-	Т2	Т2
Распространение пламени по поверхности полов	-	РП1	РП1

Изм	Кол.	Лист	№	Подп.	Дата	27-ВРН-01.01-АР	Лист
							15
Изнв. № подл.	Подп. и дата	Взам. инв. №					

3.5 Описание архитектурных решений, обеспечивающих естественное освещение помещений с постоянным пребыванием людей

Естественное освещение жилых помещений разработано в соответствии с требованиями СП 52.13330.2016 «Естественное и искусственное освещение», СП 23-102-2003 «Естественное освещение жилых и общественных зданий» и СанПиН 2.2.1/2.1.1-1278-03 «Гигиенические требования к естественному, искусственному и совмещённому освещению жилых и общественных зданий». Продолжительность инсоляции соответствует требованиям СанПиН 2.2.1/2.1.1.1076-01 «Гигиенические требования к инсоляции и солнцезащите помещений жилых и общественных зданий и территорий».

Продолжительность инсоляции в жилых зданиях обеспечена не менее чем в одной комнате 1-3-комнатных квартир. Все жилые помещения и кухни имеют естественное освещение в соответствии с гигиеническими требованиями к естественному, искусственному освещению. В жилых помещениях запроектировано боковое естественное освещение. Нормы естественного освещения достигаются планировочными решениями и оконными проёмами большой площади. Инсоляция квартир выполняется и составляет не менее 2 часов.

В жилых помещениях жилых зданий КЕО обеспечено в расчётной точке, расположенной на пересечении вертикальной плоскости характерного разреза помещения и плоскости пола на расстоянии 1 м от стены, наиболее удалённой от световых проёмов: в одной комнате для 1-, 2- и 3-комнатных квартирах. В остальных жилых помещениях многокомнатных квартир и в кухне нормируемое значение КЕО при боковом освещении обеспечено в расчётной точке, расположенной в центре помещения на плоскости пола и составляет не менее 0,5%. В помещении Диспетчерской КЕО обеспечено в расчётной точке в геометрическом центре помещения на рабочей поверхности ($h=0,8$ м от уровня пола), значения равны или превышают нормативный показатель равный 1%.

Основными типами внутреннего освещения служит искусственное и естественное освещение. Для естественного освещения помещений приняты двухкамерные стеклопакеты. Значения КЕО лежат в нормативном диапазоне.

Инсоляция ДИП составляет 200%.

Изм	Кол.	Лист	№	Подп.	Дата

Изм	Кол.	Лист	№	Подп.	Дата	27-ВРН-01.01-АР	Лист
							16

План технического подвала



МОП (456,9)
Кладовые-39 (140,2)

Экспликация помещений

Номер помещения	Наименование	Площадь, м2	Кат. помещения
1001	Электрощитовая	13,1	В3
1002	ИТП	42,5	Д
1003	Техническое помещение кладовых	6,6	В4
1004	Техническое помещение кладовых	23,0	В4
1005	Лестничная клетка	12,6	Д
1006	Насосная пожаротушения	23,2	Д
1007	Техническое помещение кладовых	11,3	В4
1008	Техническое помещение кладовых	19,5	В4
1009	Техническое помещение кладовых	15,5	В4
1010	Узел связи	2,2	В4
1011	Лестничная клетка	11,1	Д
1012	Техническое помещение кладовых	14,1	В4
1013	Техническое помещение кладовых	5,4	В4
1014	Техническое помещение кладовых	5,3	В4
1015	Технический коридор	251,5	
		456,9	

Номенклатура кладовых (начало)

Номенклатура кладовых (продолжение)

Номенклатура кладовых (продолжение)

Номенклатура кладовых (окончание)

Номер помещения	Наименование	Площадь, м2
Бокс кладовых №1		
1- -1-1	Кладовая	3,4
1- -1-2	Кладовая	3,4
1- -1-3	Кладовая	3,4
1- -1-4	Кладовая	3,4
4		13,6
Бокс кладовых №2		
1- -1-5	Кладовая	3,4
1- -1-6	Кладовая	3,4
1- -1-7	Кладовая	3,9
1- -1-8	Кладовая	3,9
1- -1-9	Кладовая	3,0
1- -1-10	Кладовая	3,2
1- -1-11	Кладовая	3,2

Номер помещения	Наименование	Площадь, м2
1- -1-12	Кладовая	3,1
1- -1-13	Кладовая	3,5
9		30,6
Бокс кладовых №3		
1- -1-14	Кладовая	3,6
1- -1-15	Кладовая	3,6
1- -1-16	Кладовая	3,7
1- -1-17	Кладовая	3,7
1- -1-18	Кладовая	2,8
1- -1-19	Кладовая	2,7
1- -1-20	Кладовая	4,1
1- -1-21	Кладовая	4,1
1- -1-22	Кладовая	3,7
1- -1-23	Кладовая	4,4

Номер помещения	Наименование	Площадь, м2
10		36,4
Бокс кладовых №4		
1- -1-24	Кладовая	3,4
1- -1-25	Кладовая	3,4
2		6,8
Бокс кладовых №5		
1- -1-26	Кладовая	3,8
1- -1-27	Кладовая	3,7
1- -1-28	Кладовая	4,1
1- -1-29	Кладовая	4,1
4		15,7
Бокс кладовых №6		
1- -1-30	Кладовая	3,5
1- -1-31	Кладовая	3,5
1- -1-32	Кладовая	3,5

Номер помещения	Наименование	Площадь, м2
1- -1-33	Кладовая	3,5
1- -1-34	Кладовая	3,7
1- -1-35	Кладовая	3,7
6		21,4
Бокс кладовых №7		
1- -1-36	Кладовая	4,0
1- -1-37	Кладовая	3,9
2		7,9
Бокс кладовых №8		
1- -1-38	Кладовая	3,9
1- -1-39	Кладовая	3,9
2		7,8
39		140,2

27-ВРН-01.01-АР					
Изм	Колуч	Лист	№ Док	Подп	Дата
2	9	-	31-23	С	27.04.23
Разраб	Боталова	Лист	№ Док	Подп	Дата
Проверил	Попова	Лист	№ Док	Подп	Дата
Гл. спец	Партенер	Лист	№ Док	Подп	Дата
Н. контр	Чудинова	Лист	№ Док	Подп	Дата
ГИП	Талов	Лист	№ Док	Подп	Дата
Многоквартирные жилые дома по ул Воронежской в г. Хабаровске 1 этап освоения территории 1-5 этапы строительства			Статус		
1 этап строительства			Лист	Листов	
План технического подвала			П	1	12
ООО "Ремстройпроект"					

План 1 этажа

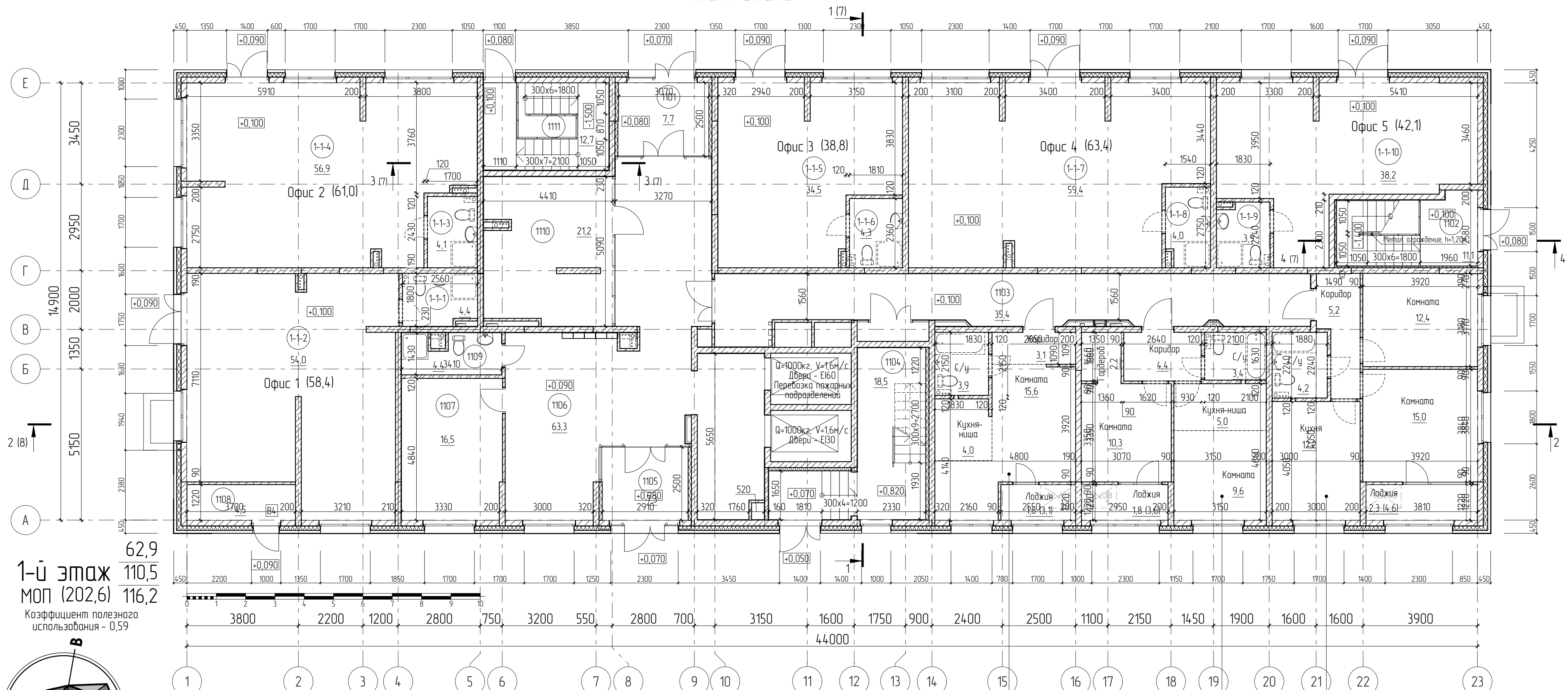

1-й этаж
 МОР (202,6)
 Коэффициент полезного использования - 0,59

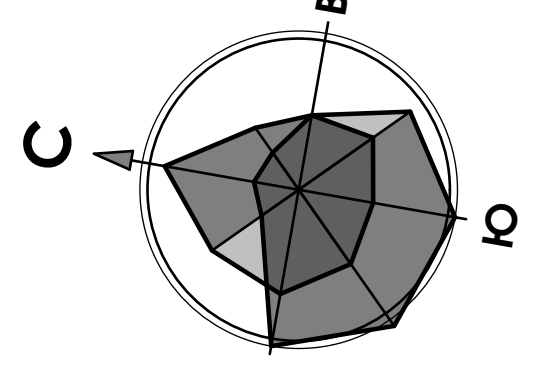

Экспликация помещений МОР1 этажа

Номер помещения	Наименование	Площадь, м2	Кат. помещения
1101	Тамбур	7,7	
1102	Лестничная клетка	11,1	
1103	Коридор общий	35,4	
1104	Лестничная клетка	18,5	
1105	Тамбур	7,3	
1106	Тамбур	63,3	
1107	Комната пультовой сигнализации	16,5	
1108	Электрощитовая офисов	4,5	В4
1109	ПУИ с с/у	4,4	
1110	Колясочная	21,2	
1111	Лестничная клетка	12,7	
		202,6	

Экспликация коммерческих помещений

Номер помещения	Наименование	Площадь, м2
Офис 1		
1-1-1	ПУИ с с/у	4,4
1-1-2	Офисное помещение	54,0
Офис 2		
1-1-3	ПУИ с с/у	4,1
1-1-4	Офисное помещение	56,9
Офис 3		
1-1-5	Офисное помещение	34,5
1-1-6	ПУИ с с/у	4,3
Офис 4		
1-1-7	Офисное помещение	59,4
1-1-8	ПУИ с с/у	4,0
Офис 5		
1-1-9	ПУИ с с/у	3,9
1-1-10	Офисное помещение	38,2
		263,7 м ²

Условные обозначения

257,9 - жилая площадь
 1-й этаж 460,3 - общая площадь без летних помещений
 478,9 - общая площадь с летними помещениями(с коэф).
 МОР (91,3) - места общего пользования
 Кв.1-3-7 - индивидуальный номер квартиры (секция-этаж-порядковый номер квартиры на этаже)
 кол-во комнат - 2
 32,0 - жилая площадь
 52,0 - общая площадь без летних помещений
 63,2 - общая площадь с летними помещениями(с коэф).

1-1-10	15,6	1-1-09	19,9	1-1-08	27,4
см1	26,6	E2	34,9	2	49,0
	28,2		36,7		51,3

Примечание

1. Внутриквартирные двери и сантехнические приборы обозначенные пунктирной линией показаны условно и устанавливаются жильцами самостоятельно

27-ВРН-01.01-АР

Многоквартирные жилые дома по ул. Воронежской в г. Хабаровске 1 этап освоения территории 1-5 этапы строительства					
Изм.	Колуч.	Лист	№ док.	Подп.	Дата
Разработ	Боталова				30.06.22
Проверил	Поповцева				30.06.22
Гл. спец.	Партенер				30.06.22
Н. контр.	Чудинова				30.06.22
1 этап строительства				П	2
План 1 этажа				000 "Ремстройпроект"	

План 2 этажа

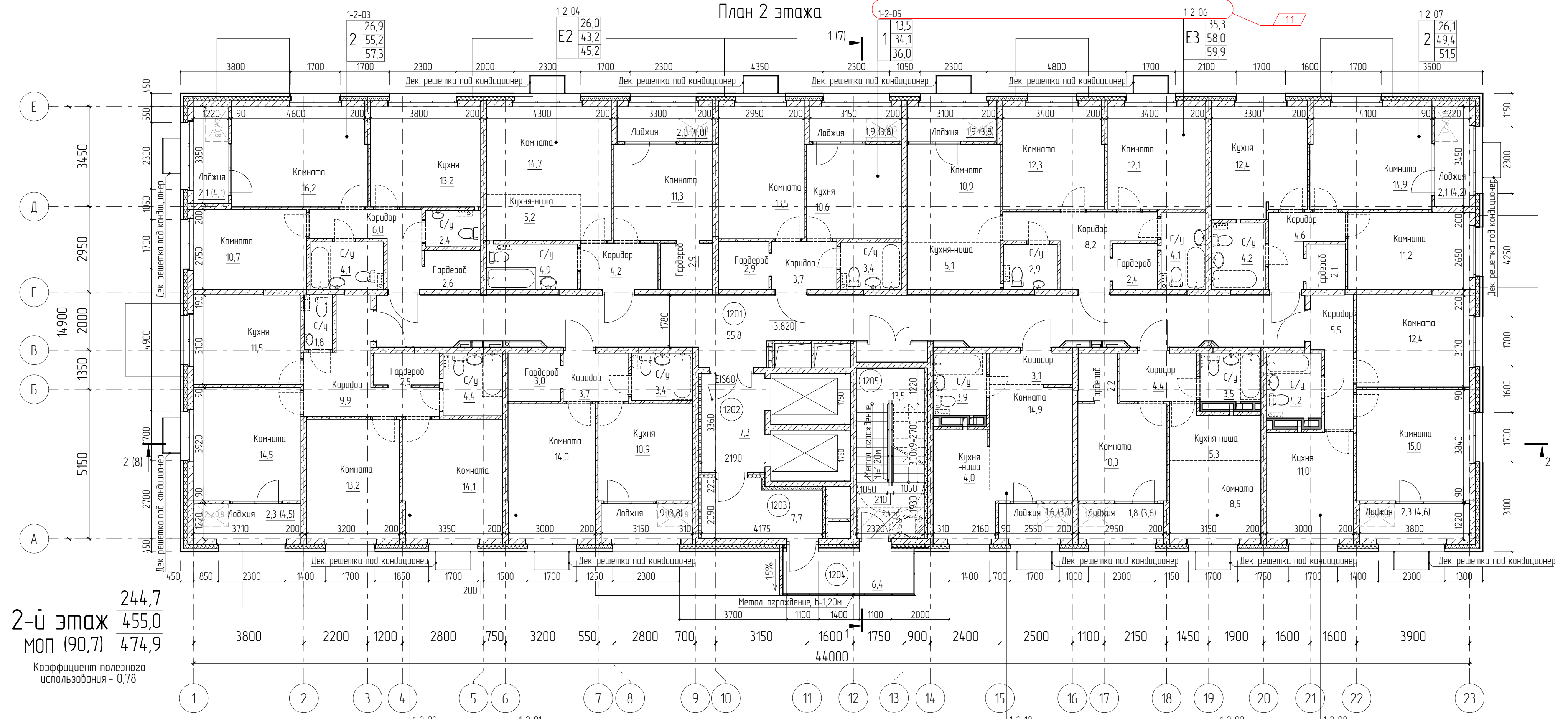

2-й этаж $\frac{244,7}{455,0}$
 МОП (90,7) $\frac{474,9}{474,9}$
 Коэффициент полезного
 использования - 0,78

Экспликация помещений МОП 2 этажа

Номер помещения	Наименование	Площадь, м2	Кат. помещения
1201	Коридор общий	55,8	
1202	Лифтовой холл	7,3	
1203	Тамбур	7,7	
1204	Балкон незадымляемый	6,4	
1205	Лестничная клетка	13,5	
		90,7	

Условные обозначения

62,9 - жилая площадь
 110,5 - общая площадь без летних помп
 116,2 - общая площадь с летних помп (с коэф)
 МОП (198,6) - площадь места общего пользования

Примечание

1. Примечания и условные обозначения планам даны на листе #МакID(ссыл).

27-ВРН-01.01-АР					
Многоквартирные жилые дома по ул Воронежской в г Хабаровске 1 этап освоения территории 1-5 этапы строительства					
1	1	-	66-22	22.11.22	
Изм	Колуч	Лист	№ док	Подп	Дата
Разраб	Боталова				30.06.22
Проверил	Поповцева				30.06.22
Гл. спец	Портенцев				30.06.22
И контр	Чудинова				30.06.22
1 этап строительства					П
План 2 этажа					000 "Ремстройпроект"

План типового этажа

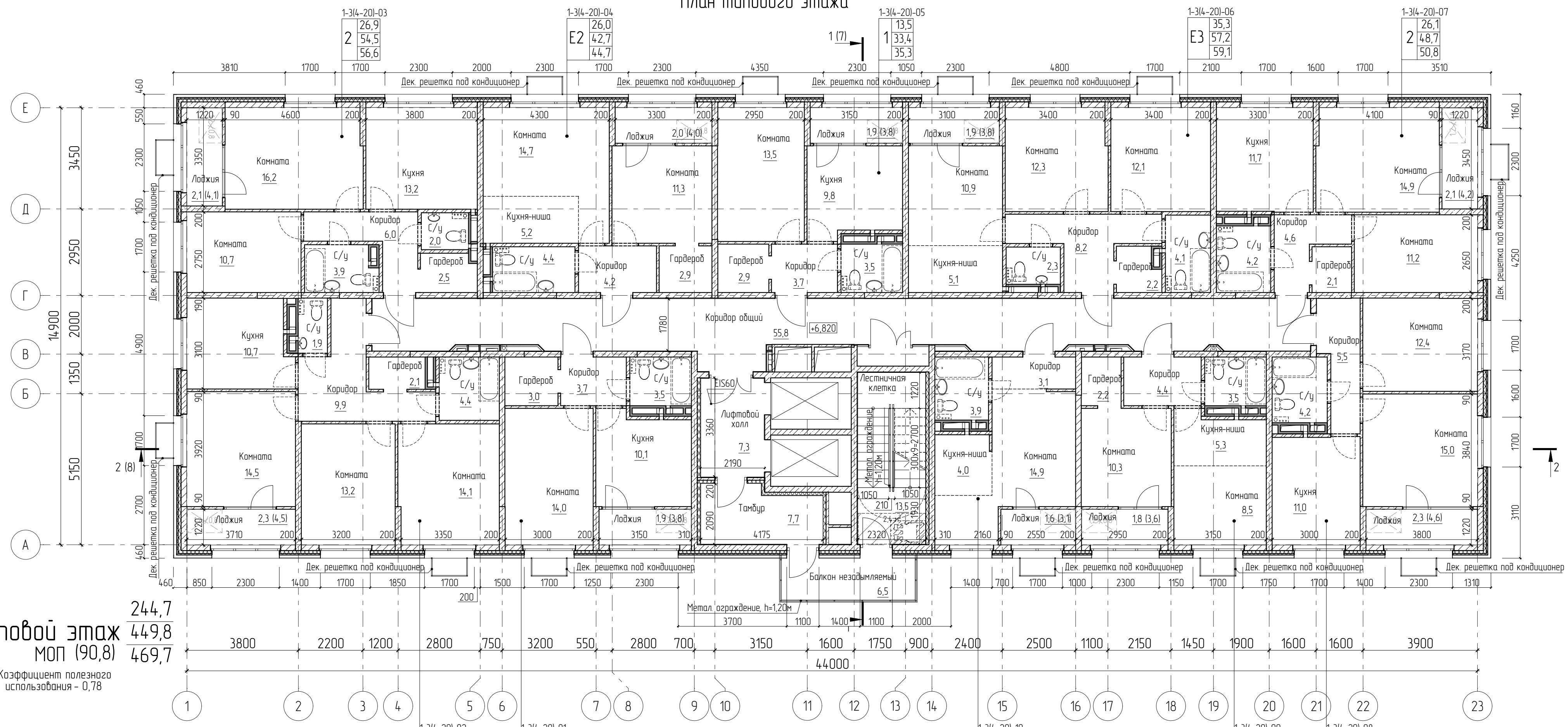

Типовой этаж
 МОП (90,8)
 Коэффициент полезного
 использования - 0,78

244,7
 449,8
 469,7

Согласовано
Вариант № N
Подпись и дата
Инв. N подл.

Условные обозначения

62,9 - жилая площадь
 110,5 - общая площадь без летних помпий
 116,2 - общая площадь с летних помпий (с коэф.)
 МОП (198,6) - площадь места общего пользования

Примечание

1. Примечания и условные обозначения к планам даны на листе #МакID(ссыл).
2. План 3-20 этажа является типовым
3. Экспликацию мест общего пользования см. лист 4.

27-ВРН-01.01-АР							
Многоквартирные жилые дома по ул. Воронежской в г. Хабаровске 1 этап освоения территории 1-5 этапы строительства							
Изм.	Колуч.	Лист	№ док.	Подп.	Дата		
					30.06.22		
Разраб.	Боталоба				30.06.22		
Проверил	Поповцева				30.06.22		
Гл. спец.	Портенчик				30.06.22		
Н. контр.	Чудинова				30.06.22		
1 этап строительства					П	4	Листов
План типового этажа					000 "Ремстройпроект"		

Экспликация помещений 3 этажа

Номер помещения	Наименование	Площадь, м2	Кат. помещения
1301	Коридор общий	55,8	
1302	Лифтовой холл	7,3	
1303	Тамбур	7,7	
1304	Балкон незадымляемый	6,5	
1305	Лестничная клетка	13,5	
		90,8	

Экспликация помещений МОП4 этажа

Номер помещения	Наименование	Площадь, м2	Кат. помещения
1401	Коридор общий	55,8	
1402	Лифтовой холл	7,3	
1403	Тамбур	7,7	
1404	Балкон незадымляемый	6,5	
1405	Лестничная клетка	13,5	
		90,8	

Экспликация помещений МОП5 этажа

Номер помещения	Наименование	Площадь, м2	Кат. помещения
1501	Коридор общий	55,8	
1502	Лифтовой холл	7,3	
1503	Тамбур	7,7	
1504	Балкон незадымляемый	6,5	
1505	Лестничная клетка	13,5	
		90,8	

Экспликация помещений МОП6 этажа

Номер помещения	Наименование	Площадь, м2	Кат. помещения
1601	Коридор общий	55,8	
1602	Лифтовой холл	7,3	
1603	Тамбур	7,7	
1604	Балкон незадымляемый	6,5	
1605	Лестничная клетка	13,5	
		90,8	

Экспликация помещений 3 этажа МОП 7 этажа

Номер помещения	Наименование	Площадь, м2	Кат. помещения
1701	Коридор общий	55,8	
1702	Лифтовой холл	7,3	
1703	Тамбур	7,7	
1704	Балкон незадымляемый	6,5	
1705	Лестничная клетка	13,5	
		90,8	

Экспликация помещений МОП8 этажа

Номер помещения	Наименование	Площадь, м2	Кат. помещения
1801	Коридор общий	55,8	
1802	Лифтовой холл	7,3	
1803	Тамбур	7,7	
1804	Балкон незадымляемый	6,5	
1805	Лестничная клетка	13,5	
		90,8	

Экспликация помещений МОП9 этажа

Номер помещения	Наименование	Площадь, м2	Кат. помещения
1901	Коридор общий	55,8	
1902	Лифтовой холл	7,3	
1903	Тамбур	7,7	
1904	Балкон незадымляемый	6,5	
1905	Лестничная клетка	13,5	
		90,8	

Экспликация помещений МОП10 этажа

Номер помещения	Наименование	Площадь, м2	Кат. помещения
11001	Коридор общий	55,8	
11002	Лифтовой холл	7,3	
11003	Тамбур	7,7	
11004	Балкон незадымляемый	6,5	
11005	Лестничная клетка	13,5	
		90,8	

Экспликация помещений МОП11 этажа

Номер помещения	Наименование	Площадь, м2	Кат. помещения
11101	Коридор общий	55,8	
11102	Лифтовой холл	7,3	
11103	Тамбур	7,7	
11104	Балкон незадымляемый	6,5	
11105	Лестничная клетка	13,5	
		90,8	

Экспликация помещений МОП12 этажа

Номер помещения	Наименование	Площадь, м2	Кат. помещения
11201	Коридор общий	55,8	
11202	Лифтовой холл	7,3	
11203	Тамбур	7,7	
11204	Балкон незадымляемый	6,5	
11205	Лестничная клетка	13,5	
		90,8	

Экспликация помещений МОП13 этажа

Номер помещения	Наименование	Площадь, м2	Кат. помещения
11301	Коридор общий	55,8	
11302	Лифтовой холл	7,3	
11303	Тамбур	7,7	
11304	Балкон незадымляемый	6,5	
11305	Лестничная клетка	13,5	
		90,8	

Экспликация помещений 3 этажа МОП 14 этажа

Номер помещения	Наименование	Площадь, м2	Кат. помещения
11401	Коридор общий	55,8	
11402	Лифтовой холл	7,3	
11403	Тамбур	7,7	
11404	Балкон незадымляемый	6,5	
11405	Лестничная клетка	13,5	
		90,8	

Экспликация помещений 3 этажа МОП 15 этажа

Номер помещения	Наименование	Площадь, м2	Кат. помещения
11501	Коридор общий	55,8	
11502	Лифтовой холл	7,3	
11503	Тамбур	7,7	
11504	Балкон незадымляемый	6,5	
11505	Лестничная клетка	13,5	
		90,8	

Экспликация помещений 3 этажа МОП 16 этажа

Номер помещения	Наименование	Площадь, м2	Кат. помещения
11601	Коридор общий	55,8	
11602	Лифтовой холл	7,3	
11603	Тамбур	7,7	
11604	Балкон незадымляемый	6,5	
11605	Лестничная клетка	13,5	
		90,8	

Экспликация помещений МОП17 этажа

Номер помещения	Наименование	Площадь, м2	Кат. помещения
11701	Коридор общий	55,8	
11702	Лифтовой холл	7,3	
11703	Тамбур	7,7	
11704	Балкон незадымляемый	6,5	
11705	Лестничная клетка	13,5	
		90,8	

Экспликация помещений МОП18 этажа

Номер помещения	Наименование	Площадь, м2	Кат. помещения
11801	Коридор общий	55,8	
11802	Лифтовой холл	7,3	
11803	Тамбур	7,7	
11804	Балкон незадымляемый	6,5	
11805	Лестничная клетка	13,5	
		90,8	

Экспликация помещений МОП19 этажа

Номер помещения	Наименование	Площадь, м2	Кат. помещения
11901	Коридор общий	55,8	
11902	Лифтовой холл	7,3	
11903	Тамбур	7,7	
11904	Балкон незадымляемый	6,5	
11905	Лестничная клетка	13,5	
		90,8	

Экспликация помещений МОП20 этажа

Номер помещения	Наименование	Площадь, м2	Кат. помещения
12001	Коридор общий	55,8	
12002	Лифтовой холл	7,3	
12003	Тамбур	7,7	
12004	Балкон незадымляемый	6,5	
12005	Лестничная клетка	13,5	
		90,8	

Примечание

1. Смотреть совместно с листом 4.

27-ВРН-01.01-АР					
Многоквартирные жилые дома по ул Воронежской в г Хабаровске 1 этап освоения территории 1-5 этапы строительства					
Изм.	Колуч.	Лист	№ док.	Подп.	Дата
					30.06.22
Разраб	Боталова				30.06.22
Проверил	Поповцева				30.06.22
Гл. спец.	Партенюк				30.06.22
Н. контр.	Чудинова				30.06.22
1 этап строительства				Стадия	Лист
				П	5
Экспликации помещений МОП3-20 этажей				ООО "Ремстройпроект"	

План кровли 1 (7)

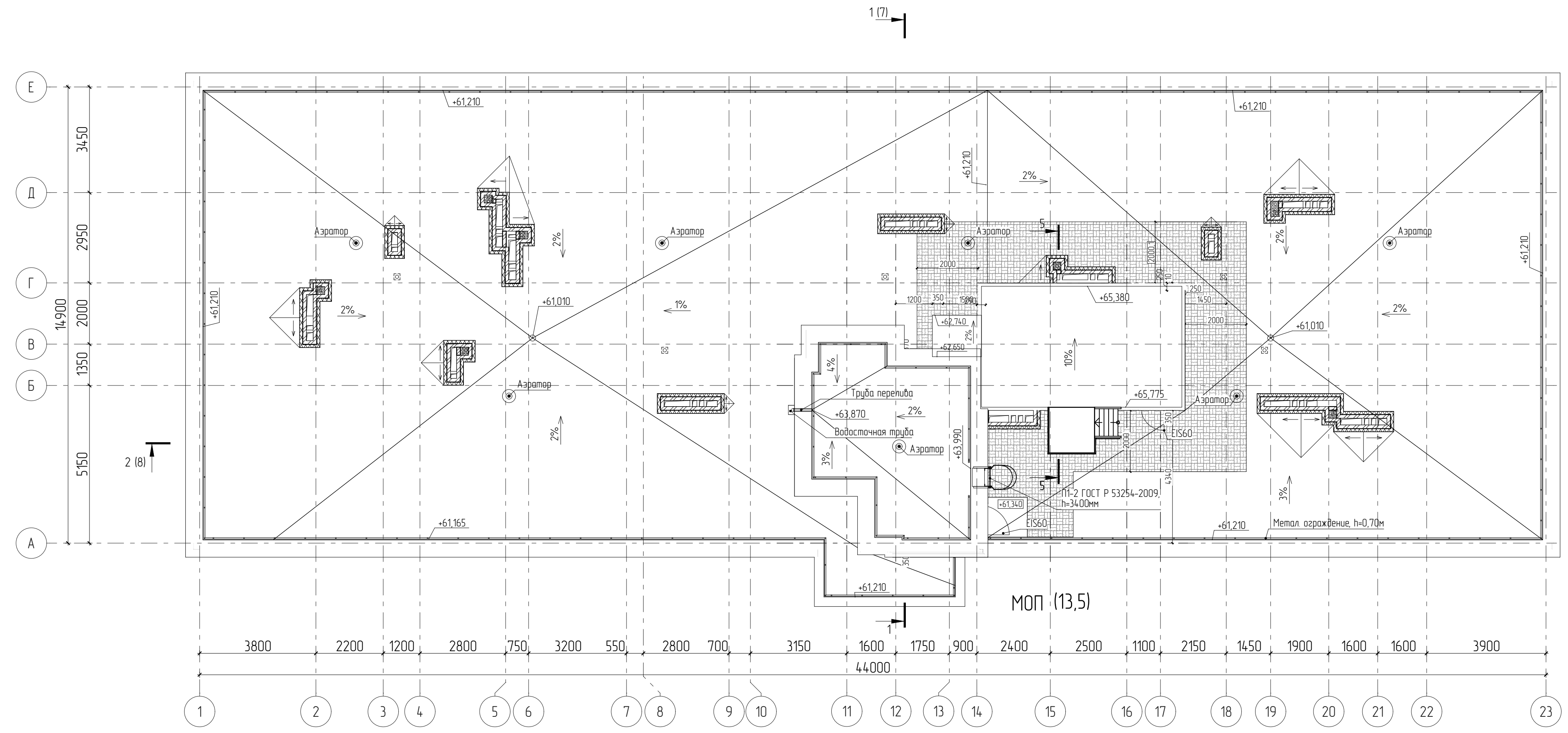

План пространства для прокладки коммуникаций в осях 13-17/Б-Г

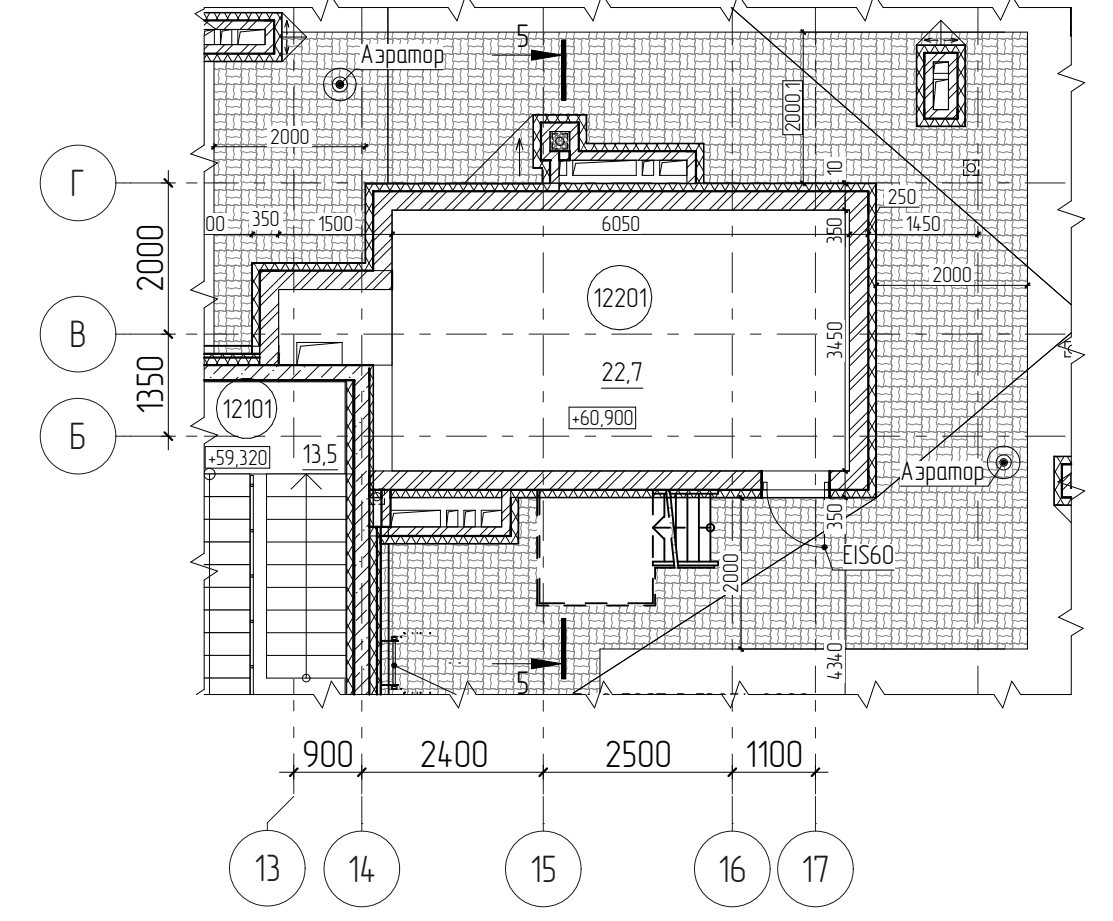

Экспликация помещений котельной

Номер помещения	Наименование	Площадь, м2	Кат. помещения
12201	Пространство для прокладки коммуникаций	22,7	
12202	Котельная	23,7	Г
		46,4	

Разрез 5-5

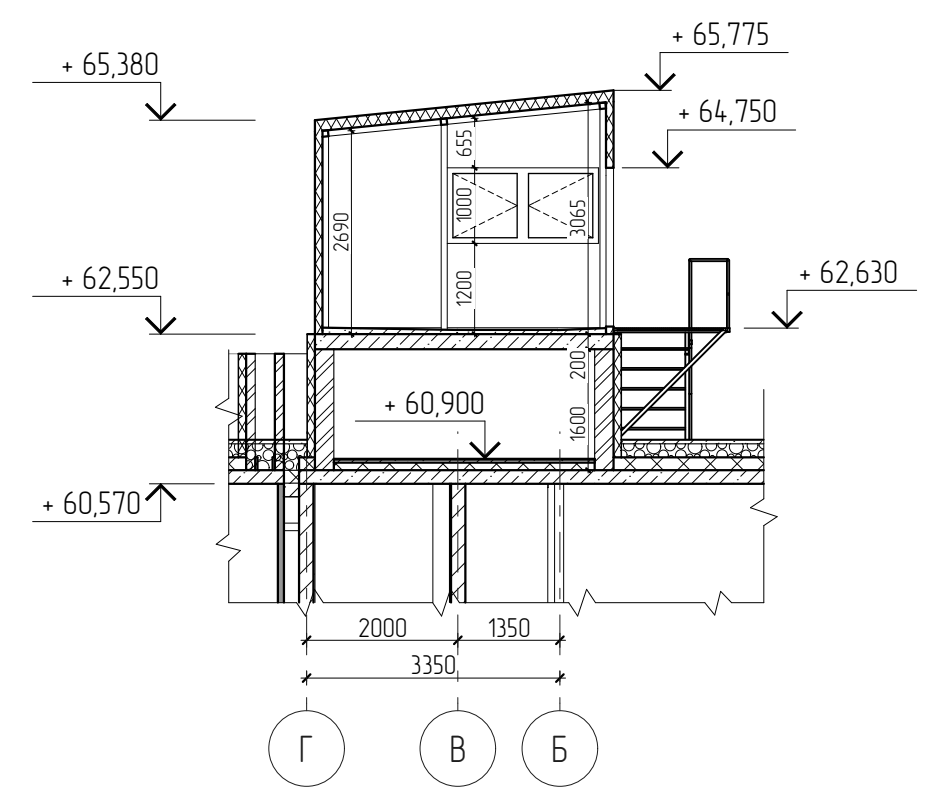

План котельной на отметке +62,630

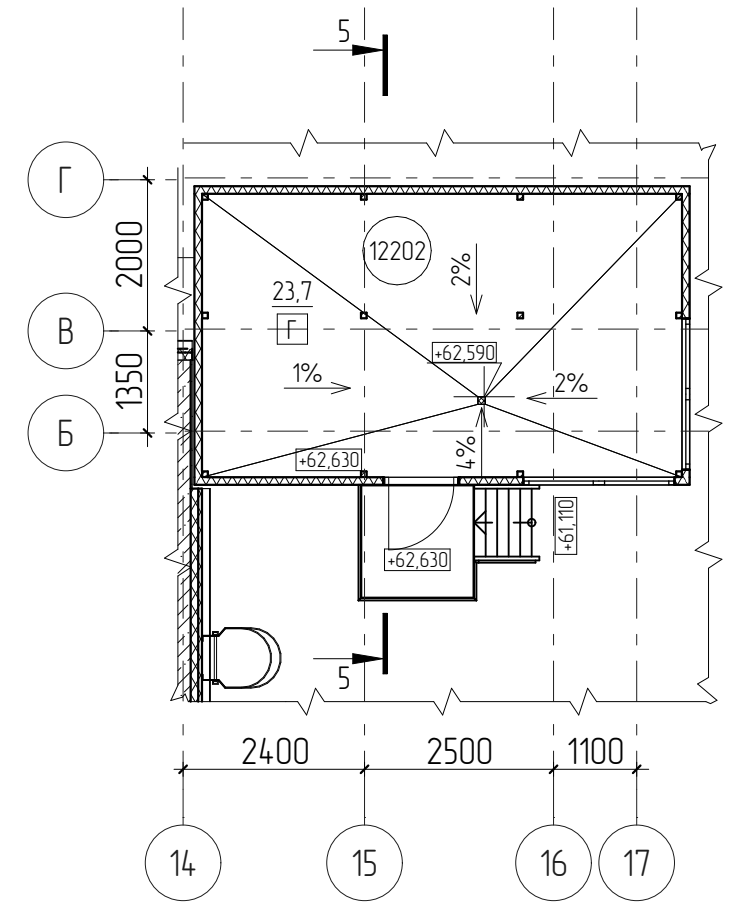

Фрагмент плана выхода на кровлю в осях 11-14/A-B

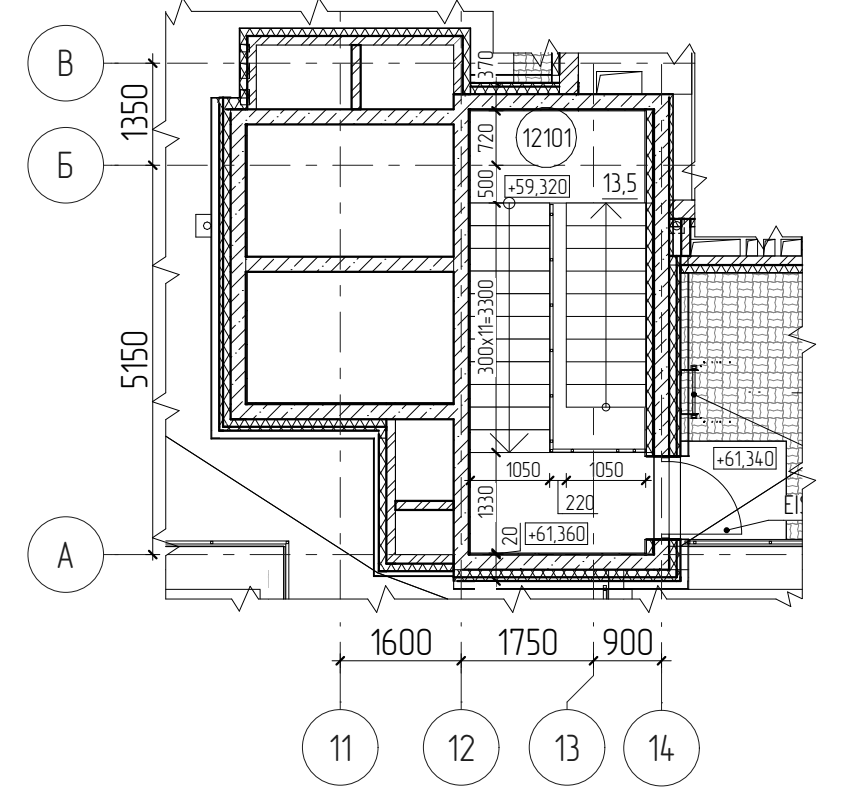

Экспликация помещений

Номер помещения	Наименование	Площадь, м2	Кат. помещения
12101	Лестничная клетка	13,5	
		13,5	

Примечания

1. Примечания и условные обозначения по планам даны на листе 2.
2. На кровле предусмотреть аэраторы по одному на каждые 100м².
3. На кровле запроектированы дорожки к вентиляционному оборудованию шириной не менее 600мм, выполненные из материала НГ, подходящих для эксплуатируемых кровель. Детальная разработка дорожек предусмотрена на рабочей стадии проекта.

27-ВРН-01.01-АР

Многоквартирные жилые дома по ул. Воронежской в г. Хабаровске 1 этап освоения территории 1-5 этапы строительства					
Изм.	Колуч.	Лист	№ Док.	Подп.	Дата
Разраб.	Боталова				30.06.22
Проверил	Попова				30.06.22
Гл. спец.	Партенер				30.06.22
Н. контр.	Чудинова				30.06.22
1 этап строительства				Стадия	Лист
				П	6
План кровли. Фрагмент плана выхода на кровлю. План пространства для прокладки коммуникаций. План котельной. Разрез 5-5				ООО "Ремстройпроект"	

Разрез 1-1

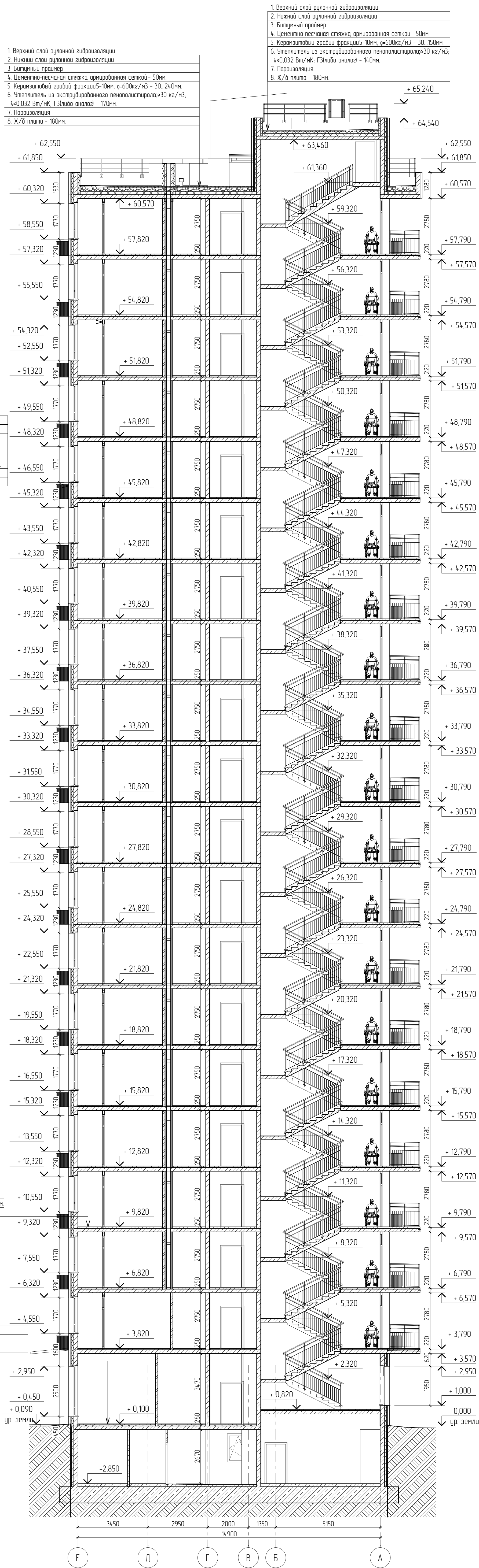

Разрез 3-3

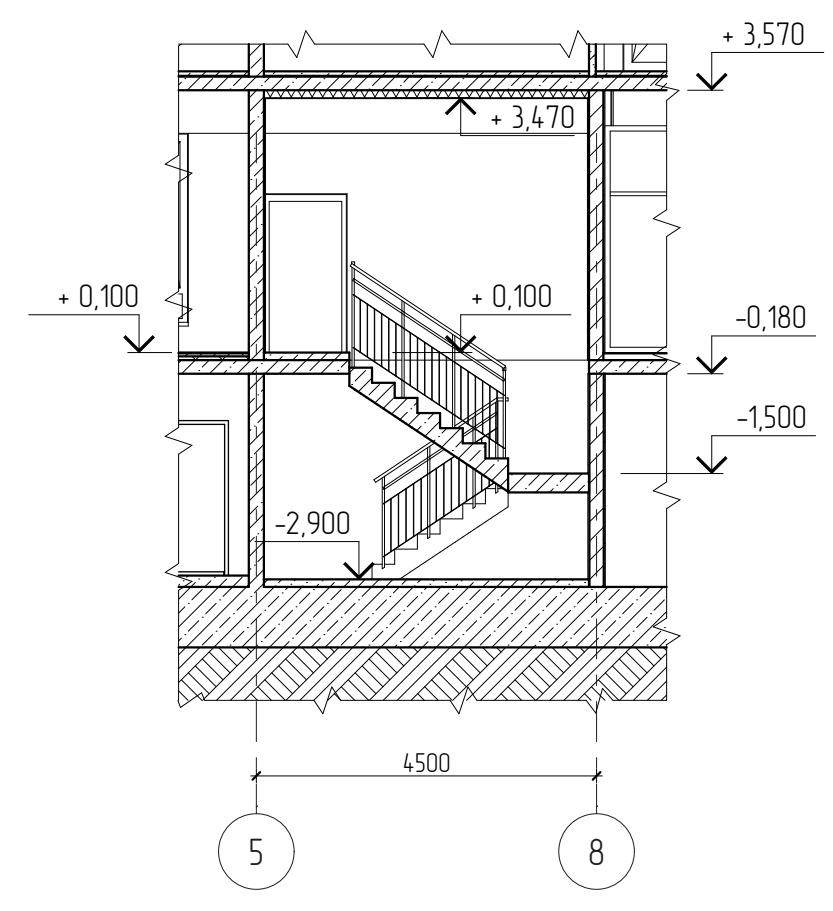

Разрез 4-4

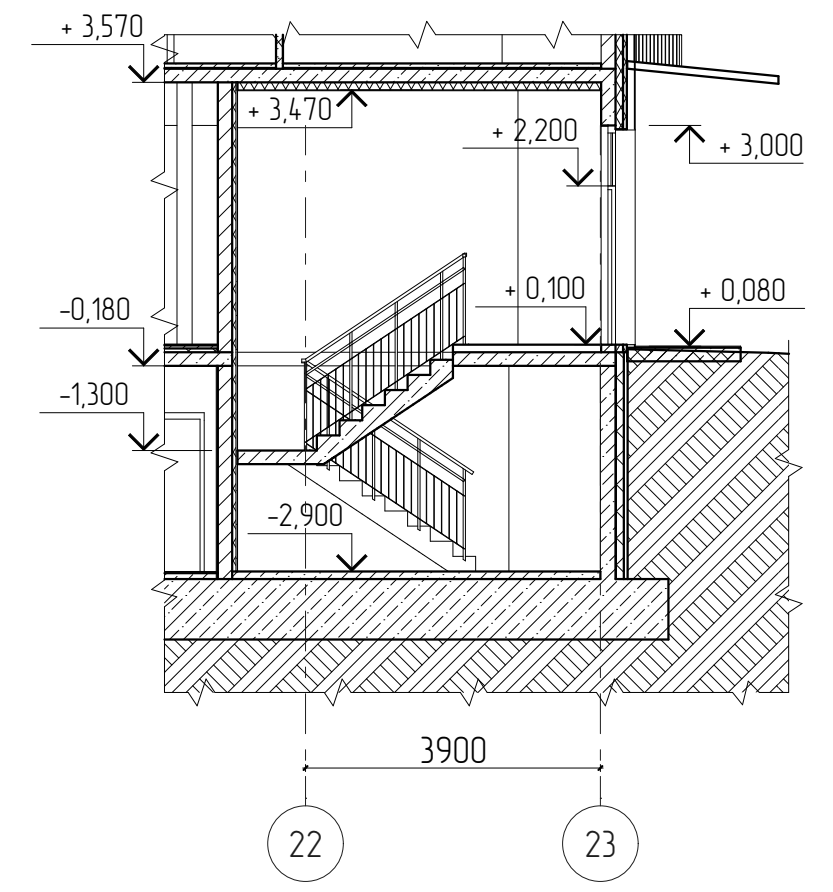

Имя и фамилия	Иванов И.И.
Подпись и дата	
Имя и фамилия	Петров П.П.
Подпись и дата	

27-ВРН-01.01-АР					
Многоквартирные жилые дома по ул. Воронежской в г. Хабаровске 1 этап освоения территории 1-5 этапы строительства					
Имя	Колуч	Лист	№ док	Подп	Дата
Разработ	Ботомлева				30.06.22
Проверил	Половцева				30.06.22
Гл. спец.	Парменев				30.06.22
И.контр.	Чудина				30.06.22
1 этап строительства			Склад	Лист	Листов
Разрезы 1-1, 3-3, 4-4			П	7	
ООО "Ремстройпроект"					

Разрез 2-2

- 1 Верхний слой рулонной гидроизоляции
- 2 Нижний слой рулонной гидроизоляции
- 3 Битумный праймер
- 4 Цементно-песчаная стяжка армированная сеткой - 50мм
- 5 Керамзитовый гравий фракции 5-10мм, ρ=600кг/м³ - 30-150мм
- 6 Утеплитель из экструдированного пенополистирола ρ=30 кг/м³, λ=0,032 Вт/м·К, Г/З/либо аналог - 140мм
- 7 Пароизоляция
- 8 Ж/б плита - 180мм

- 1 Верхний слой рулонной гидроизоляции
- 2 Нижний слой рулонной гидроизоляции
- 3 Битумный праймер
- 4 Цементно-песчаная стяжка армированная сеткой - 50мм
- 5 Керамзитовый гравий фракции 5-10мм, ρ=600кг/м³ - 30-240мм
- 6 Утеплитель из экструдированного пенополистирола ρ=30 кг/м³, λ=0,032 Вт/м·К, Г/З/либо аналог - 170мм
- 7 Пароизоляция
- 8 Ж/б плита - 180мм

- 1 Фиброцементный лист - 10мм
- 2 Воздушный зазор - 100мм
- 3 Ветрозащитная мембрана НГ
- 4 Минераловатный утеплитель с механическим креплением ρ=80 кг/м³, λ=0,038 Вт/м·К, НГ - 50мм
- 5 Минераловатный утеплитель с механическим креплением ρ=35 кг/м³, λ=0,040 Вт/м·К, НГ - 100мм
- 6 Клей для утеплителя
- 7 Ж/б стена - 200мм
- 8 Штукатурка из цементно-песчаного раствора - 20мм

- 1 Фиброцементный лист - 10мм
- 2 Воздушный зазор - 100мм
- 3 Ветрозащитная мембрана НГ
- 4 Минераловатный утеплитель с механическим креплением ρ=80 кг/м³, λ=0,038 Вт/м·К, НГ - 50мм
- 5 Минераловатный утеплитель с механическим креплением ρ=35 кг/м³, λ=0,040 Вт/м·К, НГ - 100мм
- 6 Клей для утеплителя
- 7 Блоки бетонные ГОСТ 6133-2019 - 190мм

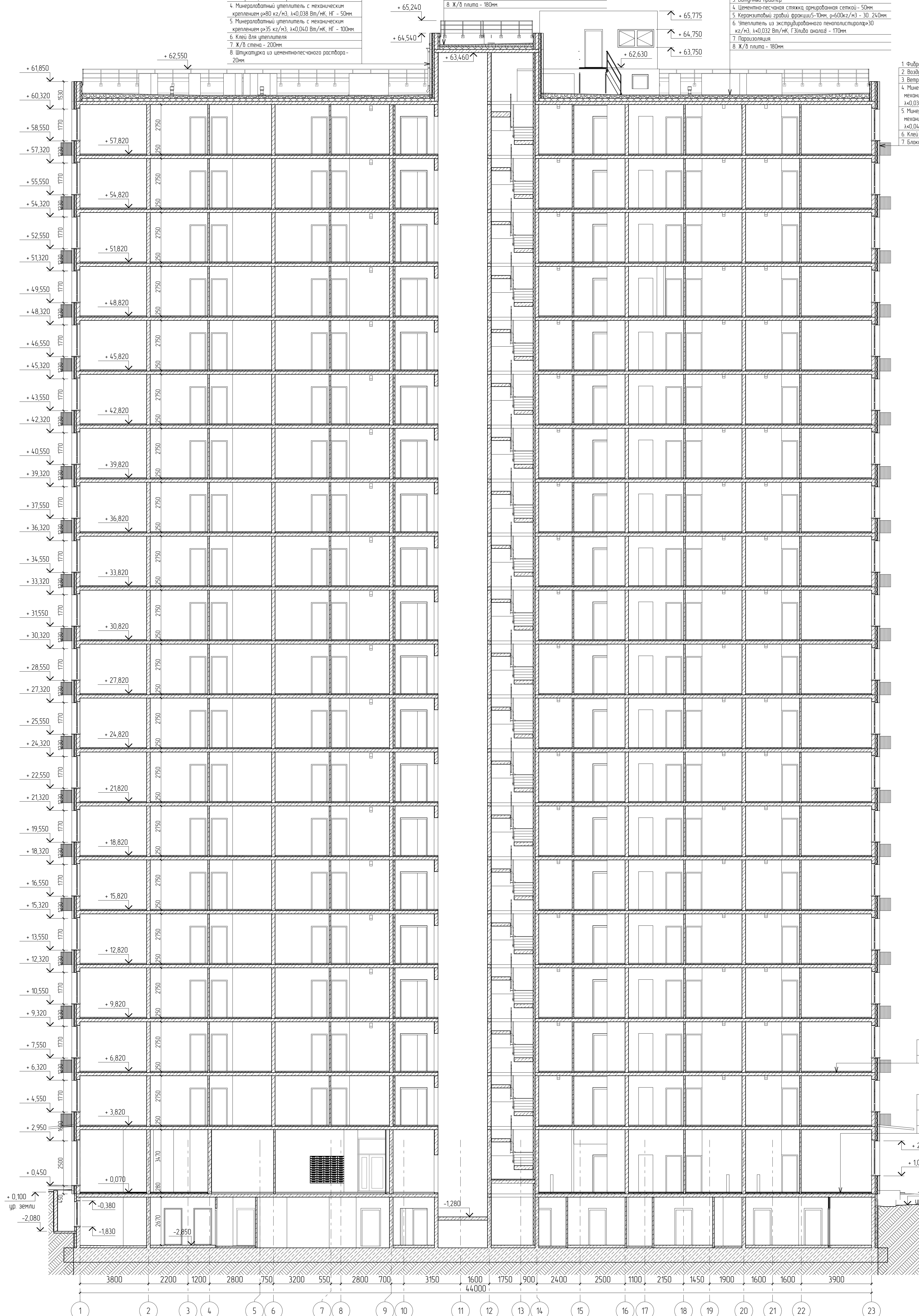

- 1 Цементно-песчаная стяжка - 60мм
- 2 Звукоизоляция Пенотерм НПП ЛЭЗ - 10мм
- 3 Ж/б плита - 180мм

- 1 Условно отделка - 10мм
- 2 Цементно-песчаная стяжка - 40мм
- 3 Утеплитель из экструдированного пенополистирола - 50мм
- 4 Ж/б плита - 180мм

Составлено
 Проверено
 Имя и дата
 Подпись и дата
 Имя и должность

Имя						Лист						№ док						Подп						Дата					
Разработ						Боталова						30.06.22						30.06.22						30.06.22					
Проектиров						Павлова						30.06.22						30.06.22						30.06.22					
Гл. спец						Парменюк						30.06.22						30.06.22						30.06.22					
Н. контр.						Чудинова						30.06.22						30.06.22						30.06.22					

27-ВРН-0101-АР

Многоквартирные жилые дома по ул. Воронежской в г. Хабаровске 1 этап освоения территории 1-5 этапы строительства

1 этап строительства

Лист 8

Разрез 2-2

ООО "Рестройпроект"

Фасад 23-1

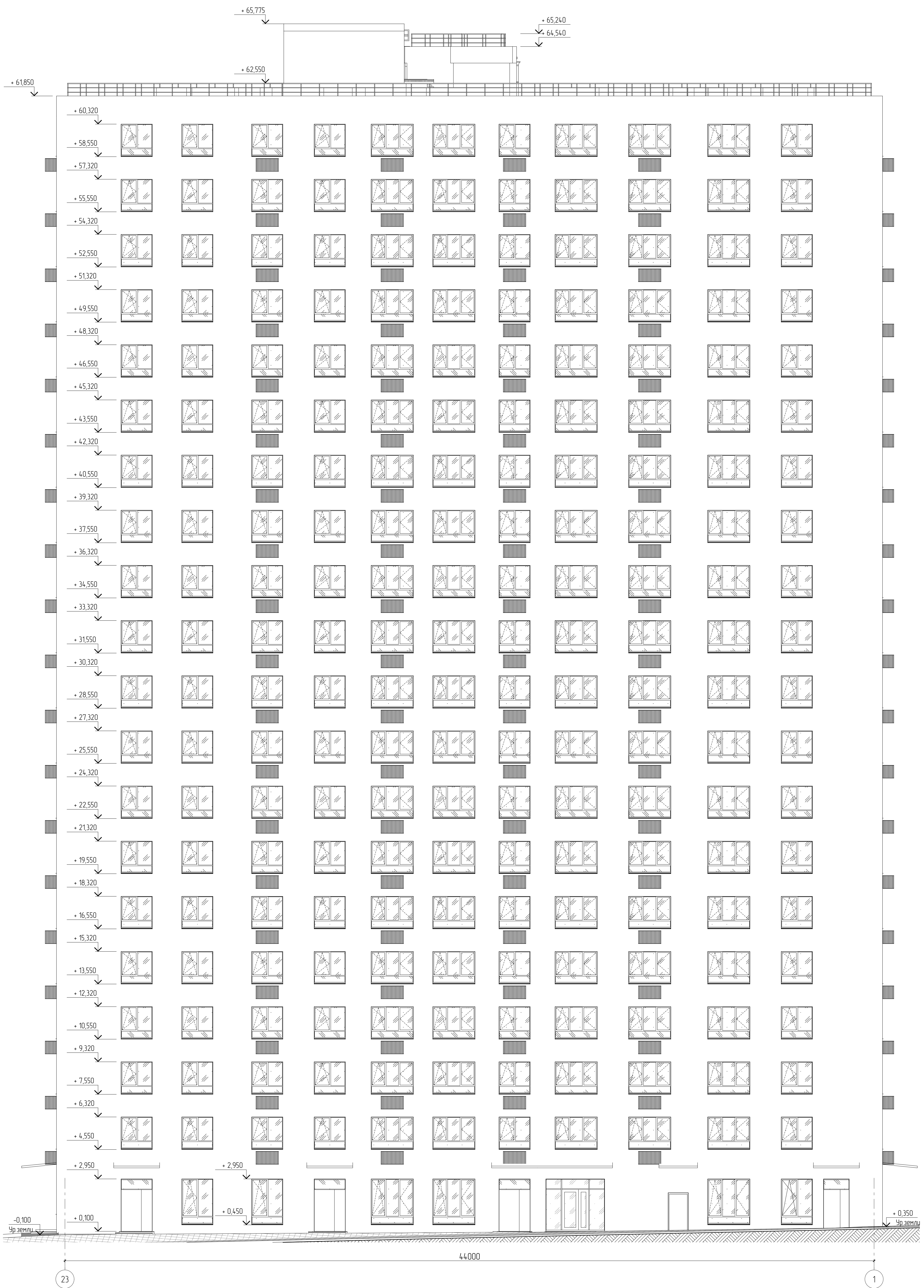

Примечания

1. Окона, двери и отметки на них показаны условно по проему без учета четвертей и отделки
2. Монтаж и разработку рабочего проекта на фасадные решения выполняет специализированная организация по отдельному договору с использованием систем имеющих сертификаты на применение в зданиях данного типа
3. Оконные блоки должны выполняться в соответствии с действующими нормами
4. Оконные блоки (кроме выходящих на лоджий) должны быть укомплектованы замками безопасности установленными в нижний брусок створки со стороны ручки и обеспечивающими блокировку повторного распахивания открывания створки, но позволяющими функционирование откидного положения либо использование параллельно-выдвижного открывания створок

						27-ВРН-01.01-АР		
						Многоквартирные жилые дома по ул.Варнежской в г.Хабаровске		
						1 этап освоения территории 1-5 этапы строительства		
						1 этап строительства		
						Студия	Лист	Листов
						П	9	
						Фасад 23-1		
						ООО "Ремстройпроект"		

Изм.	Колуч.	Лист	№ док.	Подп.	Дата
Разработ	Боталова				30.06.22
Проверил	Полубяева				30.06.22
Гл. спец.	Парменев				30.06.22
И.контр.	Чудинава				30.06.22

Составлено
 Взято из № N
 Подпись и дата
 № N подл.

Фасад 1-23

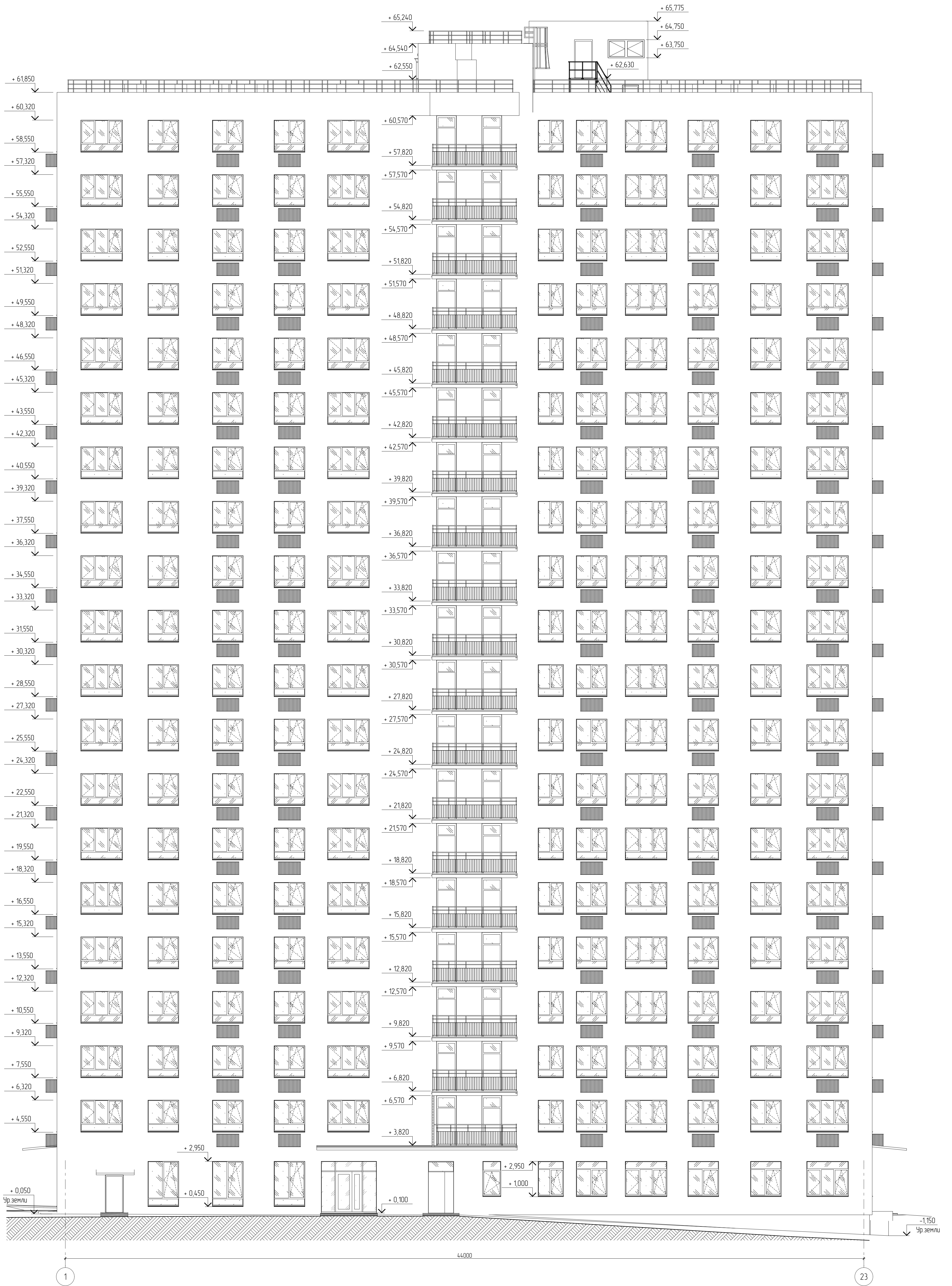

Примечание
1. Примечания к фасадам смотри лист 9.

						27-ВРН-01.01-АР			
						Многоквартирные жилые дома по ул. Воронежской в г. Хабаровске 1 этап освоения территории 1-5 этапы строительства			
Имя	Колуч	Лист	№ док	Подп	Дата	1 этап строительства	Студия	Лист	Листов
Разработ	Боталова				30.06.22		П	10	
Проверил	Парменюк				30.06.22				
Гл. спец.	Парменюк				30.06.22				
Н. контр.	Чудынова				30.06.22	Фасад 1-23	000 "Ремстройпроект"		

Составлено
Взято из №
Лист №
Лист №

Фасад А-Е

Фасад Е-А

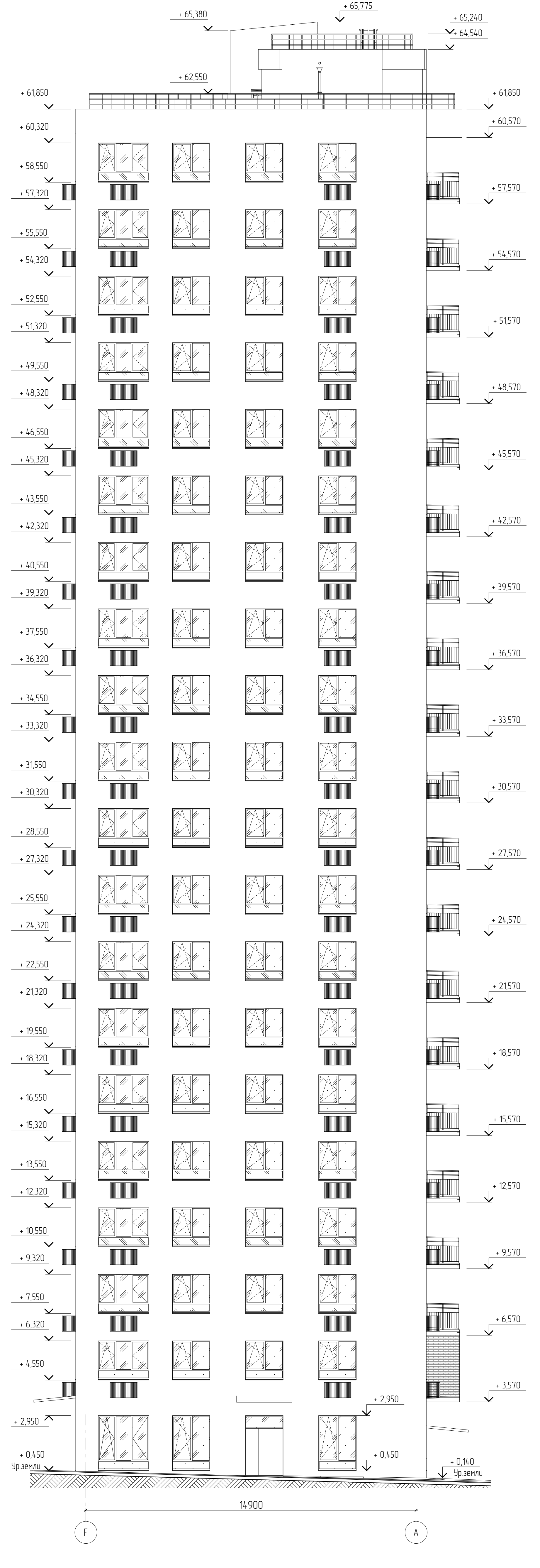
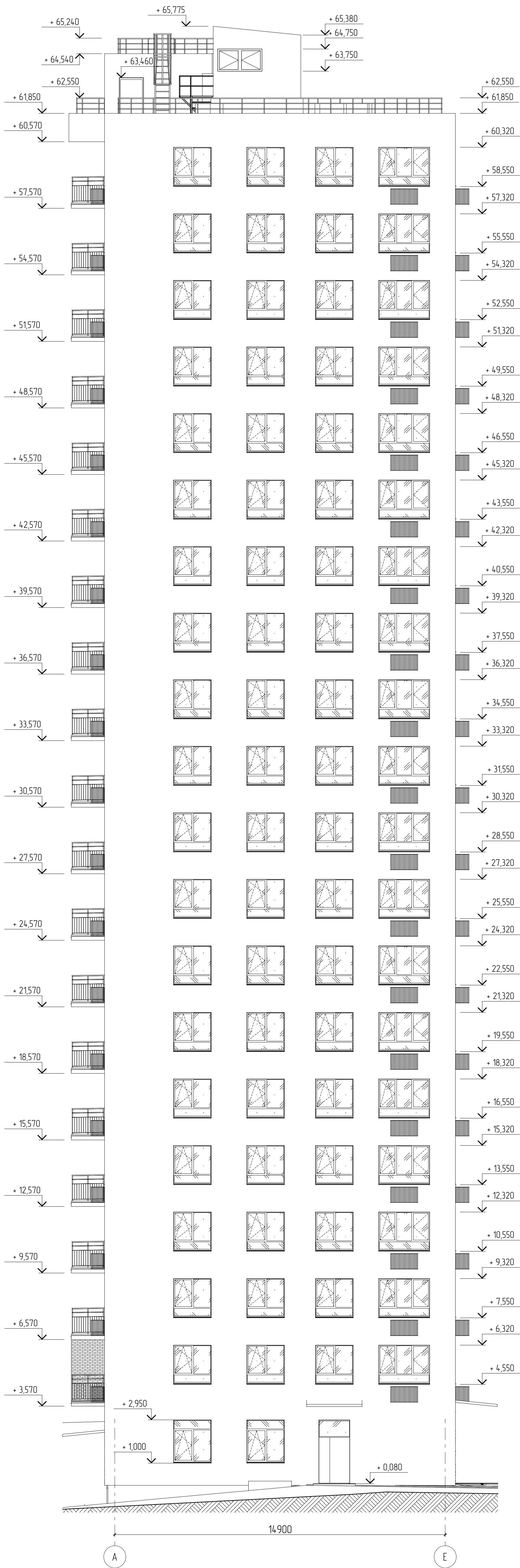

Примечание
1. Примечания к фасадам смотри лист 9.

						27-ВРН-0101-АР		
						Многоквартирные жилые дома по ул. Воронежской в г. Хабаровске 1 этап освоения территории 1-5 этапы строительства		
						1 этап строительства		
						Фасад А-Е, Е-А		
						000 "Ремстройпроект"		
Имя	Колуч	Лист	№ док	Подп	Дата	Студия	Лист	Листов
Разработ	Ботомлева				30.06.22	П	11	
Проверил	Половцева				30.06.22			
Гл. спец	Парменюк				30.06.22			
Н. контр.	Чудынова				30.06.22			

Составлено
Взяты и дата
Подпись и дата
Лист N табл.

Номенклатура квартир (начало)

Table with columns: №, № кб, Уникальный №кб, Кол-во комнат, Площадь жилая, м2, Площадь кб без летних пом-ий, м2, Площадь кб с летними пом-и с коэф., м2, Площадь лоджий с коэф., м2, Площадь лоджий без коэф., м2, Площадь кухни, м2. Rows are grouped by floor (1.1-й этаж to 1.9-й этаж).

Номенклатура квартир (продолжение)

Table with columns: №, № кб, Уникальный №кб, Кол-во комнат, Площадь жилая, м2, Площадь кб без летних пом-ий, м2, Площадь кб с летними пом-и с коэф., м2, Площадь лоджий с коэф., м2, Площадь лоджий без коэф., м2, Площадь кухни, м2. Rows are grouped by floor (1.10-й этаж to 1.16-й этаж).

Номенклатура квартир (окончание)

Table with columns: №, № кб, Уникальный №кб, Кол-во комнат, Площадь жилая, м2, Площадь кб без летних пом-ий, м2, Площадь кб с летними пом-и с коэф., м2, Площадь лоджий с коэф., м2, Площадь лоджий без коэф., м2, Площадь кухни, м2. Rows are grouped by floor (1.17-й этаж to 1.19-й этаж).

Table with columns: №, № кб, Уникальный №кб, Кол-во комнат, Площадь жилая, м2, Площадь кб без летних пом-ий, м2, Площадь кб с летними пом-и с коэф., м2, Площадь лоджий с коэф., м2, Площадь лоджий без коэф., м2, Площадь кухни, м2. Rows are grouped by floor (1.20-й этаж to 1.9-й этаж).

Составлено: Внесен акт №: Подпись и дата: Имя и подпись:

27-ВРН-0101-АР. Многоквартирные жилые дома по ул. Воронежской в г. Хабаровске. 1 этап освоения территории 1-5 этапы строительства. 1 этап строительства. Номенклатура квартир. 000 "Регстрапроект".