



# ООО «Сити-Проджект»

Свидетельство № СРО-П-014-05082009

Заказчик – ООО «Специализированный застройщик «ЖК «Семейный-6»

«Многоквартирный жилой дом стр. № 14 (по ПЗУ)  
по адресу: с. Засечное Пензенской области,  
Пензенского района (I этап строительства).  
Корректировка. (этап 1А)»

Стадия «Проектная документация»

Раздел 2 «Схема планировочной организации  
земельного участка»

0524-22-1А-ПЗУ(к)

г. Пенза  
2022 г.



# ООО «Сити-Проджект»

Свидетельство № СРО-П-014-05082009

Заказчик – ООО «Специализированный застройщик «ЖК «Семейный-6»

«Многоквартирный жилой дом стр. № 14 (по ПЗУ)  
по адресу: с. Засечное Пензенской области,  
Пензенского района (I этап строительства).  
Корректировка. (этап 1А)»

Стадия «Проектная документация»

Раздел 2 «Схема планировочной организации  
земельного участка»

0524-22-1А-ПЗУ(к)

Директор

Главный инженер проекта



Климашина О.А.

Климашин А.Г.

г. Пенза  
2022 г.

## СОДЕРЖАНИЕ ТОМА

| Обозначение              | Наименование   | Примечание |
|--------------------------|--|------------|
| 1                        | 2  |            |
| <b>0524-22-1А-ПЗУ(к)</b> | <b>Содержание тома</b>   |            |
| <b>0524-22-1А-ПЗУ(к)</b> | <b>Штамп главного инженера проекта</b>   |            |
| <b>0524-22-1А-ПЗУ(к)</b> | <b>Текстовая часть</b>   |            |
|                          | 1. Исходные данные   |            |
|                          | 2. Характеристика земельного участка, предоставленного для размещения объекта капитального строительства.  |            |
|                          | 3. Обоснование границ санитарно-защитных зон объектов капитального строительства в пределах границ земельного участка.   |            |
|                          | 4. Обоснование планировочной организации земельного участка в соответствии с градостроительным и техническим регламентами либо документами об использовании земельного участка.  |            |
|                          | 5. Техничко-экономические показатели земельного участка, предоставленного для размещения объекта капитального строительства.   |            |
|                          | 6. Обоснование решений по инженерной подготовке территории, в том числе решений по инженерной защите территории и объектов капитального строительства от последствий опасных геологических процессов, паводковых, поверхностных и грунтовых вод. |            |
|                          | 7. Описание организации рельефа вертикальной планировкой.  |            |
|                          | 8. Описание решений по благоустройству территории.   |            |
|                          | 9. Зонирование территории земельного участка, предоставленного для размещения объекта капитального строительства, обоснование функционального назначения и принципиальной схемы размещения зон, обоснование размещения зданий.                   |            |
|                          | 10. Обоснование схем транспортных коммуникаций, обеспечивающих внешний и внутренний подъезд к объекту капитального строительства.  |            |
|                          | 11. Расчет продолжительности инсоляции.  |            |
| <b>0524-22-1А-ПЗУ(к)</b> | <b>Графическая часть</b>   |            |
| <b>ПЗУ -1</b>            | Ситуационный план размещения объекта капитального строительства в границах земельного участка.   |            |
| <b>ПЗУ -2</b>            | Схема планировочной организации земельного участка. М 1:500  |            |
| <b>ПЗУ -3</b>            | План покрытий. М 1:500. Узлы покрытий.   |            |
| <b>ПЗУ -4</b>            | План благоустройства территории  |            |
| <b>ПЗУ -5</b>            | Схема движения транспортных средств на строительной площадке. М 1:500  |            |
| <b>ПЗУ -6</b>            | Сводный план инженерных сетей. М 1:500   |            |
| <b>ПЗУ -7</b>            | План организации рельефа М 1:500   |            |

|              |              |              |
|--------------|--------------|--------------|
| Изм. № подл. | Подп. и дата | Взам. инв. № |
|--------------|--------------|--------------|

|                          |         |           |       |        |            |
|--------------------------|---------|-----------|-------|--------|------------|
| <b>0524-22-1А-ПЗУ(к)</b> |         |           |       |        |            |
| Изм.                     | Кол.уч. | Лист      | № док | Подп.  | Дата       |
| Разработал               |         | Герасимов |       |        | 08.08.2022 |
| ГАП                      |         | Герасимов |       |        | 08.08.2022 |
| Норм. контр.             |         | Климашин  |       |        | 08.08.2022 |
| Содержание тома          |         |           |       |        |            |
| Стадия                   |         | Лист      |       | Листов |            |
| П                        |         | 1         |       | 12     |            |
| ООО «СИТИ-ПРОДЖЕКТ»      |         |           |       |        |            |

## ШТАМП ГЛАВНОГО ИНЖЕНЕРА ПРОЕКТА

Проектная документация разработана в соответствии с градостроительным планом земельного участка, заданием на проектирование, градостроительным регламентом, документами об использовании земельного участка для строительства (в случае если на земельный участок не распространяется действие градостроительного регламента или в отношении его не устанавливается градостроительный регламент) техническими регламентами, в том числе устанавливающими требования по обеспечению безопасной эксплуатации зданий, строений, сооружений и безопасного использования прилегающих к ним территорий и с соблюдением технических условий.

Главный инженер проекта



А.Г. Климашин

|              |              |              |                   |       |      |  |      |
|--------------|--------------|--------------|-------------------|-------|------|--|------|
| Инв. № подл. | Подп. и дата | Взам. инв. № |                   |       |      |  | Лист |
|              |              |              | 0524-22-1А-ПЗУ(к) |       |      |  |      |
| Изм.         | Кол. уч.     | Лист         | № док             | Подп. | Дата |  |      |

Проект планировочной организации земельного участка разработан в соответствии со следующими нормативными документами обязательного применения:

- СП 42.13330.2016 "Градостроительство. Планировка и застройка городских и сельских поселений".
- СП 1.13130.2020 "Системы противопожарной защиты. Эвакуационные пути и выходы".
- СП 2.13130.2020 "Системы противопожарной защиты. Обеспечение огнестойкости объектов защиты".
- СП 3.13130.2009 "Системы противопожарной защиты. Система оповещения и управления эвакуацией людей при пожаре. Требования пожарной безопасности".
- СП 4.13130.2013 "Системы противопожарной защиты. Ограничение распространения пожара на объектах защиты. Требования к объемно-планировочным и конструктивным решениям".
- СП 5.13130.2009 "Системы противопожарной защиты. Установки пожарной сигнализации и пожаротушения автоматические. Нормы и правила проектирования".
- СП 6.13130.2013 "Системы противопожарной защиты. Электрооборудование. Требования пожарной безопасности".
- СП 7.13130.2013 "Отопление, вентиляция и кондиционирование. Требования пожарной безопасности".
- СП 8.13130.2020 "Системы противопожарной защиты. Источники наружного противопожарного водоснабжения. Требования пожарной безопасности".
- СП 10.13130.2009 "Системы противопожарной защиты. Внутренний противопожарный водопровод. Требования пожарной безопасности".
- 123-ФЗ от 22.07.2008 "Технический регламент о требованиях пожарной безопасности".
- ППР №87 от 16.02.2008 "О составе разделов проектной документации и требования к их содержанию".
- ППР №390 от 25.04.2012 "О противопожарном режиме".
- ППР №985 от 4.07.2020 г. "Об утверждении перечня национальных стандартов и сводов правил (частей таких стандартов и сводов правил), в результате применения которых на обязательной основе обеспечивается соблюдение требований Федерального закона "Технический регламент о безопасности зданий и сооружений" и о признании утратившими силу некоторых актов Правительства Российской Федерации".
- 384-ФЗ от 30.12.2009 "Технический регламент о безопасности зданий и сооружений".
- 117-ФЗ от 10.07.2012 "О внесении изменений в Федеральный закон "Технический регламент о требованиях пожарной безопасности".
- СП 54.13330.2022 "Здания жилые многоквартирные".
- СанПиН 2.1.2.2645-10 "Санитарно-эпидемиологические требования к условиям проживания в жилых зданиях и помещениях".
- СанПиН 2.2.1/2.1.1.1278-03 "Гигиенические требования к естественному, искусственному и совмещенному освещению жилых и общественных зданий".
- СП 59.13330.2020 "Доступность зданий и сооружений для маломобильных групп населения".
- СанПиН 2.2.1/2.1.11076-01 "Гигиенические требования к инсоляции и солнцезащите помещений жилых и общественных зданий и территорий".
- СП 51.13330.2011 "Защита от шума".
- ГОСТ Р 21.101-2020 "Основные требования к проектной и рабочей документации".

|              |              |              |
|--------------|--------------|--------------|
| Инв. № подл. | Подп. и дата | Взам. инв. № |
|              |              |              |

|      |          |      |       |       |      |                          |      |
|------|----------|------|-------|-------|------|--------------------------|------|
| Изм. | Кол. уч. | Лист | № док | Подп. | Дата | <b>0524-22-1А-ПЗУ(к)</b> | Лист |
|      |          |      |       |       |      |                          | 3    |

## ТЕКСТОВАЯ ЧАСТЬ.

### *1. Исходные данные.*

Проект планировочной организации земельного участка Многоквартирного жилого дома стр. №14 (по ПЗУ) по адресу: с. Засечное Пензенской области, Пензенского района (1 этап строительства) Корректировка (этап 1А) выполнена на основании:

1. Задания на проектирование.

2. Градостроительного плана земельного участка № РФ-58-4-24-2-09-2021-3606 от 25.10.2021 г., с кадастровым номером земельного участка 58:24:0381301:2914.

Заказчик: ООО «Специализированный застройщик «ЖК «Семейный-б».

Проектная организация: ООО «Сити-Проджект».

### *2. Характеристика земельного участка, предоставленного для размещения объекта капитального строительства.*

Земельный участок под строительство 13-ти этажного жилого дома расположен в с. Засечное Пензенской области, Пензенского района.

Участок под строительство жилого дома находится в северо-западной части с. Засечное, его ограничивают:

- с юго-запада территория свободная от застройки;
- с юго-востока территория свободная от застройки;
- с северо-запада территории существующих жилых домов стр. №9 и стр. №10;
- с северо-востока территория ранее запроектированного жилого дома стр. №13.

В соответствии с Правилами землепользования и застройки Засечного сельсовета участок находится в зоне Ж-3 - Зона застройки многоэтажными многоквартирными домами.

Земельный участок под строительство жилого дома по Градостроительному плану имеет площадь 4,3908 га, свободен от застройки.

Проектируемый жилой дом располагается в развитом квартале, где есть вся необходимая инфраструктура для комфортного проживания жителей.

### *3. Обоснование границ санитарно-защитных зон объектов капитального строительства в пределах границ земельного участка.*

Проектируемый объект - многоквартирный жилой дом расположен в с. Засечное Пензенской области, Пензенского района.

Согласно СанПиН 2.2.1<sup>1</sup>/2.1.1.1200-03 СЗЗ относительно жилого дома не устанавливается.

На земельном участке с кадастровым номером 58:24:0381301:2914, расположенным по адресу: с. Засечное Пензенской области, Пензенского района, предусмотрено строительство

|               |              |              |                   |       |      |  |      |
|---------------|--------------|--------------|-------------------|-------|------|--|------|
| Инов. № подл. | Подп. и дата | Взам. инв. № |                   |       |      |  | Лист |
|               |              |              | 0524-22-1А-ПЗУ(к) |       |      |  |      |
| Изм.          | Кол. уч.     | Лист         | № док             | Подп. | Дата |  |      |

многоквартирного жилого дома высотой 41,6 м от нулевой отметки, абсолютная отметка верха здания 188,85 м.

Согласно приказу Росавиации № 98-П от 04.02.2020 г., проектируемая территория относится к подзонам приаэродромной территории аэропорта г. Пензы с номерами 3, 4, 5, 6.

Земельный участок с кадастровым номером 58:24:0381301:2914 попадает с подзоны приаэродромной территории аэропорта г. Пензы с номерами 3, 4, 5, 6.

1. В подзоне приаэродромной территории аэропорта г. Пензы с номером 3 земельный участок с кадастровым номером 58:24:0381301:2914 находится в границах внешней горизонтальной поверхности в 12 контуре с ограничением абсолютной высоты размещаемых объектов 258,99 м и внутренней горизонтальной поверхности с ограничением абсолютной высоты размещаемых объектов 233,99 м.

2. В подзоне приаэродромной территории аэропорта г. Пензы с номером 4 земельный участок с кадастровым номером 58:24:0381301:2914 находится в границах внешней горизонтальной поверхности в контуре 4.22, где запрещается размещать объекты, высота которых превышает 189,63 м.

Дополнительно, согласно зоны ограничения застройки VORDME высота в контуре, где расположен земельный участок с кадастровым номером 58:24:0381301:2914, составляет 213,02 м, зоны ограничения застройки АРП «Платон» - 225,0 м, зоны ограничения застройки ОРЛ-А – 192,09 м, зоны ограничения застройки ОРЛ-Т (1) – 277,11 м, зоны ограничения застройки ОРЛ-Т (2) – 277,25 м, зоны ограничения застройки ВРЛ «Крона» - 270,29 м, зоны ограничения застройки ЛККС (западная антенна) – 202,33 м, зоны ограничения застройки ЛККС (восточная антенна) – 202,33 м.

3. Согласно требований подзоны приаэродромной территории аэропорта г. Пензы с номером 5, в ней запрещено размещать опасные производственные объекты, к каким многоквартирный жилой дом не относится.

4. В подзоне приаэродромной территории аэропорта г. Пензы с номером 6 запрещается размещать объекты, способствующие привлечению и массовому скоплению птиц - полигоны для твердых бытовых отходов, скотобойни, фермы, скотомогильники, мусоросжигательные и мусороперерабатывающие заводы, объекты сортировки мусора, рыбные хозяйства, к каким многоквартирный жилой дом не относится.

В границах участка жилого дома размещаются гостевые стоянки автомобилей и автостоянки постоянного хранения. Согласно СанПиН 2.2.1/2.1.1.1200-03, табл. 7.1.2, примечания к п.11 - для гостевых стоянок санитарные разрывы не устанавливаются.

Минимальное расстояние от границ открытых автостоянок до фасадов жилых домов с окнами устроены в таблице 7.1.1 СанПиН 2.2.1/2.1.1.1200-03 «Санитарно-защитные зоны и

|              |              |              |
|--------------|--------------|--------------|
| Инд. № подл. | Подп. и дата | Взам. инв. № |
|              |              |              |

|      |          |      |       |       |      |                          |      |
|------|----------|------|-------|-------|------|--------------------------|------|
| Изм. | Кол. уч. | Лист | № док | Подп. | Дата | <b>0524-22-1А-ПЗУ(к)</b> | Лист |
|      |          |      |       |       |      |                          | 5    |

санитарная классификация предприятий, сооружений и иных объектов» - при количестве машиномест от 11 до 50 санитарный разрыв составляет 15 м. Проектом предусмотрено расстояние в 15 м до фасада с окнами.

От площадки ТБО до окон жилого дома, детских площадок и площадок для отдыха проектом предусматривается расстояние - 20 м, что соответствует требованиям СП 42.13330.2016 п.4.5.

**4. Обоснование планировочной организации земельного участка в соответствии с градостроительным и техническим регламентами либо документами об использовании земельного участка.**

Планировочная организация земельного участка многоквартирного жилого дома по адресу: с. Засечное Пензенской области, Пензенского района выполнен на основании Градостроительного плана земельного участка № РФ-58-4-24-2-09-2021-3606, с кадастровым номером земельного участка 58:24:0381301:2914, площадью 4,3908 га. Участок относится к территориальной зоне Ж-3, на основании Правил землепользования и застройки с. Засечное. Основной вид разрешенного использования земельного участка - Зона застройки многоэтажными многоквартирными домами.

Этажность проектируемого здания и его место размещения на земельном участке определены условиями обеспечения нормативной инсоляции жилых помещений существующих строений и проектируемого жилого дома (СанПиН 2.2.1/2.11.1076 - 01), Местными нормативами градостроительного проектирования с. Засечное, утвержденными решением Комитета местного самоуправления Засечного сельсовета Пензенского района Пензенской области №160 от 07.07.2021 г., СП 42.13330.2016.

**5. Техничко-экономические показатели земельного участка.**

| №п/п | Наименование                                  | Един. измер.   | Количество |
|------|---|----------------|------------|
| 1    | Площадь участка, в том числе                  | га             | 4.3908     |
|      | Площадь участка в границах проектных работ    | га             | 1.43       |
| 2    | Площадь застройки, в том числе                | м <sup>2</sup> | 3050.9     |
|      | Площадь застройки дома                        | м <sup>2</sup> | 3003.1     |
|      | Площадь застройки трансформаторной подстанции | м <sup>2</sup> | 47.8       |

|              |              |              |
|--------------|--------------|--------------|
| Изм. № подл. | Подп. и дата | Взам. инв. № |
|              |              |              |

|      |          |      |       |       |      |                          |      |
|------|----------|------|-------|-------|------|--------------------------|------|
| Изм. | Кол. уч. | Лист | № док | Подп. | Дата | <b>0524-22-1А-ПЗУ(к)</b> | Лист |
|      |          |      |       |       |      |                          | 6    |



|   |   |                |        |
|---|---|----------------|--------|
| 3 | Площадь проездов, с двухслойным асфальтовым покрытием           | м <sup>2</sup> | 5643.4 |
| 4 | Площадь тротуаров, площадок с однослойным асфальтовым покрытием | м <sup>2</sup> | 1800.1 |
| 5 | Площадь площадок с резиновым покрытием                          | м <sup>2</sup> | 769.7  |
| 6 | Площадь отмостки  | м <sup>2</sup> | 316.2  |
| 7 | Площадь озеленения в границах проектных работ                   | м <sup>2</sup> | 2719.7 |
| 8 | Бордюрный камень БР 100.30.15                                   | м.п.           | 1009.8 |
| 9 | Бордюрный камень БР 100.20.8                                    | м.п.           | 739.4  |

**6. Обоснование решений по инженерной подготовке территории, в том числе решений по инженерной защите территории и объектов капитального строительства от последствий опасных геологических процессов, паводковых, поверхностных и грунтовых вод.**

В период инженерных изысканий участок был свободен от застройки.

Участок имеет уклон в восточном направлении.

Абсолютные отметки поверхности земли изменяются от 149.15 до 144.32.

Опасные для строительства природные процессы на данном участке не наблюдаются.

**7. Описание организации рельефа вертикальной планировкой.**

Проектное решение организации рельефа разработано на основании топографической съемки М 1:500, геологии, климатических условий. Вертикальная планировка территории предусматривает организацию рельефа местности, обеспечивающую поверхностный водоотвод и нормальные условия движения транспорта и пешеходов.

Проектное решение организации рельефа разработано методом проектных горизонталей с учетом отметок подъездных путей. Отвод поверхностных вод предусмотрен по проектируемым уклонам по твердому дорожному покрытию в дождеприемники с последующим сбросом в ливневую канализацию.

Продольные уклоны проезжих частей согласно нормативным требованиям составляют не менее 5 промилле, поперечный уклон 20 промилле.

Проезды запроектированы в максимальной увязке с существующим рельефом местности. Проектом определены отметки земли и проектные отметки точек на пересечениях осей проездов и в местах намечаемых переломов продольных профилей, а также направления и

|              |              |              |  |  |  |  |
|--------------|--------------|--------------|--|--|--|--|
| Инв. № подл. | Подп. и дата | Взам. инв. № |  |  |  |  |
|              |              |              |  |  |  |  |

|      |          |      |       |       |      |
|------|----------|------|-------|-------|------|
| Изм. | Кол. уч. | Лист | № док | Подп. | Дата |
|      |          |      |       |       |      |

**0524-22-1А-ПЗУ(к)**

Лист

7

величина уклонов на участках между опорными точками. Земляные работы производить в соответствии с СП 82.13330.2016.

До начала работ необходимо провести срезку растительного грунта  $h = 0.15$  м, который подлежит вывозу с территории и использованию для озеленения других территорий.

Объемы земляных работ сведены в таблицу и приведены на чертеже «План земляных масс» в разделе 2 «Схема планировочной организации земельного участка».

### **8. Описание решений по благоустройству территории.**

В целях создания среды, комфортной для проживания проектом предусмотрен комплекс площадок для отдыха взрослого населения, игр детей, гостевых стоянок личного автотранспорта, занятия спортом и хозяйственных целей. Разбивка благоустройства ведется от наружных граней стен здания, размеры даны в метрах.

Детали дорожных покрытий приняты с учетом рекомендаций «Типовых конструкций дорожных одежд городских дорог», утвержденных приказом министра жилищно-коммунального хозяйства РФ и «Отраслевых дорожных норм» (ОДН 218.046-01), СНиП 2.05.02-85 «Автомобильные дороги».

Площадки для отдыха детей и взрослых рекомендуется оборудовать соответствующими малыми формами архитектуры: скамейками, урнами, детским игровым оборудованием.

На спортивной площадке устанавливается спортивное оборудование.

На пересечениях тротуаров с проездами предусмотрено понижение бордюрного камня для проезда инвалидов на креслах-колясках.

Территория жилого дома освещается в темное время суток.

Общая площадь квартир проектируемого жилого дома составляет - 18470,6 м<sup>2</sup>.

Согласно данным службы Росстата по Пензенской области на конец 2019 г. минимальная обеспеченность жильем в Пензенском районе Пензенской области составляет - 36.4 м<sup>2</sup> на одного жителя.

Количество жителей при данной средней жилищной обеспеченности в проектируемом жилом доме составит 507 чел. ( $18470,6 / 36,4 = 507$ ).

Согласно табл. 1.7 Местных нормативов градостроительного проектирования с. Засечное, утвержденных решением Комитета местного самоуправления Засечного сельсовета Пензенского района Пензенской области №160 от 07.07.2021 г. на территории жилого дома проектом предусмотрены следующие площадки:

| Наименование     | По проекту всего | Требуется по расчету всего                                    |
|------------------|------------------|---|
| Детские площадки | 366.4            | $0.7 \text{ м}^2 \times 507 \text{ чел.} = 354.9 \text{ м}^2$ |

|      |          |      |       |       |      |
|------|----------|------|-------|-------|------|
| Изм. | Кол. уч. | Лист | № док | Подп. | Дата |
|      |          |      |       |       |      |
|      |          |      |       |       |      |

Взам. инв. №

Подп. и дата

Инд. № подл.

**0524-22-1А-ПЗУ(к)**

Лист  
8



**9. Зонирование территории земельного участка, предоставленного для размещения объекта капитального строительства, обоснование функционального назначения и принципиальной схемы размещения зон, обоснование размещения зданий.**

В соответствии с СП 42.13330.2016 на территории участка предусмотрено несколько функциональных зон.

Зона размещения жилого здания с тротуарами и проездами для спец. транспорта.

Зона площадок для отдыха, игровых и спортивных площадок, размещается с соблюдением нормативных расстояний до окон жилого дома в соответствии с СП 42.13330.2016, п. 7.5:

- площадки для игр детей не менее 12 м;
- площадки для отдыха взрослого населения не менее 10 м;
- спортивные площадки не менее 10 – 40 м (в зависимости от шумовых характеристик);
- хозяйственные площадки для сбора ТБО не менее 20 м до окон здания и площадок для отдыха, игр детей и занятия спортом.

В соответствии с СП 4.13130.2013, пункт 6.11.2 противопожарное расстояние от зоны размещения гостевых автостоянок до окон жилого дома должно быть не менее 10 м.

**10. Обоснование схем транспортных коммуникаций, обеспечивающих внешний и внутренний подъезд к объекту капитального строительства.**

Основной подъезд автотранспорта к жилому дому будет осуществляться с внутриквартального проезда ЖК «Семейный». Для эвакуации в случае пожара к зданию предусмотрены проезды, позволяющие обеспечить доступ пожарной и спасательной техники в каждую квартиру.

Проезды запроектированы шириной 6 м с асфальтобетонным покрытием. Тротуары запроектированы шириной - 2,0 м.

**11. Расчет продолжительности инсоляции.**

Графическая часть расчета выполнена с применением программы «Солярис».

Здание расположено по адресу: Пензенский район Пензенской области с. Засечное, расчет производился по координатам: широта 53°13'N долгота 45°00'E. Расчетный период инсоляции принят от 6 ч.58 м. до 17 ч. 18 м. на 22 марта.

Инсоляция проектируемого здания проверялась в жилых комнатах каждой квартиры.

Проектируемый жилой дом граничит с территориями свободными от застройки и ранее запроектированными зданиями.

|               |              |              |                          |       |      |  |  |  |      |
|---------------|--------------|--------------|--------------------------|-------|------|--|--|--|------|
| Интв. № подл. | Подп. и дата | Взам. инв. № |                          |       |      |  |  |  | Лист |
|               |              |              | <b>0524-22-1А-ПЗУ(к)</b> |       |      |  |  |  | 10   |
| Изм.          | Кол. уч.     | Лист         | № док                    | Подп. | Дата |  |  |  |      |

Инсоляция территории жилого дома (детские площадки, площадки для занятия спортом) составляет более 3-х часов на всей территории.

Вывод.

Расчет продолжительности инсоляции выполнен в соответствии с требованиями СанПин 2.2.1/2.11.1076-01. В окнах рассматриваемого дома непрерывная инсоляция составляет более 2-х часов.

Жилые квартиры в проектируемом жилом доме отвечают требованиям норм инсоляции.

|              |              |              |
|--------------|--------------|--------------|
| Инв. № подл. | Подп. и дата | Взам. инв. № |
|              |              |              |

|      |          |      |       |       |      |                          |      |
|------|----------|------|-------|-------|------|--------------------------|------|
|      |          |      |       |       |      | <b>0524-22-1А-ПЗУ(к)</b> | Лист |
|      |          |      |       |       |      |                          | 11   |
| Изм. | Кол. уч. | Лист | № док | Подп. | Дата |                          |      |

ГРАФИЧЕСКАЯ ЧАСТЬ.

|              |              |              |
|--------------|--------------|--------------|
| Инв. № подл. | Подп. и дата | Взам. инв. № |
|              |              |              |

| Изм. | Кол. уч. | Лист | № док | Подп. | Дата |
|------|----------|------|-------|-------|------|
|      |          |      |       |       |      |

**0524-22-1А-ПЗУ(к)**

Лист

12

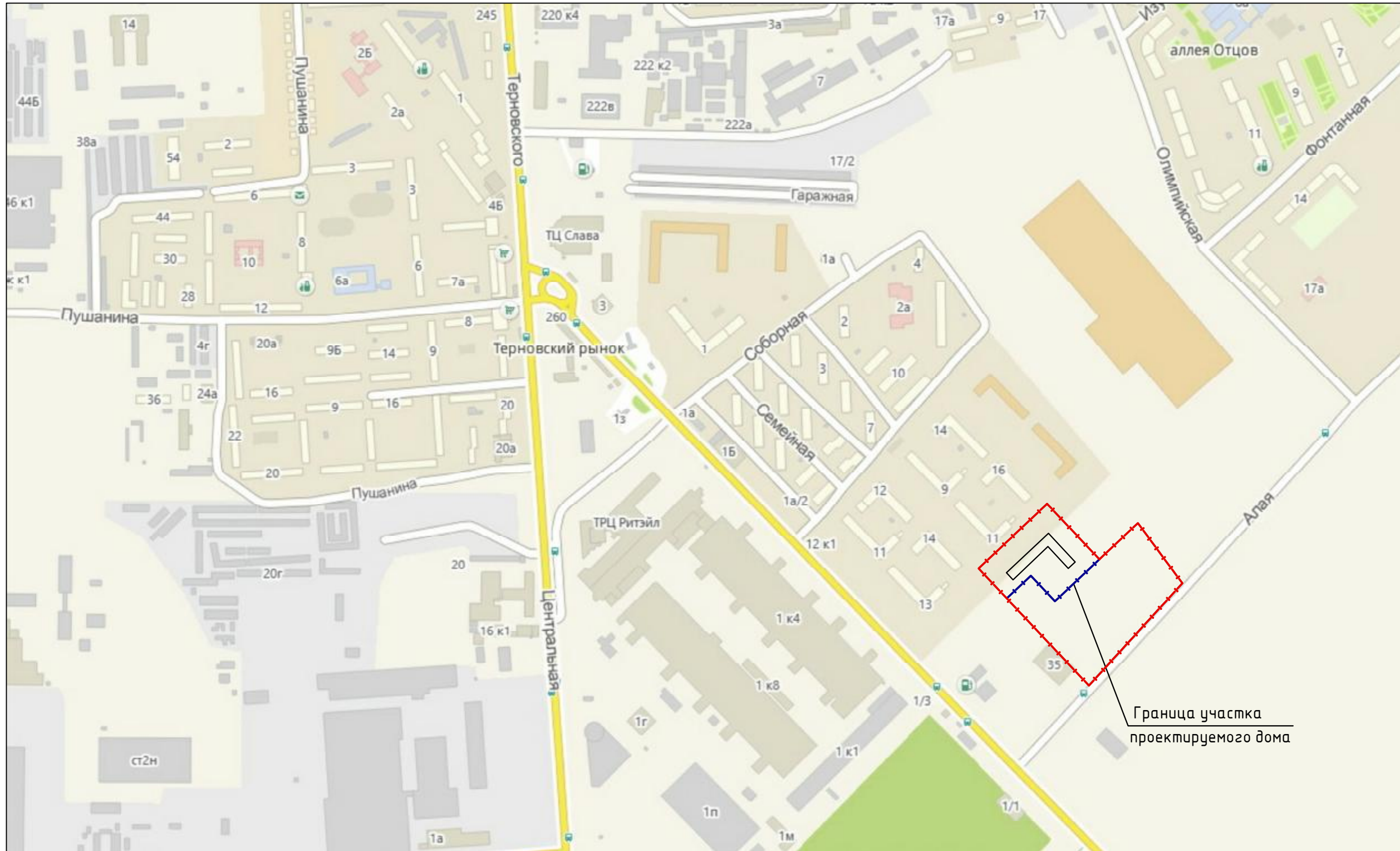

Граница участка проектируемого дома

**ОБЩИЕ УКАЗАНИЯ**

1. Данный лист см. совместно с листами марки ПЗУ данного шифра.

|              |              |              |
|--------------|--------------|--------------|
| Инв. N побл. | Подп. и дата | Взам. инв. N |
|              |              |              |

|            |         |           |        |         |       |   |      |        |
|------------|---------|-----------|--------|---------|-------|---|------|--------|
|            |         |           |        |         |       | <b>0524-22-1А-ПЗУ(к)</b>  |      |        |
|            |         |           |        |         |       | Многоквартирный жилой дом стр. №14 (по ПЗУ) по адресу:<br>с. Засечное Пензенской области, Пензенского района<br>(I этап строительства). Корректировка (этап 1А) |      |        |
| Изм.       | Кол.уч. | Лист      | N док. | Подпись | Дата  | Стадия  | Лист | Листов |
| Разработал |         | Герасимов |        |         | 08.22 | П   | 1    |        |
| ГАП        |         | Герасимов |        |         | 08.22 |   |      |        |
| Н. контр.  |         | Климашин  |        |         | 08.22 | Ситуационный план размещения объекта капитального строительства в границах земельного участка   |      |        |
|            |         |           |        |         |       | ООО «СИТИ-ПРОДЖЕКТ»   |      |        |



ЭКСПЛИКАЦИЯ ЗДАНИЙ И СООРУЖЕНИЙ

| Номер на плане | Наименование   | Примечание              |
|----------------|--|-------------------------|
| 1              | Многоквартирный жилой дом стр. №14 (I этап строительства)(этап 1А) | Проектируемый           |
| 2              | Многоквартирный жилой дом стр. №14 (I этап строительства)(этап 1Б) | На перспективу          |
| 3              | Трансформаторная подстанция  | Проектируемая           |
| 4              | Многоквартирный жилой дом стр. №14 (II этап строительства)         | На перспективу          |
| 5              | Многоквартирный жилой дом стр. №14 (III этап строительства)        | На перспективу          |
| 6              | Многоквартирный жилой дом стр. №14 (IV этап строительства)         | На перспективу          |
| 7              | Общественное здание  | На перспективу          |
| 8              | Трансформаторная подстанция  | На перспективу          |
| 9              | Многоквартирный жилой дом стр. №13                                 | Ранее запроектированный |
| 10             | Приспособленная котельная  | Ранее запроектированная |
| 11             | Многоквартирный жилой дом стр. №10                                 | Ранее запроектированный |
| 12             | Приспособленная котельная  | Ранее запроектированная |
| 13             | Магазин  | Существующий            |
| 14             | Магазин  | Существующая            |
| 15             | Приспособленная котельная  | На перспективу          |
| 16             | Приспособленная котельная  | На перспективу          |

ВЕДОМОСТЬ КООРДИНАТ

| Обозначение (номер) характерной точки | Перечень координат характерных точек |            |
|---------------------------------------|--------------------------------------|------------|
|                                       | X                                    | Y          |
| 1                                     | 374631.62                            | 2232036.19 |
| 2                                     | 374642.33                            | 2232026.20 |
| 3                                     | 374707.76                            | 2232096.42 |
| 4                                     | 374656.18                            | 2232144.47 |
| 5                                     | 374646.41                            | 2232133.57 |
| 6                                     | 374687.07                            | 2232095.68 |

УСЛОВНЫЕ ОБОЗНАЧЕНИЯ

| Поз. | Обозначение | Наименование  | Примеч. |
|------|-------------|---|---------|
| 1    |             | Проектируемое здание  |         |
| 2    |             | Здания и сооружения на перспективу  |         |
| 3    |             | Существующие здания и сооружения  |         |
| 4    |             | Проезды с асфальтобетонным покрытием (п=5см), с бортовым камнем БР 100.30.18                                  |         |
| 5    |             | Тротуары, отмостка  |         |
| 6    |             | Детские игровые площадки  |         |
| 7    |             | Спортивные площадки   |         |
| 8    |             | Озеленение  |         |
| 9    |             | Граница земельного участка по ГПЗУ  |         |
| 10   |             | Граница проектных работ   |         |
| 11   |             | Минимальный отступ от границ земельного участка до места допустимого размещения зданий, строений и сооружений |         |
| 12   | ①           | Номер здания по плану   |         |
| 13   | 13 эт.      | Этажность   |         |
| 14   |             | Площадка для ТБО  |         |
| 15   |             | Санитарные разрывы  |         |
| 16   |             | Частный сервитут  |         |
| 17   |             | Охранные зоны инженерных сетей  |         |
| 18   |             | Автоматика для МГН  |         |
| 19   |             | Автоматика гостевого хранения   |         |
| 20   |             | Автоматика постоянного хранения   |         |
| 21   |             | Понижение бортового камня (узел А)  |         |

ОБЩИЕ УКАЗАНИЯ

- Данный лист см. совместно с листами марки ПЗУ данного шифра.
- Привязка проектируемого ведется в координатах.
- Размеры даны в метрах.

ВЕДОМОСТЬ ПЛОЩАДОК

| Поз. | Наименование  | Тип | Площадь покрытия, м² | Примечание |
|------|---|-----|----------------------|------------|
| А    | Детская площадка (резиновое покрытие)                     | III | 366,4                |            |
| Б    | Площадка для отдыха (однослойное асфальтовое покрытие)    | II  | 112,9                |            |
| В    | Спортивная площадка (резиновое покрытие)                  | III | 403,3                |            |
| Г    | Площадка для сбора ТБО (двухслойное асфальтовое покрытие) | I   | 21,1                 |            |

|   |            |      |        |         |                     |
|---|------------|------|--------|---------|---------------------|
| 0524-22-1А-ПЗУ(к)   |            |      |        |         |                     |
| Многоквартирный жилой дом стр. №14 (по ПЗУ) по адресу: с. Засечное Пензенской области, Пензенского района (I этап строительства). Корректировка (этап 1А) |            |      |        |         |                     |
| Изм.  | Колуч.     | Лист | № док. | Подпись | Дата                |
|   | Разработал | ГАС  | ГАС    | ГАС     | 08.22               |
|   | ГАС        | ГАС  | ГАС    | ГАС     | 08.22               |
| Н. контр.   | Климашин   |      |        |         | 08.22               |
| Схема планировочной организации земельного участка. М 1:500.  |            |      |        |         | ООО «СИТИ-ПРОДЖЕКТ» |

Взам. инв. №  
Инв. № подл.  
Подп. и дата.



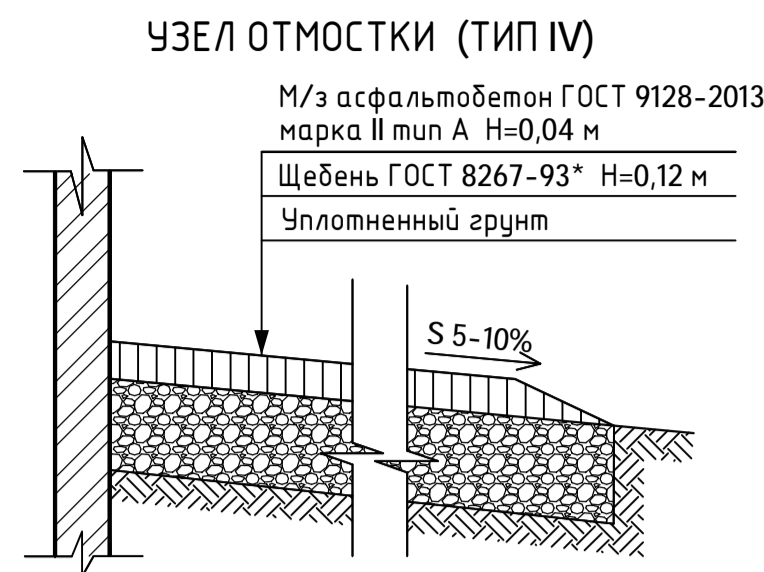
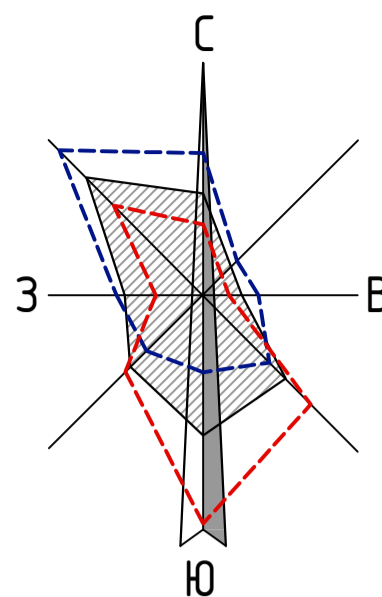
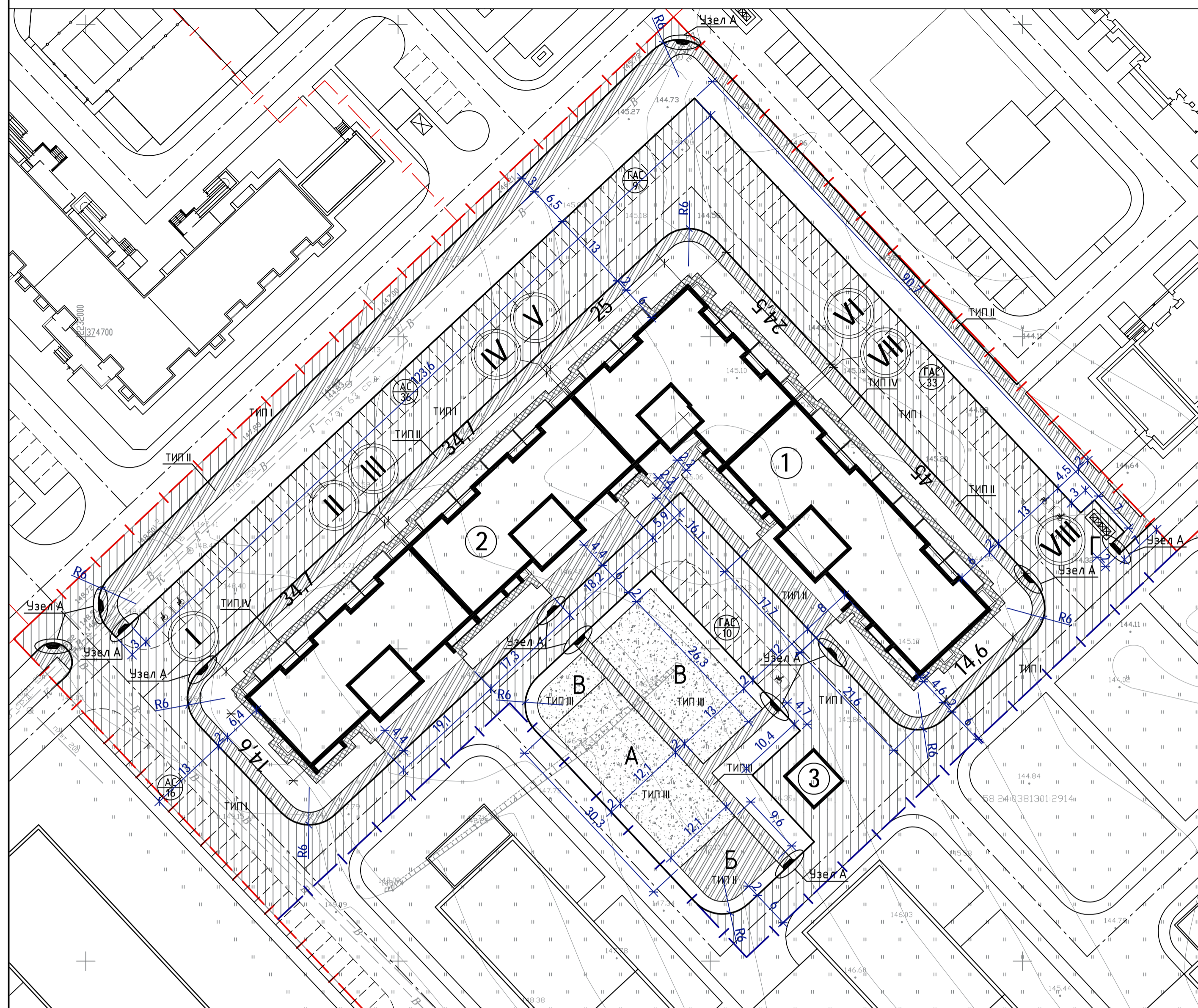

**УЗЕЛ ПОКРЫТИЯ ДЛЯ ДЕТСКИХ И СПОРТИВНЫХ ПЛОЩАДОК (ТИП III)**

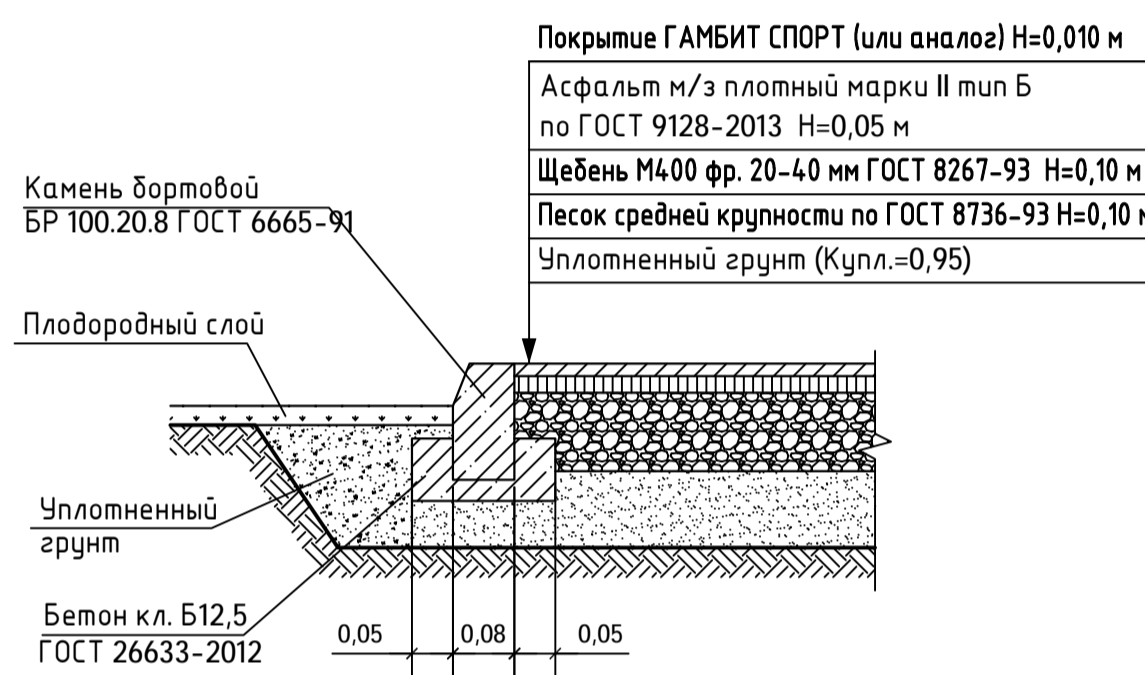

**УСЛОВНЫЕ ОБОЗНАЧЕНИЯ**

| Поз. | Обозначение | Наименование   | Примеч. |
|------|-------------|--|---------|
| 1    |             | Проектируемое здание   |         |
| 2    |             | Здания и сооружения на перспективу   |         |
| 3    |             | Существующие здания и сооружения   |         |
| 4    |             | Проезды с асфальтобетонным покрытием (н=5см), с бортовым камнем БР 100.30.18 |         |
| 5    |             | Тротуары, площадки   |         |
| 6    |             | Отмостка   |         |
| 7    |             | Детские игровые площадки   |         |
| 8    |             | Спортивные площадки  |         |
| 9    |             | Граница земельного участка по ГПЗУ   |         |
| 10   |             | Граница проектных работ  |         |
| 11   |             | Площадка для ТБО   |         |
| 12   |             | Автомостка для МГН   |         |
| 13   |             | Автомостка гостевого хранения  |         |
| 14   |             | Автомостка постоянного хранения  |         |
| 15   |             | Понижение бортового камня (узел А)   |         |

**ВЕДОМОСТЬ ТРОТУАРОВ, ДОРОЖЕК И ПЛОЩАДОК В ГРАНИЦАХ ПРОЕКТНЫХ РАБОТ**

| Поз. | Наименование  | Тип | Площадь покрытия, м² | Примечание |
|------|---|-----|----------------------|------------|
|      | Проезды и автомостки (двухслойное асфальтовое покрытие)   | I   | 5643,4               |            |
|      | Тротуары (однослойное асфальтовое покрытие)               | II  | 1687,2               |            |
| Б    | Площадка для отдыха (однослойное асфальтовое покрытие)    | II  | 112,9                |            |
| А    | Детская площадка (резиновое покрытие)                     | III | 366,4                |            |
| В    | Спортивная площадка (резиновое покрытие)                  | III | 403,3                |            |
|      | Отмостка (однослойное асфальтовое покрытие)               | IV  | 316,2                |            |
| Г    | Площадка для сбора ТБО (двухслойное асфальтовое покрытие) | I   | 21,1                 |            |

**УЗЕЛ СОПРЯЖЕНИЯ ПРОЕЗДА (ТИП I) С ТРОТУАРОМ (ТИП II)**

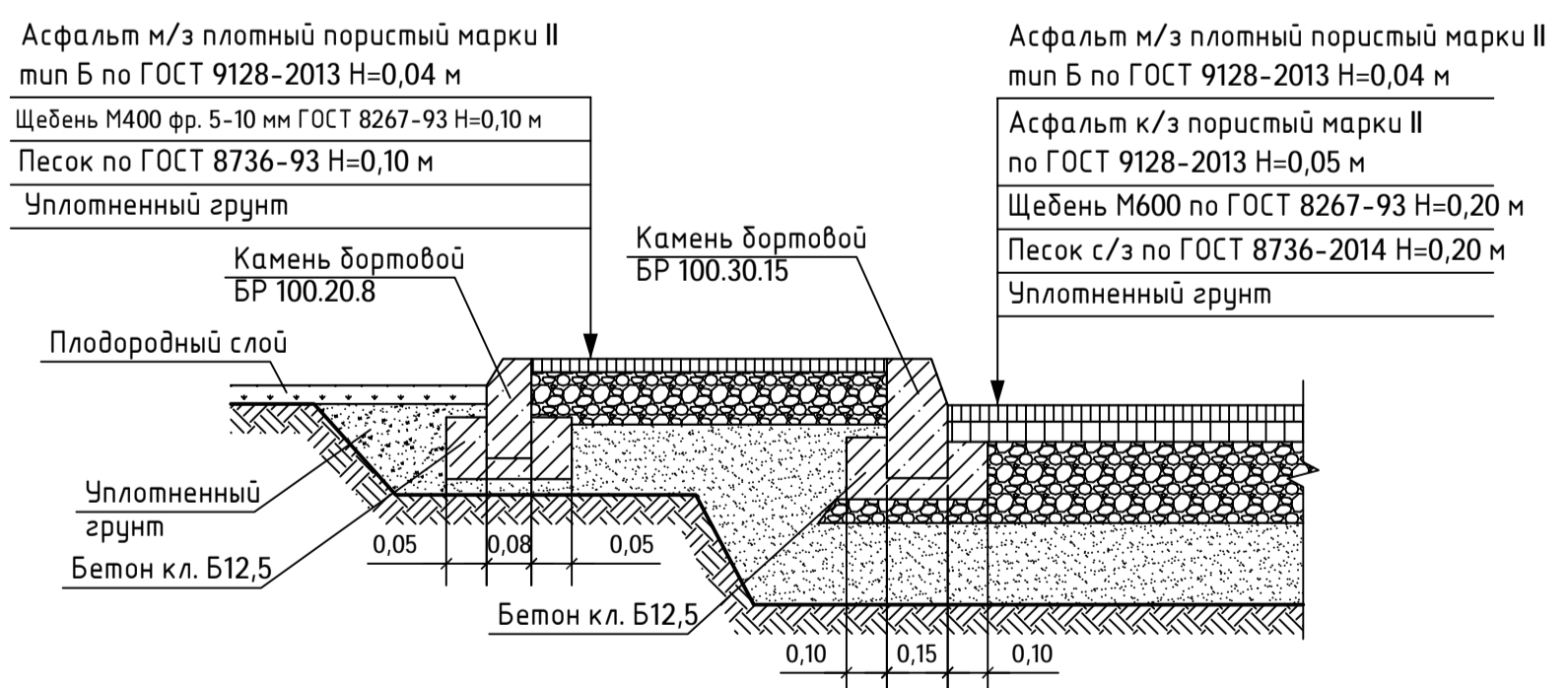

**УЗЕЛ ПЕРЕСЕЧЕНИЯ ПРОЕЗДА С ТРОТУАРОМ ДЛЯ МГН (УЗЕЛ А)**

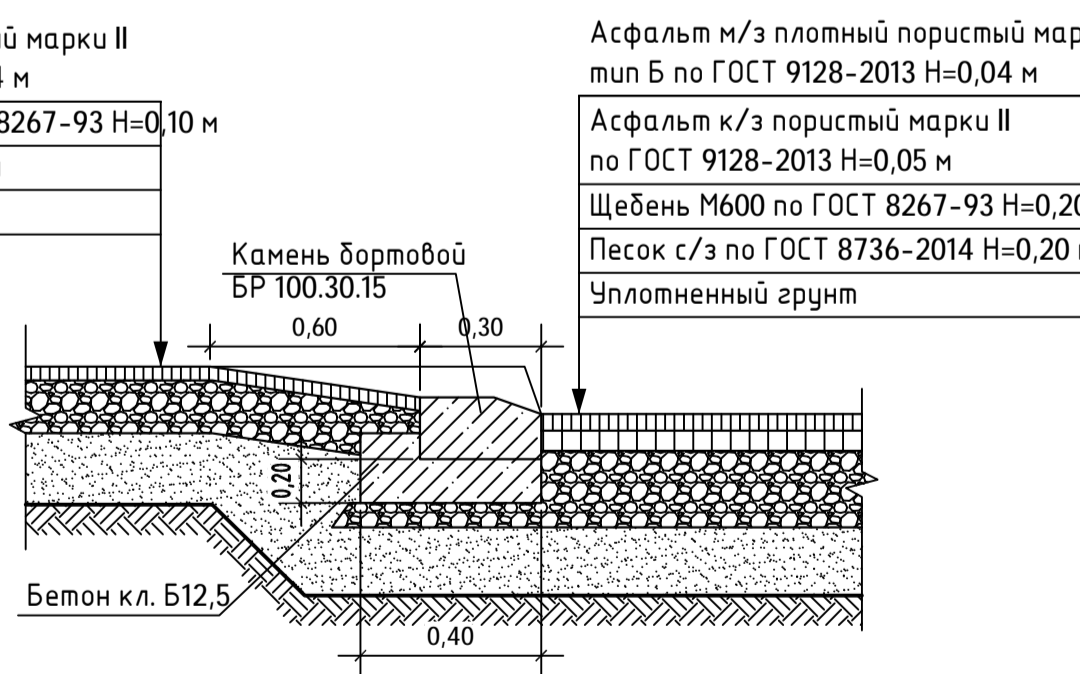

**УЗЕЛ СОПРЯЖЕНИЯ ПРОЕЗДА (ТИП I) С ГАЗОНОМ**

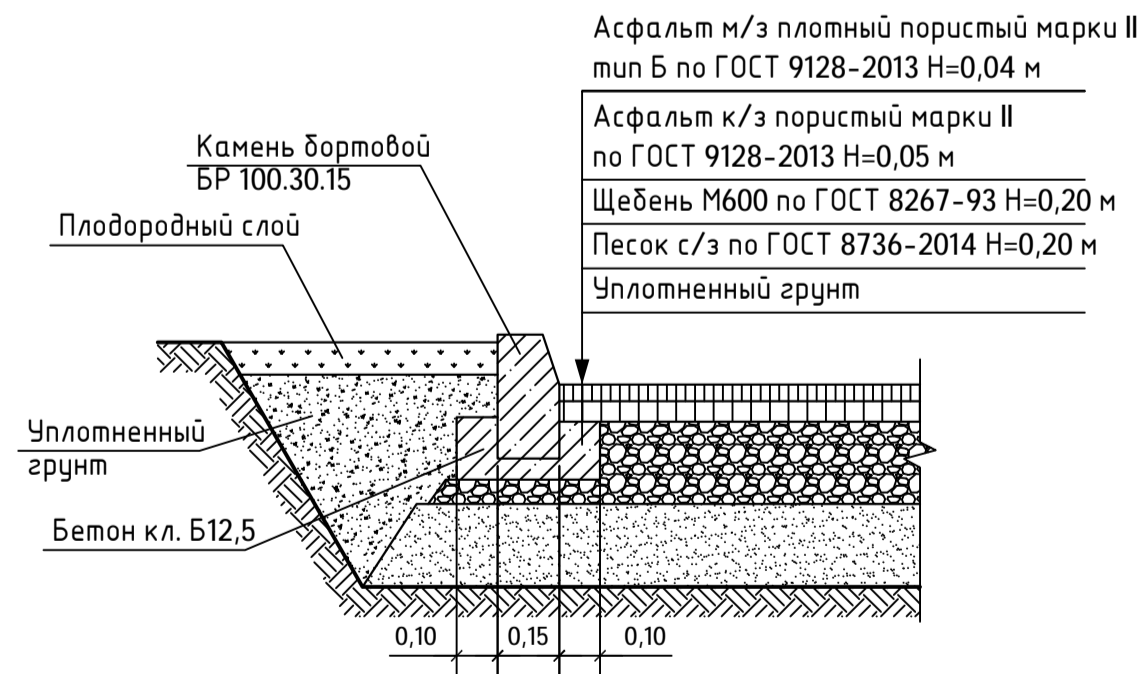

**ОБЩИЕ УКАЗАНИЯ**

- Данный лист см. совместно с листами марки ПЗУ данного шифра.
- Привязка проектируемого ведется в координатах.
- Размеры даны в метрах.

Имя, И.И.И. Фамилия, И.И.И. Взам. инв. №

|  |           |      |        |                     |       |
|--|-----------|------|--------|---------------------|-------|
| <b>0524-22-1А-ПЗУ(к)</b>   |           |      |        |                     |       |
| Множквартирный жилой дом стр. №14 (по ПЗУ) по адресу: с. Засечное Пензенской области, Пензенского района (I этап строительства). Корректировка (этап IА) |           |      |        |                     |       |
| Изм.   | Колуч.    | Лист | № док. | Подпись             | Дата  |
| Разработал   | Герасимов |      |        |                     | 08.22 |
| ГАП  | Герасимов |      |        |                     | 08.22 |
| Н. контр.  | Климашин  |      |        |                     | 08.22 |
| План покрытий. М 1:500.<br>Узлы покрытий.  |           |      |        | Стадия              | Лист  |
|  |           |      |        | П                   | 3     |
|  |           |      |        | ООО «СИТИ-ПРОДЖЕКТ» |       |

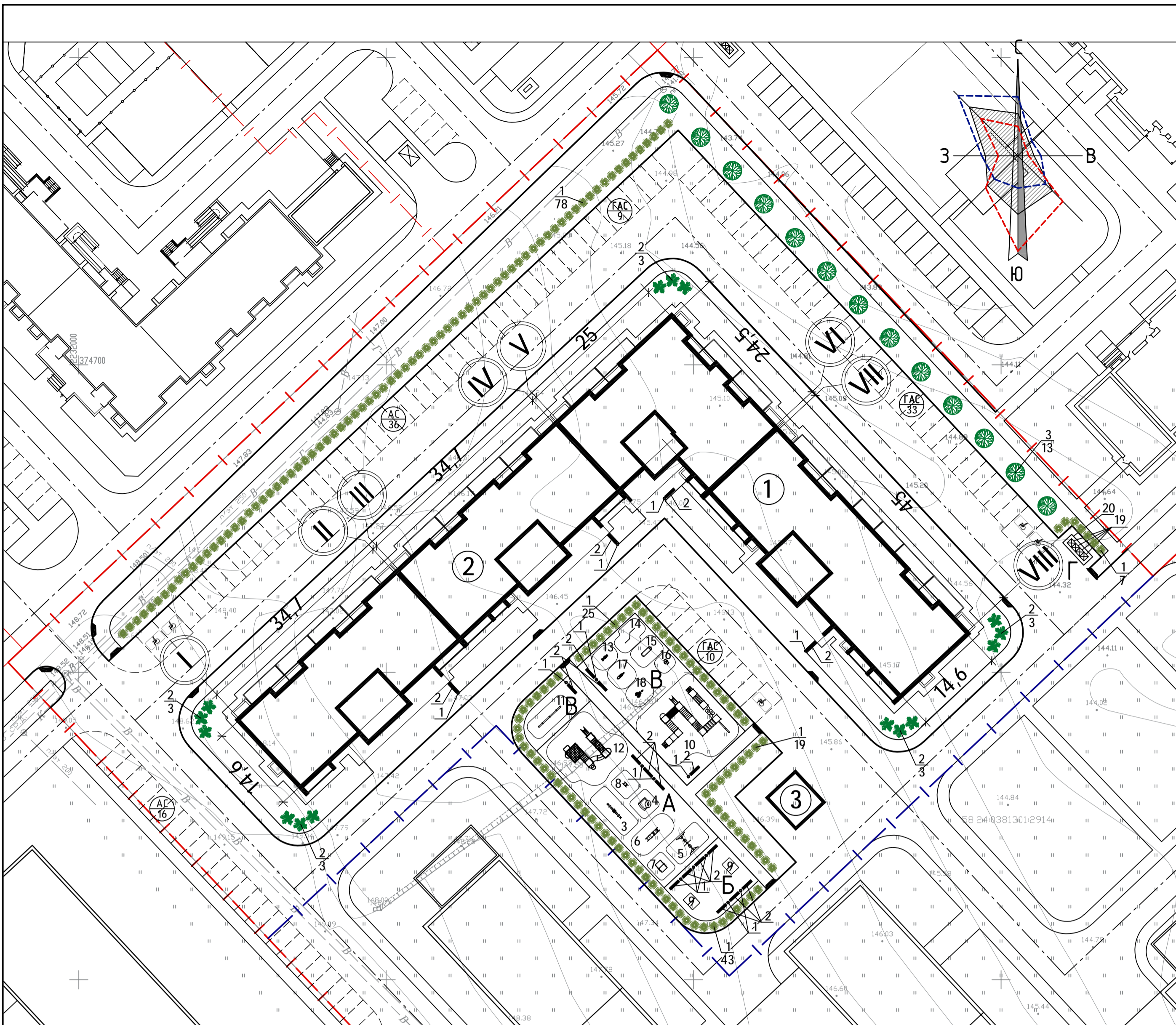

### ВЕДОМОСТЬ МАЛЫХ АРХИТЕКТУРНЫХ ФОРМ И ПЕРЕНОСНЫХ ИЗДЕЛИЙ

| Поз. | Обозначение   | Наименование  | Кол. | Примечание                          |                    |
|------|---------------|---|------|-------------------------------------|--------------------|
| 1    | 3.01.6065     | Круглая урна из деревянного бруса на бетонном основании | 18   | Каталог продукции компании "Атрикс" |                    |
| 2    | 3.01.115      | Лавочка на двух бетонных ножках из деревянного бруса    | 23   |                                     |                    |
| 3    | 4.01.308      | Качалка-балансир  | 1    |                                     |                    |
| 4    | 3.01.303-15   | Песочница   | 1    |                                     |                    |
| 5    | 4.01.1022-15  | Качели стандарт двойные                                 | 1    |                                     |                    |
| 6    | 4.01.508      | Горка Н=900 мм  | 1    |                                     |                    |
| 7    | 3.01.513-15   | Домик-беседка   | 1    |                                     |                    |
| 8    | 4.01.410      | Качалка на пружине                                      | 1    |                                     |                    |
| 9    | 3.01.2051-15  | Стол с навесом  | 2    |                                     |                    |
| 10   | 2.01.102-15   | Спортивный комплекс                                     | 1    |                                     |                    |
| 11   | 2.01.512-15   | Бум-древно  | 1    |                                     |                    |
| 12   | 2.01.1022-K15 | Спортивный комплекс                                     | 1    |                                     |                    |
| 13   | 2.01.601-6,13 | Спортивный тренажер                                     | 1    |                                     |                    |
| 14   | 2.01.119-15   | Спортивный комплекс Турники                             | 1    |                                     |                    |
| 15   | 2.01.507-15   | Лавочка с упором  | 1    |                                     |                    |
| 16   | 2.01.606-6,13 | Спортивный тренажер                                     | 1    |                                     |                    |
| 17   | 2.01.630-6,13 | Спортивный тренажер                                     | 1    |                                     |                    |
| 18   | 2.01.613-6,13 | Спортивный тренажер                                     | 1    |                                     |                    |
| 19   | -             | Контейнер для ТБО                                       | 4    |                                     | ООО "Меткон" Пенза |
| 20   | -             | Ограждение контейнерной площадки для ТБО                | 1    |                                     |                    |

### УСЛОВНЫЕ ОБОЗНАЧЕНИЯ

| Поз. | Обозначение | Наименование  | Примеч. |
|------|-------------|---|---------|
| 1    |             | Проектируемое здание  |         |
| 2    |             | Здания и сооружения на перспективу                                |         |
| 3    |             | Существующие здания и сооружения                                  |         |
| 4    |             | Граница земельного участка по ГПЗУ                                |         |
| 5    |             | Граница проектных работ   |         |
| 6    |             | Площадка для ТБО  |         |
| 7    |             | Автостоянка для МГН   |         |
| 8    |             | Автостоянка гостевого хранения                                    |         |
| 9    |             | Автостоянка постоянного хранения                                  |         |
| 10   |             | Понижение бордюрного камня (узел А)                               |         |
| 11   |             | Лиственные деревья  |         |
| 12   |             | Кустарник в группах   |         |
| 13   |             | Кустарник в живой изгороди  |         |
| 14   |             | Позиция по ведомости элементов озеленения<br>Количество элементов |         |

### ВЕДОМОСТЬ ЭЛЕМЕНТОВ ОЗЕЛЕНЕНИЯ

| Поз. | Наименование породы или вида насаждения | Возр., лет | Кол. | Примечание |
|------|---|------------|------|------------|
| 1    | Кизильник блестящий                     | 1          | 172  |            |
| 2    | Сирень персидская                       | 1          | 15   |            |
| 3    | Ясень обыкновенный                      | 5          | 13   |            |

|   |        |           |        |                     |       |
|---|--------|-----------|--------|---------------------|-------|
| <b>0524-22-1А-ПЗУ(к)</b>  |        |           |        |                     |       |
| Многоквартирный жилой дом стр. №14 (по ПЗУ) по адресу: с. Засечное Пензенской области, Пензенского района (1 этап строительства). Корректировка (этап 1А) |        |           |        |                     |       |
| Изм.  | Кол.ч. | Лист      | № док. | Подпись             | Дата  |
| Разработал  |        | Герасимов |        |                     | 08.22 |
| ГАП   |        | Герасимов |        |                     | 08.22 |
| Н. контр.   |        | Климашин  |        |                     | 08.22 |
|   |        |           |        | Стадия              | Лист  |
|   |        |           |        | П                   | 4     |
|   |        |           |        | ООО «СИТИ-ПРОДЖЕКТ» |       |

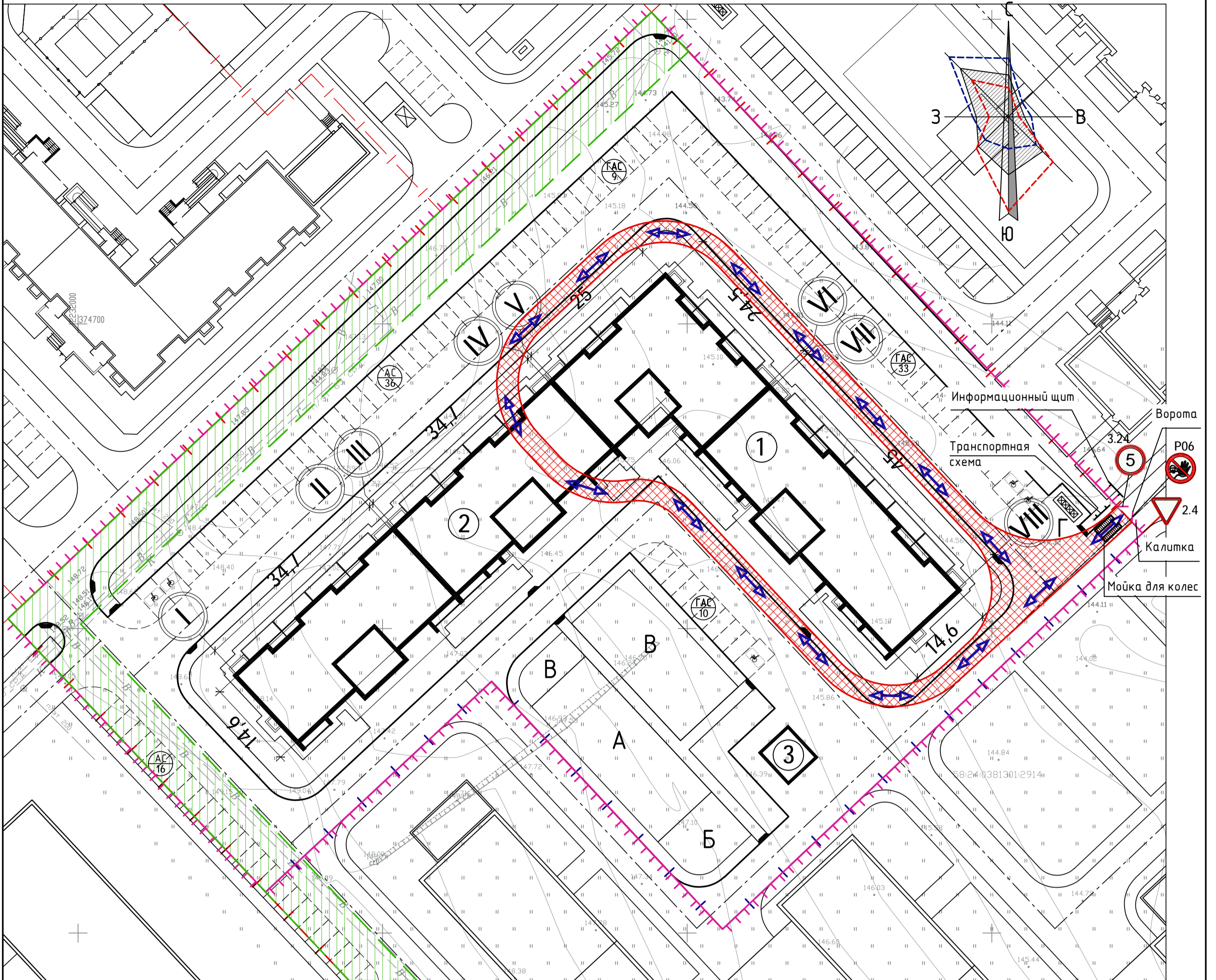

### УСЛОВНЫЕ ОБОЗНАЧЕНИЯ

Знаки дорожные по ГОСТ Р 52290-2004  
Знаки безопасности по ГОСТ Р 12.4.026-2015

- 3.24  
 - ограничение максимальной скорости  
 - уступите дорогу  
 - Доступ посторонним запрещен

| Поз. | Обозначение | Наименование                        | Примеч. |
|------|-------------|-------------------------------------|---------|
| 1    |             | Проектируемое здание                |         |
| 2    |             | Здания и сооружения на перспективу  |         |
| 3    |             | Существующие здания и сооружения    |         |
| 4    |             | Граница земельного участка по ГПЗУ  |         |
| 5    |             | Граница проектных работ             |         |
| 6    |             | Площадка для ТБО                    |         |
| 7    |             | Автостоянка для МГН                 |         |
| 8    |             | Автостоянка гостевого хранения      |         |
| 9    |             | Автостоянка постоянного хранения    |         |
| 10   |             | Понижение бордюрного камня (узел А) |         |
| 11   |             | Ограждение стройплощадки            |         |
| 12   |             | Направление движения транспорта     |         |
| 13   |             | Временная дорога                    |         |
| 14   |             | Частный сервитут                    |         |

Инв. № подл. \_\_\_\_\_  
 Подп. и дата \_\_\_\_\_  
 Взам. инв. № \_\_\_\_\_

|   |         |           |        |                     |       |
|---|---------|-----------|--------|---------------------|-------|
| <b>0524-22-1А-ПЗУ(к)</b>  |         |           |        |                     |       |
| Многоквартирный жилой дом стр. №14 (по ПЗУ) по адресу:<br>с. Засечное Пензенской области, Пензенского района<br>(I этап строительства). Корректировка (этап 1А) |         |           |        |                     |       |
| Изм.  | Кол.уч. | Лист      | № док. | Подпись             | Дата  |
| Разработал  |         | Герасимов |        |                     | 08.22 |
| ГАП   |         | Герасимов |        |                     | 08.22 |
| Н. контр.   |         | Климашин  |        |                     | 08.22 |
|   |         |           |        | Стадия              | Лист  |
|   |         |           |        | п                   | 5     |
|   |         |           |        | ООО «СИТИ-ПРОДЖЕКТ» |       |
|   |         |           |        | Формат А2           |       |

УСЛОВНЫЕ ОБОЗНАЧЕНИЯ

| Поз. | Обозначение | Наименование                                  | Примеч. |
|------|-------------|---|---------|
| 1    |             | Проектируемое здание                          |         |
| 2    |             | Здания и сооружения на перспективу            |         |
| 3    |             | Существующие здания и сооружения              |         |
| 4    |             | Граница земельного участка по ГПЗУ            |         |
| 5    |             | Граница проектных работ                       |         |
| 6    |             | Номер здания по плану                         |         |
| 7    |             | Площадка для ТБО                              |         |
| 8    |             | Частный сервитут                              |         |
| 9    |             | Охранные зоны инженерных сетей                |         |
| 10   |             | Автостоянка для МГУ                           |         |
| 11   |             | Автостоянка гостевого хранения                |         |
| 12   |             | Автостоянка постоянного хранения              |         |
| 13   |             | Проектируемые сети водоснабжения              |         |
| 14   |             | Проектируемые сети хоз. бытовой канализации   |         |
| 15   |             | Проектируемые сети ливневой канализации       |         |
| 16   |             | Проектируемые сети телефонизации              |         |
| 17   |             | Проектируемые сети электроснабжения 0,4 кВ    |         |
| 18   |             | Проектируемые сети наружного электроснабжения |         |
| 19   |             | Проектируемые сети теплоснабжения             |         |

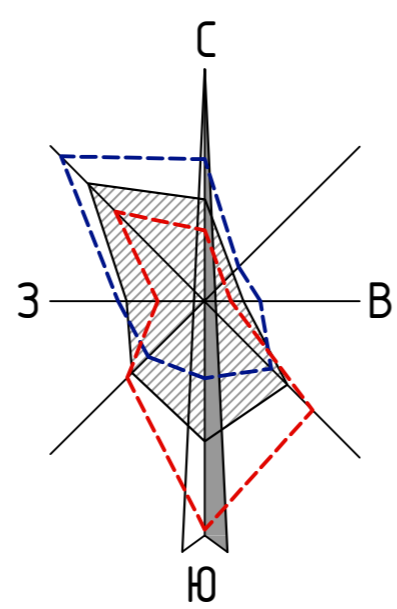

ЭКСПЛИКАЦИЯ ЗДАНИЙ И СООРУЖЕНИЙ

| Номер на плане | Наименование   | Примечание              |
|----------------|--|-------------------------|
| 1              | Многоквартирный жилой дом стр. №14 (I этап строительства)(этап 1А) | Проектируемый           |
| 2              | Многоквартирный жилой дом стр. №14 (I этап строительства)(этап 1Б) | На перспективу          |
| 3              | Трансформаторная подстанция  | Проектируемая           |
| 4              | Многоквартирный жилой дом стр. №14 (II этап строительства)         | На перспективу          |
| 5              | Многоквартирный жилой дом стр. №14 (III этап строительства)        | На перспективу          |
| 6              | Многоквартирный жилой дом стр. №14 (IV этап строительства)         | На перспективу          |
| 7              | Общественное здание  | На перспективу          |
| 8              | Трансформаторная подстанция  | На перспективу          |
| 9              | Многоквартирный жилой дом стр. №13                                 | Ранее запроектированный |
| 10             | Пристроенная котельная   | Ранее запроектированная |
| 11             | Многоквартирный жилой дом стр. №10                                 | Ранее запроектированный |
| 12             | Пристроенная котельная   | Ранее запроектированная |
| 13             | Магазин  | Существующий            |
| 14             | Магазин  | Существующая            |
| 15             | Пристроенная котельная   | На перспективу          |
| 16             | Пристроенная котельная   | На перспективу          |

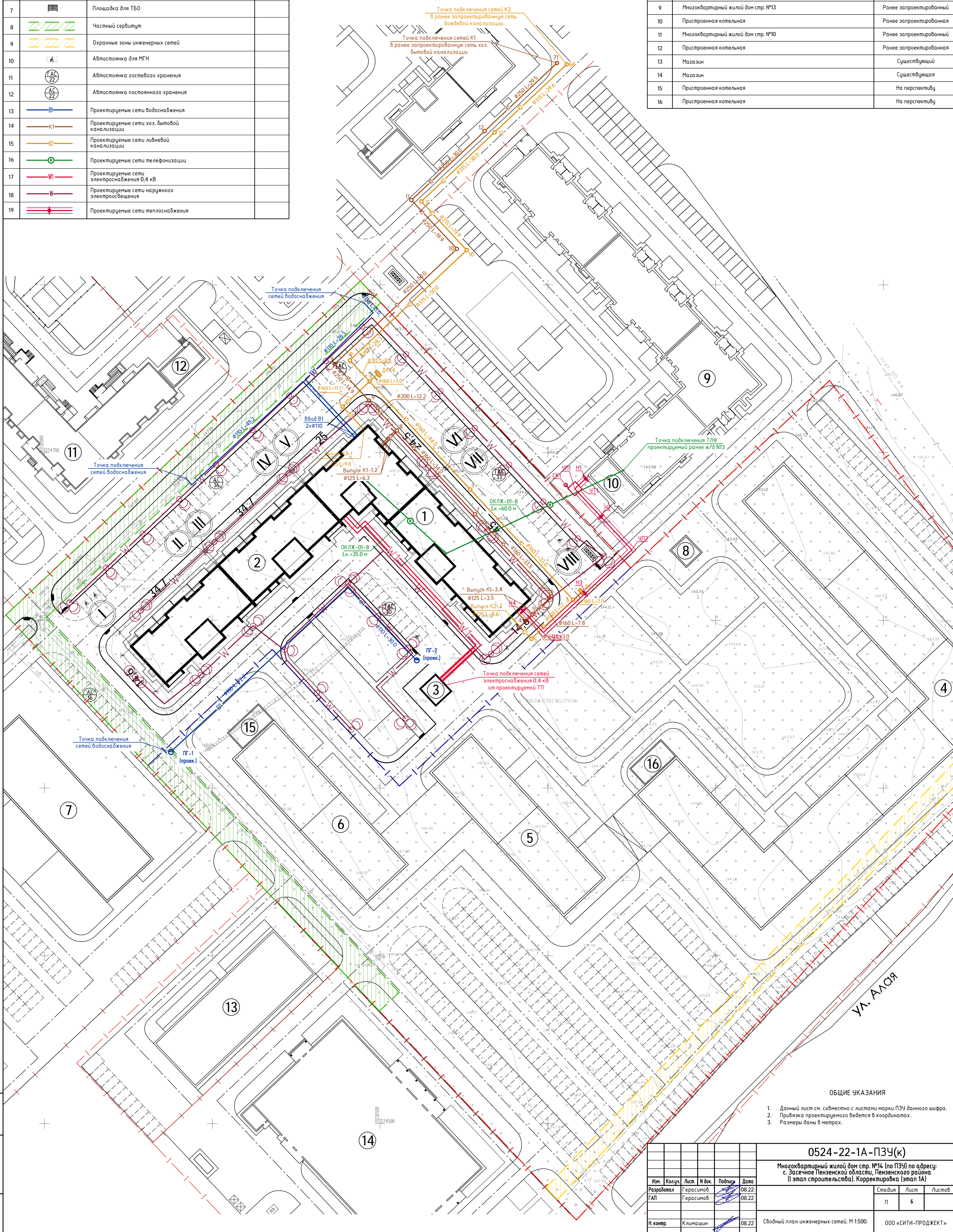

ОБЩИЕ УКАЗАНИЯ

- Данный лист см. совместно с листами марки ПЗУ данного шифра.
- Прибылка проектируемого ведется в координатах.
- Размеры даны в метрах.

0524-22-1А-ПЗУ(к)

Многоквартирный жилой дом стр. №14 (по ПЗУ) по адресу: с. Засечное Пензенской области, Пензенского района (I этап строительства), Корректировка (этап 1А)

| Изм.       | Колуч.    | Лист | № док. | Подпись | Дата  |
|------------|-----------|------|--------|---------|-------|
| Разработал | Герасимов |      |        |         | 08.22 |
| ГАП        | Герасимов |      |        |         | 08.22 |
| Н. контр.  | Климашин  |      |        |         | 08.22 |

| Стация | Лист | Листов |
|--------|------|--------|
| п      | 6    |        |

Сводный план инженерных сетей. М 1:500.

ООО «СИТИ-ПРОДЖЕКТ»

Формат А1

Имя, И.фамилия, М. П. Дата, Лист, и Дата, Взам. инв. №

Ведомость объемов земельных масс

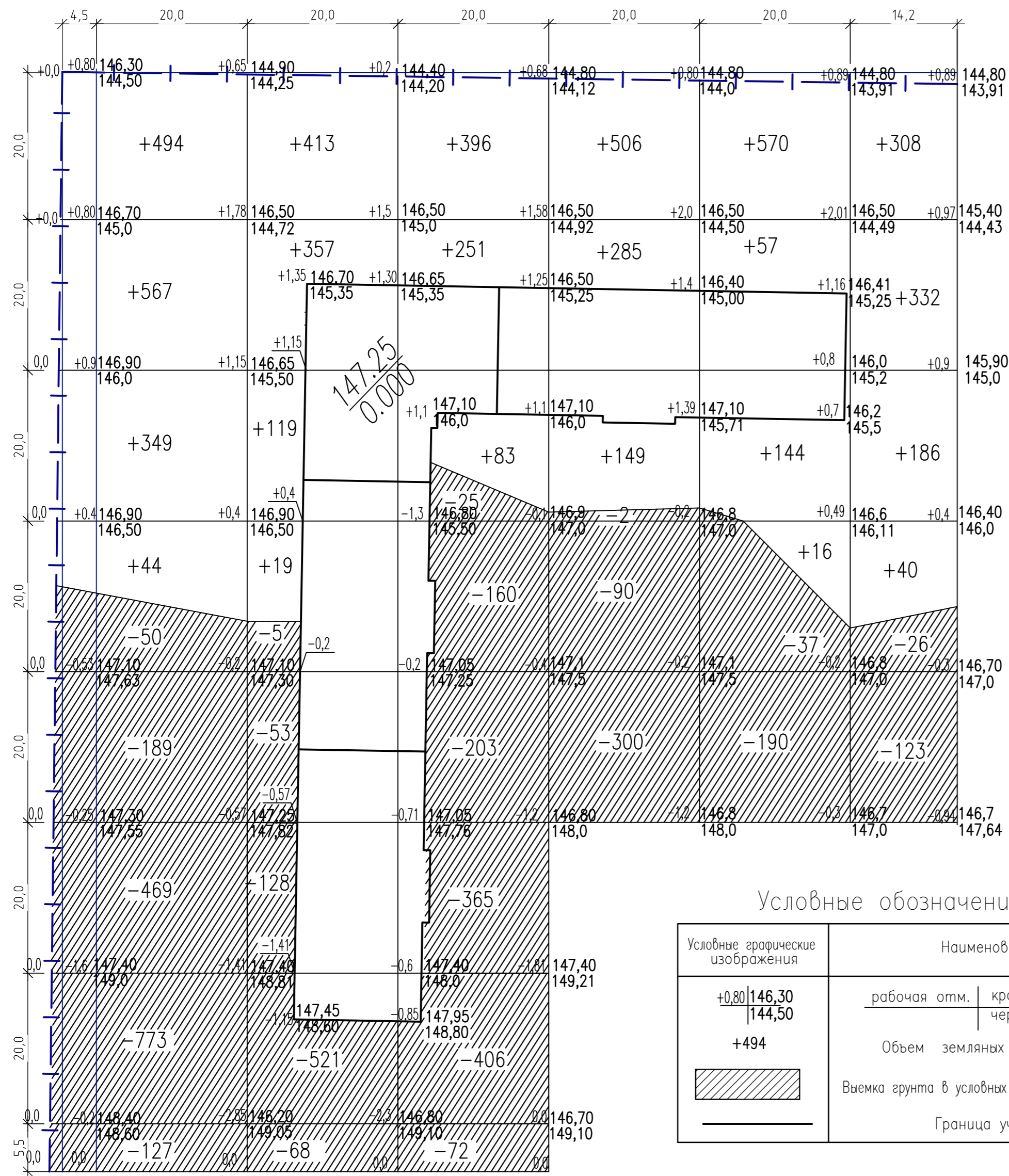

Условные обозначения

| Условные графические изображения                  | Наименование                                       |
|---|--|
| $\frac{+0,80}{146,30}$<br>$\frac{144,50}{144,50}$ | рабочая отм.   красная отметка<br>  черная отметка |
| +494  | Объем земляных масс                                |
|   | Выемка грунта в условных границах участка          |
|   | Граница участка                                    |

Общая площадь насыпи = 6181,7 м<sup>2</sup>  
 Общая площадь выемки = 14924,2 (предварительная срезка растительного грунта).  
 Общая площадь нулевых работ = 0 м<sup>2</sup>  
 Общая площадь планировочных работ = 14924,2 м<sup>2</sup>

| Наименование грунта   | Количество, м <sup>3</sup> |            |             |            | Примечание |
|---|----------------------------|------------|-------------|------------|------------|
|   | На участке                 |            | вне участка |            |            |
|   | Насыпь (+)                 | выемка (-) | Насыпь (+)  | выемка (-) |            |
| 1. Грунт планировки территории  | +5685                      | -8051,84*  | +0          | -0         | (ГП7)      |
| 2. Вытесненный грунт, в т.ч. при устройстве:  |                            | 14342      |             |            |            |
| а) подземных частей здания  |                            | 9097,0     |             |            | КЖ         |
| б) автодорожных покрытий  |                            | (2950)     |             |            |            |
| в) ж.д. путей   |                            |            |             |            |            |
| г) подземных сетей  |                            | —          |             | —          | НВК        |
| д) водоотводных сооружений  |                            |            |             |            |            |
| е) плодород. почвы на участках озеленения   |                            |            |             |            |            |
| ж) детские площадки   |                            | (2295)     |             |            | (ГП6)      |
| 3. Грунт для устройства высоких полов зданий и обвалованных сооружений                        | 3566                       |            |             |            |            |
| 4. Поправка на уплотнение   | 569                        |            |             |            |            |
| Всего пригодного грунта   | 9820                       | 22393,8    |             |            |            |
| 5. Недостаток пригодного грунта   |                            | —          |             |            |            |
| 6. Грунт непригодный для устройства насыпи оснований здания, сооружений удалению с территории | 2984,8                     | 2984,8     |             |            |            |
| 7. Плодородный грунт, всего, в т. ч.:   |                            |            |             |            |            |
| а) используемый для озеленения территории   | 485,9*                     |            |             |            |            |
| б) избыток плодородного грунта  | 12087,9***                 |            |             |            |            |
| 8. Итого перерабатываемого грунта   | 25378,6                    | 25378,6    |             |            |            |

\*С учетом предварительной срезки растительного грунта.  
 \*\*Привезти  
 \*\*\*Увезти

1. Данный лист смотри совместно с листами N2, 8 марки ПЗУ.
2. Сетка квадратов привязана к разбивочному базису.
3. Проектные отметки даны для верха покрытия или верха проектируемой поверхности земли, глубина корыта проездов и площадок - 0,50 м, тротуаров - 0,25 м. На участках озеленения проектные отметки даны с учетом растительного грунта.
4. Объем выемки грунта при устройстве входных групп неучтен.
5. Для планировки территории подсыпкой использовать песчаные непучинистые грунты II-ого класса, ГОСТ 25100-95.
- 7.

| Всего, м | Насыпь (+) | Выемка (-) | Всего, м | Насыпь (+) | Выемка (-) |
|----------|------------|------------|----------|------------|------------|
|          | +1454      | -1608      |          | +5685      | -5067      |
|          | +908       | -775       |          |            |            |
|          | +730       | -1231      |          |            |            |
|          | +940       | -392       |          |            |            |
|          | +787       | -227       |          |            |            |
|          | +866       | -149       |          |            |            |

| 0524-22-1А-ПЗУ(к)   |         |           |        |                     |       |
|---|---------|-----------|--------|---------------------|-------|
| Многоквартирный жилой дом стр. №14 (по ПЗУ) по адресу: с. Засечное Пензенской области, Пензенского района (I этап строительства). Корректировка (этап 1А) |         |           |        |                     |       |
| Изм.  | Кол.уч. | Лист      | № док. | Подпись             | Дата  |
| Разработал  |         | Герасимов |        |                     | 08.22 |
| ГАП   |         | Герасимов |        |                     | 08.22 |
| Н. контр.   |         | Климашин  |        |                     | 08.22 |
| План земляных масс М 1:500  |         |           |        | ООО «СИТИ-ПРОДЖЕКТ» |       |

**Справка об изменениях, внесенных в проектную документацию и  
(или) результаты инженерных изысканий**

**Наименование и адрес объекта капитального строительства:**

«Многоквартирный жилой дом стр. № 14 (по ПЗУ) по адресу: с. Засечное Пензенской области, Пензенского района (I этап строительства). Корректировка. (этап IА)»

**Шифр 0524-22-1А**

**1. Изменения были внесены в следующие разделы проектной документации:**

*(перечисляются разделы (подразделы) проектной документации в соответствии с постановлением Правительства Российской Федерации от 16.02.2008 № 87 «О составе разделов проектной документации и требованиях к их содержанию»)* Раздел 1. Пояснительная записка

Раздел 2. Схема планировочной организации земельного участка.

Раздел 3. Архитектурные решения.

Раздел 4. Конструктивные и объемно-планировочные решения.

Раздел 5. Сведения об инженерном оборудовании, о сетях инженерно-технического обеспечения, перечень инженерно-технических мероприятий, содержание технологических решений.

Подраздел 1. Система электроснабжения.

Подраздел 2. Система водоснабжения. Часть 1. Система водоснабжения.

Подраздел 2. Система водоснабжения. Часть 2. Наружные сети водоснабжения.

Подраздел 3. Система водоотведения. Часть 1. Система водоотведения.

Подраздел 3. Система водоотведения. Часть 2. Наружные сети водоотведения.  
Подраздел 4. Отопление, вентиляция и кондиционирование воздуха, тепловые сети. Часть 1. Отопление, вентиляция и кондиционирование воздуха.

Подраздел 4. Отопление, вентиляция и кондиционирование воздуха, тепловые сети. Часть 2. Тепловые сети.

Подраздел 5. Сети связи.

Подраздел 6. Система газоснабжения. Часть 1. Наружная система газоснабжения.

Подраздел 6. Система газоснабжения. Часть 2. Внутренняя система газоснабжения.

Раздел 6. Проект организации строительства.

Раздел 8. Перечень мероприятий по охране окружающей среды.

Раздел 9. Мероприятия по обеспечению пожарной безопасности.

Раздел 10. Мероприятия по обеспечению доступа инвалидов.

Раздел 10-1. Требования по обеспечению безопасной эксплуатации объектов капитального строительства.

Раздел 11-1 Мероприятия по обеспечению соблюдения требований энергетической эффективности и требований оснащенности зданий, строений и сооружений приборами учета используемых энергетических ресурсов.

Раздел 11-2. Сведения о нормативной периодичности выполнения работ по капитальному ремонту многоквартирного дома, необходимых для обеспечения безопасной эксплуатации такого дома, об объеме и о составе указанных работ.

**1.1. Изменения были внесены в следующие отчетные материалы по инженерным изысканиям:**

*(перечисляются виды инженерных изысканий в соответствии с постановлением Правительства Российской Федерации от 19.01.2006 № 20 «Об инженерных изысканиях для подготовки проектной документации, строительства, реконструкции объектов капитального строительства»)*

Изменения в отчетные материалы по инженерным изысканиям – не вносились.

**2. Изменения не вносились в следующие разделы проектной документации:**

*(перечисляются разделы (подразделы) проектной документации в соответствии с постановлением Правительства Российской Федерации от 16.02.2008 № 87 «О составе разделов проектной документации и требованиях к их содержанию»)*

Во все разделы проектной документации были внесены изменения.

**2.1. Изменения не вносились в следующие отчетные материалы по инженерным изысканиям:**

*(перечисляются виды инженерных изысканий в соответствии с постановлением Правительства Российской Федерации от 19.01.2006 № 20 «Об инженерных изысканиях для подготовки проектной документации, строительства, реконструкции объектов капитального строительства»)*

Инженерно-геодезические изыскания

Инженерно-геологические изыскания

Инженерно-гидрометеорологические изыскания

Инженерно-экологические изыскания

Внесенные в проектную документацию изменения полностью совместимы с видами инженерных изысканий, в которые изменения не вносились.

### Изменения внесенные в проектную документацию

| № п/п | Номер тома | Наименование документа (файла) | Номер листа | Содержание выявленного недостатка (иное обоснование внесения изменений)   | Содержание изменения в проектной документации и (или) результатах инженерных изысканий | Примечание                              |
|-------|------------|--------------------------------|-------------|---|--|---|
| 1     | 2          | 3                              | 4           | 5   | 6  | 7                                       |
| 1     |            |                                |             | Раздел 1. Пояснительная записка   |  |   |
|       |            | 0524-22-ПЗ(к)                  |             | Изменение технического задания от Заказчика.  | Изменился весь раздел, раздел поделился на этапы 1А и 1Б                               | 0524-22-1А-ПЗ(к)<br>0524-22-1Б- ПЗ(к)   |
| 2     |            |                                |             | Раздел 2. Схема планировочной организации земельного участка.   |  |   |
|       |            | 0524-22-ПЗУ(к)                 |             | Изменение технического задания от Заказчика.  | Изменился весь раздел, раздел поделился на этапы 1А и 1Б                               | 0524-22-1А-ПЗУ(к)<br>0524-22-1Б- ПЗУ(к) |
| 3     |            |                                |             | Раздел 3. Архитектурные решения.  |  |   |
|       |            | 0524-22-АР(к)                  |             | Изменение технического задания от Заказчика.  | Изменился весь раздел, раздел поделился на этапы 1А и 1Б                               | 0524-22-1А-АР(к)<br>0524-22-1Б- АР(к)   |
| 4     |            |                                |             | Раздел 4. Конструктивные и объемнопланировочные решения.  |  |   |
|       |            | 0524-22-КР(к)                  |             | Изменение технического задания от Заказчика (изменение планировок, изменение габаритов здания, увеличения этажности объекта). | Изменился весь раздел, раздел поделился на этапы 1А и 1Б                               | 0524-22-1А-КР(к)<br>0524-22-1Б-КР(к)    |



|   |  |                      |  |  |  |  |
|---|--|----------------------|--|--|--|--|
|   |  |                      |  | Раздел 5. Сведения об инженерном оборудовании, о сетях инженерно-технического обеспечения, перечень инженерно-технических мероприятий, содержание технологических решений. |  |  |
| 5 |  |                      |  | Подраздел 1. Система электроснабжения.   |  |  |
|   |  | 0524-22-ИОС 5.1(к)   |  | Изменение технического задания от Заказчика.   | Изменился весь раздел, раздел поделился на этапы 1А и 1Б | 0524-22-1А-ИОС 5.1(к)<br>0524-22-1Б-ИОС 5.1(к)     |
| 6 |  |                      |  | Подраздел 2. Система водоснабжения. Часть 1. Система водоснабжения.  |  |  |
|   |  | 0524-22-ИОС 5.2.1(к) |  | Изменение технического задания от Заказчика.   | Изменился весь раздел, раздел поделился на этапы 1А и 1Б | 0524-22-1А-ИОС 5.2.1(к)<br>0524-22-1Б-ИОС 5.2.1(к) |
| 7 |  |                      |  | Подраздел 2. Система водоснабжения. Часть 2. Наружные сети водоснабжения.  |  |  |
|   |  | 0524-22-ИОС 5.2.2(к) |  | Изменение технического задания от Заказчика.   | Изменился весь раздел, раздел поделился на этапы 1А и 1Б | 0524-22-1А-ИОС 5.2.2(к)<br>0524-22-1Б-ИОС 5.2.2(к) |
| 8 |  |                      |  | Подраздел 3. Система водоотведения. Часть 1. Система водоотведения.  |  |  |
|   |  | 0524-22-ИОС 5.3.1(к) |  | Изменение технического задания от Заказчика.   | Изменился весь раздел, раздел поделился на этапы 1А и 1Б | 0524-22-1А-ИОС 5.3.1(к)<br>0524-22-1Б-ИОС 5.3.1(к) |
| 9 |  |                      |  | Подраздел 3. Система водоотведения. Часть 2. Наружные сети водоотведения.  |  |  |

|    |  |                         |  |   |  |  |
|----|--|-------------------------|--|---|--|--|
|    |  | 0524-22-ИОС<br>5.3.2(к) |  | Изменение технического задания от Заказчика.  | Изменился весь раздел,<br>раздел поделился на<br>этапы 1А и 1Б | 0524-22-1А-ИОС<br>5.3.2(к)<br>0524-22-1Б-ИОС<br>5.3.2(к) |
| 10 |  |                         |  | Подраздел 4. Отопление, вентиляция и кондиционирование воздуха, тепловые сети.<br>Часть 1. Отопление, вентиляция и кондиционирование воздуха. |  |  |
|    |  | 0524-22-ИОС<br>5.4.1(к) |  | Изменение технического задания от Заказчика.  | Изменился весь раздел,<br>раздел поделился на<br>этапы 1А и 1Б | 0524-22-1А-ИОС<br>5.4.1(к)<br>0524-22-1Б-ИОС<br>5.4.1(к) |
| 11 |  |                         |  | Подраздел 4. Отопление, вентиляция и кондиционирование воздуха, тепловые сети.<br>Часть 2. Тепловые сети.                                     |  |  |
|    |  | 0524-22-ИОС<br>5.4.2(к) |  | Изменение технического задания от Заказчика.  | Изменился весь раздел,<br>раздел поделился на<br>этапы 1А и 1Б | 0524-22-1А-ИОС<br>5.4.2(к)<br>0524-22-1Б-ИОС<br>5.4.2(к) |
| 12 |  |                         |  | Подраздел 5. Сети связи.  |  |  |
|    |  | 0524-22-ИОС 5.5(к)      |  | Изменение технического задания от Заказчика.  | Изменился весь раздел,<br>раздел поделился на<br>этапы 1А и 1Б | 0524-22-1А-ИОС<br>5.5(к)<br>0524-22-1Б-ИОС<br>5.5(к)     |
| 13 |  |                         |  | Подраздел 6. Система газоснабжения.<br>Часть 1. Наружная система газоснабжения  |  |  |
|    |  | 0524-22-ИОС<br>5.6.1(к) |  | Изменение технического задания от Заказчика.  | Весь раздел аннулирован  |  |
| 14 |  |                         |  | Подраздел 6. Система газоснабжения.<br>Часть 2. Внутренняя система газоснабжения.   |  |  |

|    |  |                         |  |   |  |  |
|----|--|-------------------------|--|---|--|--|
|    |  | 0524-22-ИОС<br>5.6.2(к) |  | Изменение технического задания от Заказчика.  | Весь раздел аннулирован  |  |
| 15 |  |                         |  | Раздел 6. Проект организации строительства.   |  |  |
|    |  | 0524-22-ПОС(к)          |  | Изменение технического задания от Заказчика.  | Изменился весь раздел,<br>раздел поделился на<br>этапы 1А и 1Б | 0524-22-1А-ПОС(к)<br>0524-22-1Б-ПОС(к) |
| 16 |  |                         |  | Раздел 8. Перечень мероприятий по охране  |  |  |
|    |  |                         |  | окружающей среды.   |  |  |
|    |  | 0524-22-ООС(к)          |  | Изменение технического задания от Заказчика.  | Изменился весь раздел,<br>раздел поделился на<br>этапы 1А и 1Б | 0524-22-1А-ООС(к)<br>0524-22-1Б-ООС(к) |
| 17 |  |                         |  | Раздел 9. Мероприятия по обеспечению пожарной безопасности.   |  |  |
|    |  | 0524-22-ПБ(к)           |  | Изменение технического задания от Заказчика.  | Изменился весь раздел,<br>раздел поделился на<br>этапы 1А и 1Б | 0524-22-1А-ПБ(к)<br>0524-22-1Б-ПБ(к)   |
| 18 |  |                         |  | Раздел 10. Мероприятия по обеспечению доступа инвалидов.  |  |  |
|    |  | 0524-22-ОДИ(к)          |  | Изменение технического задания от Заказчика.  | Изменился весь раздел,<br>раздел поделился на<br>этапы 1А и 1Б | 0524-22-1А-ОДИ(к)<br>0524-22-1Б-ОДИ(к) |
| 19 |  |                         |  | Раздел 10-1. Требования по обеспечению безопасной эксплуатации объектов капитального строительства. |  |  |
|    |  | 0524-22-ТБЭ(к)          |  | Изменение технического задания от Заказчика.  | Изменился весь раздел,<br>раздел поделился на<br>этапы 1А и 1Б | 0524-22-1А-ТБЭ(к)<br>0524-22-1Б-ТБЭ(к) |

|    |  |                 |   |  |  |
|----|--|-----------------|---|--|--|
| 20 |  |                 | Раздел 11-1 Мероприятия по обеспечению соблюдения требований энергетической эффективности и требований оснащенности зданий, строений и сооружений приборами учета используемых энергетических ресурсов.                   |  |  |
|    |  | 0524-22-ЭЭ(к)   | Изменение технического задания от Заказчика.  | Изменился весь раздел, раздел поделился на этапы 1А и 1Б | 0524-22-1А-ЭЭ(к)<br>0524-22-1Б-ЭЭ(к)     |
| 21 |  |                 | Раздел 11-2. Сведения о нормативной периодичности выполнения работ по капитальному ремонту многоквартирного дома, необходимых для обеспечения безопасной эксплуатации такого дома, об объеме и о составе указанных работ. |  |  |
|    |  | 0524-22-НПКР(к) | Изменение технического задания от Заказчика.  | Изменился весь раздел, раздел поделился на этапы 1А и 1Б | 0524-22-1А-НПКР(к)<br>0524-22-1Б-НПКР(к) |

*Описываемые изменения подлежат группировке по разделам (подразделам) проектной документации, видам инженерных изысканий.*

**Главный инженер проекта**

Климашин А.Г.

### ТЕХНИЧЕСКИЕ УСЛОВИЯ

**на подключение (технологическое присоединение) газоиспользующего оборудования и объектов капитального строительства к сетям газораспределения**

1. АО «Газпром газораспределение Пенза»

(наименование газораспределительной организации (исполнителя), выдавшей технические условия)

2. Общество с ограниченной ответственностью "Специализированный застройщик "ЖК "СЕМЕЙНЫЙ-6"

(полное и сокращенное (при наличии) наименование, организационно-правовая форма заявителя - юридического лица; фамилия, имя, отчество заявителя - физического лица (индивидуального предпринимателя))

3. Объект капитального строительства автономная котельная для теплоснабжения многоквартирных жилых домов стр. 13 и стр. 14

(наименование объекта капитального строительства)

Расположенный по адресу: обл. Пензенская, с. Засечное, ул. Новая, 17, кнзху 58:24:0381301:794

(местонахождение объекта капитального строительства)

4. Величина максимального часового расхода газа (мощности) газоиспользующего оборудования 467,3 куб. метров в час.

5. Давление газа в точке подключения:

максимальное: 0,6МПа;

фактическое (расчетное): 0,55МПа.

6. Срок подключения (технологического присоединения) объекта капитального строительства 1,5 года и 70 дней.

7. Информация о газопроводе в точке подключения: D=315мм, сталь, протяженность – 696,03 м

(диаметр, материал труб, способ прокладки, тип защитного покрытия, максимальное рабочее давление, фактическое (расчетное) давление, наличие электрохимической защиты, протяженность)

8. Величина максимального часового расхода газа (мощности) газоиспользующего оборудования по каждой из точек подключения (если их несколько):

| Точка подключения (планируемая) | Срок подключения (технологического присоединения) к сетям газораспределения (рабочих дней) с даты заключения договора о подключении (технологическом присоединении) объектов капитального строительства к сети | Величина максимального расхода газа (мощности) подключаемого газоиспользующего оборудования (куб. метров в час) | Давление газа в точке подключения: максимальное (МПа); фактическое (расчетное) (МПа) | Наименование существующей сети газораспределения, к которой осуществляется подключение (место нахождения сети газораспределения, диаметр, материал труб и тип защитного покрытия) |
|---------------------------------|--|---|--|---|
|                                 |  |   |  |   |

|  |                   |  |  |  |
|--|-------------------|--|--|--|
|  | газораспределения |  |  |  |
|  |                   |  |  |  |
|  |                   |  |  |  |
|  |                   |  |  |  |

9. Точка подключения (планируемая) существующий подземный стальной газопровод высокого давления 2 категории  $D = 315\text{мм}$ , проложенный на границе земельного участка заявителя

ГРС ПЕНЗА-5

10. Обязательства по подготовке сети газопотребления и к размещению газоиспользующего оборудования:

сеть газопотребления с подключенным газоиспользующим оборудованием должна пройти контрольную опрессовку воздухом с избыточным давлением, равным 5 кПа, в течение 5 минут (падение давления воздуха за время проведения опрессовки не должно превышать 200 Па);

газоиспользующее оборудование необходимо установить в помещении с вентиляцией, оборудованном обособленными дымоходами и вентиляционными каналами;

применение газоиспользующего оборудования, технических устройств и материалов, имеющих сертификаты соответствия, паспорт изготовителя;

наличие акта первичного обследования дымоходов и вентканалов, выполненного специализированной организацией;

обеспечение объекта капитального строительства приборами учета газа, которые соответствуют обязательным требованиям, установленным законодательством Российской Федерации о техническом регулировании.

11. Исполнитель осуществляет (выбирается необходимое):

проектирование и строительство (реконструкцию) газопровода от существующей сети газораспределения (указывается газопровод, от которого осуществляется подключение, а также его характеристики: диаметр, материал труб, максимальное рабочее давление, протяженность и собственник данного газопровода) до точки подключения диаметром  $\_ \text{мм}$ , протяженностью  $\_ \text{м}$ , материалом труб:  $\_$ , максимальным рабочим давлением  $\_ \text{МПа}$ , тип прокладки:  $\_$  по адресу:  $\_$ ;

проектирование и строительство пункта редуцирования газа;

проектирование и строительство отключающего устройства (указывается место расположения отключающего устройства);

проектирование и строительство (реконструкция) станции катодной защиты;

получение разрешения на строительство газопроводов и определение охранных зон газопроводов на земельных участках, принадлежащих иным лицам.

12. Заявитель осуществляет (выбирается необходимое):

предоставление схемы расположения сети газопотребления (с указанием длины, диаметра и материала трубы), а также размещение подключаемого газоиспользующего оборудования;

строительство (реконструкцию) сети газопотребления от точки подключения до газоиспользующего оборудования, по адресу:

обл. Пензенская, с. Засечное, ул. Новая, 17, кнзу 58:24:0381301:794;

проектирование и строительство пункта редуцирования газа;

обеспечение подключаемого объекта капитального строительства газоиспользующим оборудованием и приборами учета газа, которые

соответствуют обязательным требованиям, установленным законодательством Российской Федерации о техническом регулировании.

13. Срок действия настоящих технических условий составляет 1,5 года и 70 дней со дня заключения договора о подключении (технологическом присоединении) газоиспользующего оборудования к сети газораспределения в рамках догазификации. Оборудование подключаемого объекта капитального строительства прибором учета газа (если предусмотрено законодательством Российской Федерации).

Заместитель начальника  
производственно-технического  
отдела филиала АО "Газпром  
газораспределение Пенза" в г. Пенза



\_\_\_\_\_

подпись

Ончин С.Н.



**АДМИНИСТРАЦИЯ  
ПЕНЗЕНСКОГО РАЙОНА ПЕНЗЕНСКОЙ ОБЛАСТИ**

---

**ГРАДОСТРОИТЕЛЬНЫЙ ПЛАН  
ЗЕМЕЛЬНОГО УЧАСТКА**

|  |  |
|--|--|
| Адрес строительства<br>(месторасположение объекта) | <b>Пензенская обл., р-н Пензенский,<br/>с. Засечное, ул. Новая</b> |
| Кадастровый номер<br>земельного участка            | <b>58:24:0381301:2914</b>  |
| Заказчик   | <b>ООО «Инвестиционно-строительная<br/>компания «Альянс»</b>       |

Дата выпуска октябрь 2021 года.



**УТВЕРЖДЕНА**  
 приказом Министерства строительства  
 и жилищно-коммунального хозяйства  
 Российской Федерации  
 от 25 апреля 2017 г. № 741/пр  
 (в ред. Приказа Министра России  
 от 27.02.2020 № 94/пр)

## Форма градостроительного плана земельного участка

Градостроительный план земельного участка

№:

Р Ф - 5 8 - 4 - 2 4 - 2 - 0 9 - 2 0 2 1 - 3 6 0 6

Градостроительный план земельного участка подготовлен на основании

Заявления ООО «Инвестиционно-строительная компания «Альянс» от 21.10.2021г. № 2058847.

(реквизиты заявления правообладателя земельного участка, иного лица в случае, предусмотренном частью 1.1 статьи 57.3 Градостроительного кодекса Российской Федерации, с указанием ф.и.о. заявителя – физического лица, либо реквизиты заявления и наименование заявителя – юридического лица о выдаче градостроительного плана земельного участка)

Местонахождение земельного участка

Пензенская область  
 (субъект Российской Федерации)

Пензенский район

(муниципальный район или городская округ)

Засечный сельсовет

(поселение)

Описание границ земельного участка(образуемого земельного участка):

| Обозначение<br>(номер)<br>характерной точки | Перечень координат характерных точек в системе координат,<br>используемой для ведения Единого государственного реестра недвижимости |            |
|---|---|------------|
|   | X   | Y          |
| 1   | 374653.84   | 2231990.86 |
| 2   | 374751.17   | 2232094.12 |
| 3   | 374665.66   | 2232174.73 |
| 4   | 374721.51   | 2232233.95 |
| 5   | 374628.76   | 2232302.56 |
| 6   | 374471.24   | 2232158.53 |
| 7   | 374562.09   | 2232072.88 |
| 8   | 374651.6  | 2231988.49 |

Кадастровый номер земельного участка (при наличии)или в случае, предусмотренном частью 1.1 статьи 57.3 Градостроительного кодекса Российской Федерации, условный номер образуемого земельного участка на основании утвержденных проекта межевания территории и (или) схемы расположения земельного участка или земельных участков на кадастровом плане территории

58:24:0381301:2914

Площадь земельного участка

43 908 м<sup>2</sup>.

Информация о расположенных в границах земельного участка объектах капитального строительства

Газопровод высокого давления на ЖК «Сурский квартал» (от точки врезки в районе котельной «Южная» до ул. Центральная в г. Пензе»)

Информация о границах зоны планируемого размещения объекта капитального строительства в соответствии с утвержденным проектом планировки территории(при наличии)Информация отсутствует

| Обозначение<br>(номер)<br>характерной точки | Перечень координат характерных точек в системе координат,<br>используемой для ведения Единого государственного реестра недвижимости |   |
|---|---|---|
|   | X   | Y |
| -   | -   | - |

Реквизиты проекта планировки территории и (или) проекта межевания территории в случае, если земельный участок расположен в границах территории, в отношении которой утверждены проект планировки территории и (или) проект межевания территории

Постановление администрации Засечного сельсовета Пензенского района Пензенской области от 03.09.2021 г. № 222 «О внесении изменений в проект планировки и проект межевания территории жилой застройки земельного участка, расположенного по адресу: установлено относительно ориентира, расположенного за пределами участка. Ориентир жилой дом. Участок находится примерно в 2,9 км от ориентира по направлению на северо-запад. Почтовый адрес ориентира: Пензенская область, Пензенский район, с. Засечное, ул. Новая, д.17»

(указывается в случае, если земельный участок расположен в границах территории, в отношении которой утверждены проект планировки территории и (или) проект межевания территории)

Градостроительный план подготовлен



Куликов Алексей Алексеевич, главный специалист  
отдела архитектуры и строительства администрации

Пензенского района Пензенской области

(ф.и.о., должность уполномоченного лица,  
наименование органа)

М.П.  
(при наличии)

  
(подпись)

Начальник отдела Д.В. Иванов/  
(расшифровка подписи)

Дата выдачи

25.10.2021г.

(ДД.ММ.ГГ.)

1. Чертеж(и) градостроительного плана земельного участка

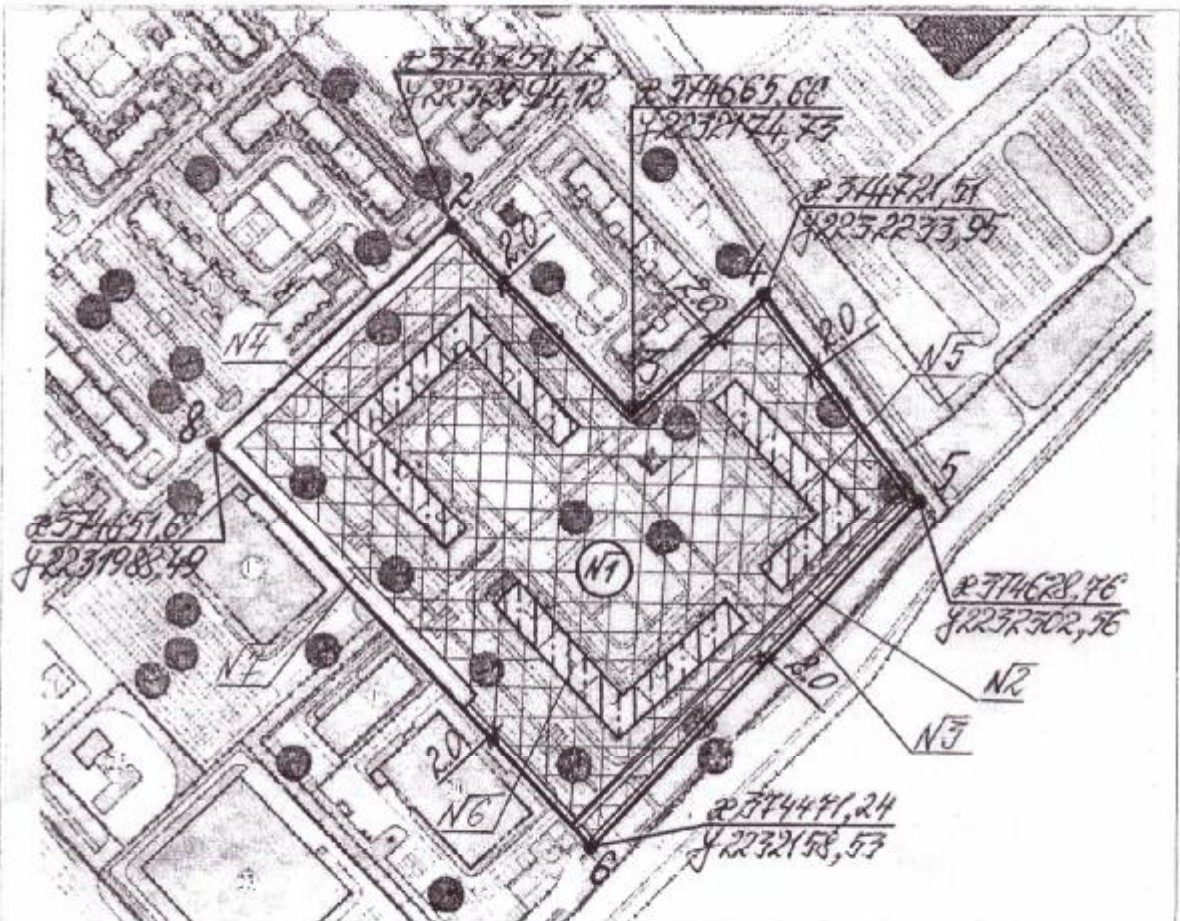

Граница земельного участка

Минимальный отступ от границ земельного участка до места допустимого размещения зданий, строений в метрах

Место допустимого размещения зданий, строений и сооружений

- № 1 Приаэродромная территория аэродрома Пенза (3,4,5,6 подзоны)
- № 2 Охранная зона газопровода высокого давления, протяженностью 5739 м
- № 3 Газопровод высокого давления на ЖК «Сурский квартал» (от точки врезки в районе котельной «Южная» до ул. Центральная в г. Пензе)
- № 4 Многоквартирный жилой дом № 14 (проектируемый)
- № 5 Многоквартирный жилой дом № 15 (проектируемый)
- № 6 Многоквартирный жилой дом № 16 (проектируемый)
- № 7 Частный сервитут

Чертеж(и) градостроительного плана земельного участка разработан(ы) на топографической основе в масштабе

1: 3000, выполненной на картографической основе РФ Росреестр 2011

(дата, наименование организации, подготовившей топографическую основу)

Чертеж(и) градостроительного плана земельного участка разработан(ы)

25.10.2021 года отделом архитектуры и строительства администрации Пензенского района.

(дата, наименование организации)







### 3. Информация о расположенных в границах земельного участка объектах капитального строительства и объектах культурного наследия

#### 3.1. Объекты капитального строительства

|   |  |  |
|---|--|--|
| № | 3  | Газопровод высокого давления на ЖК «Сурский квартал»: протяженность 5697 м <sup>2</sup> (назначение объекта капитального строительства, этажность, высота, общая площадь, площадь застройки) |
|   | (согласно чертежам градостроительного плана) | инвентаризационный или кадастровый номер 58:00:000000:241  |

#### 3.2. Объекты, включенные в единый государственный реестр объектов культурного наследия (памятников истории и культуры) народов Российской Федерации

|                                 |   |   |
|---------------------------------|---|---|
| №                               | информация отсутствует  | информация отсутствует  |
|                                 | (согласно чертежам градостроительного плана)  | (назначение объекта культурного наследия, общая площадь, площадь застройки) |
|                                 | информация отсутствует  |   |
|                                 | (наименование органа государственной власти, принявшего решение о включении выявленного объекта культурного наследия в реестр, реквизиты этого решения) |   |
| регистрационный номер в реестре | информация отсутствует  | от информация отсутствует   |
|                                 | (дата)  |   |

#### 4. Информация о расчетных показателях минимально допустимого уровня обеспеченности территории объектами коммунальной, транспортной, социальной инфраструктур и расчетных показателях максимально допустимого уровня территориальной доступности указанных объектов для населения в случае, если земельный участок расположен в границах территории, в отношении которой предусматривается осуществление деятельности по комплексному и устойчивому развитию территории:

| Информация о расчетных показателях минимально допустимого уровня обеспеченности территории    |                   |                      |                                     |                   |                      |                                   |                   |                      |
|---|-------------------|----------------------|-------------------------------------|-------------------|----------------------|-----------------------------------|-------------------|----------------------|
| Объекты коммунальной инфраструктуры   |                   |                      | Объекты транспортной инфраструктуры |                   |                      | Объекты социальной инфраструктуры |                   |                      |
| Наименование вида объекта   | Единица измерения | Расчетный показатель | Наименование вида объекта           | Единица измерения | Расчетный показатель | Наименование вида объекта         | Единица измерения | Расчетный показатель |
| 1   | 2                 | 3                    | 4                                   | 5                 | 6                    | 7                                 | 8                 | 9                    |
| -   | -                 | -                    | -                                   | -                 | -                    | -                                 | -                 | -                    |
| Информация о расчетных показателях максимально допустимого уровня территориальной доступности |                   |                      |                                     |                   |                      |                                   |                   |                      |
| Наименование вида объекта   | Единица измерения | Расчетный показатель | Наименование вида объекта           | Единица измерения | Расчетный показатель | Наименование вида объекта         | Единица измерения | Расчетный показатель |
| 1   | 2                 | 3                    | 4                                   | 5                 | 6                    | 7                                 | 8                 | 9                    |
| -   | -                 | -                    | -                                   | -                 | -                    | -                                 | -                 | -                    |

#### 5. Информация об ограничениях использования земельного участка, в том числе если земельный участок полностью или частично расположен в границах зон с особыми условиями использования территорий

Земельный участок полностью расположен в границах зоны с особыми условиями использования территории «Приаэродромная территория аэродрома Пенза» (подзона 3.4.5.6).

Ограничения использования земельного участка и объектов капитального строительства в приаэродромной территории аэродрома Пенза (подзона 3.4.5.6) установлены Приказом руководителя Федерального агентства воздушного транспорта (Росавиация) от 4 февраля 2020 года № 98-11.

Земельный участок частично (106) кв.м) расположен в границах зоны с особыми условиями использования территории «Охранная зона газопровода высокого давления, протяженностью 5739 м.

На земельные участки, входящие в охранную зону газораспределительных сетей, в целях предупреждения их повреждения или нарушения условий их нормальной эксплуатации налагаются ограничения (обременения), которыми запрещается:

- 1) строить объекты жилищно-гражданского и производственного назначения;
- 2) сносить и реконструировать мосты, коллекторы, автомобильные и железные дороги с расположенными на них газораспределительными сетями без предварительного выноса этих газопроводов по согласованию с эксплуатационными организациями;
- 3) разрушать берегоукрепительные сооружения, водоразпускные устройства, земляные и иные сооружения, предохраняющие газораспределительные сети от разрушений;
- 4) перемещать, повреждать, засыпать и уничтожать опознавательные знаки, контрольно-измерительные пункты и другие устройства газораспределительных сетей;
- 5) устраивать свалки и склады, разливать растворы кислот, солей, щелочей и других химически активных веществ;
- 6) огораживать и перегораживать охранную зону, препятствовать доступу персонала эксплуатационных организаций к газораспределительным сетям, проведению обслуживания и устранению повреждений газораспределительных сетей;
- 7) разводить огонь и размещать источники огня;
- 8) рыть погреба, копать и обрабатывать почву сельскохозяйственными и мелиоративными орудиями и механизмами на глубину более 0,3 метра;
- 9) открывать калитки и двери газорегуляторных пунктов, станций катодной и дренажной защиты, люки подземных колодцев, включать или отключать электрооборудование средств связи, телевидения и систем телемеханики;
- 10) набрасывать, приставлять и привязывать к опорам и подземным газопроводам, ограждениям и зданиям газораспределительных сетей посторонние предметы, лестницы, влезать на них;
- 11) самовольно подключаться к газораспределительным сетям.

Эксплуатационные организации газораспределительных сетей при условии направления собственникам, владельцам или пользователям земельных участков, которые расположены в охранной зоне, предварительного письменного уведомления имеют право проводить следующие работы в охранной зоне:

- 1) техническое обслуживание, ремонт и диагностирование газораспределительных сетей;
- 2) устройство за счет организаций - собственников газораспределительных сетей дорог, подъездов и других сооружений, необходимых для эксплуатации сетей на условиях, согласованных с собственниками, владельцами или пользователями земельных участков;
- 3) рытье шурфов и котлованов, бурение скважин и другие земляные работы, осуществляемые с целью определения технического состояния газораспределительных сетей или их ремонта;
- 4) расчистка трасс (просек) газопроводов от древесно-кустарниковой растительности при наличии лесорубочного билета, оформленного в установленном порядке.

Земельные участки, расположенные в охранных зонах газораспределительных сетей, у их собственников, владельцев или пользователей не изымются и могут быть использованы ими с учетом ограничений (обременений) налагаемых на земельные участки в установленном порядке.

Установление охранных зон газораспределительных сетей не влечет запрета на совершение сделок с земельными участками, расположенными в этих охранных зонах. В документах, удостоверяющих права собственников, владельцев и пользователей на земельные участки, расположенные в охранных зонах газораспределительных сетей, указывается ограничение (обременение) прав этих собственников, владельцев и пользователей.

**6. Информация о границах зон с особыми условиями использования территорий, если земельный участок полностью или частично расположен в границах таких зон:**

| Наименование зоны с особыми условиями использования территории с указанием объекта, в отношении которого установлена такая зона | Перечень координат характерных точек в системе координат, используемой для ведения Единого государственного реестра недвижимости |                        |                        |
|---|--|------------------------|------------------------|
|   | Обозначение (номер) характерной точки  | X                      | Y                      |
| 1   | 2  | 3                      | 4                      |
| № 1 Приаэродромная территория аэродрома Пенза» (подзоны 3.4, 5.6)   | участок расположен полностью   | Информация отсутствует | Информация отсутствует |
| № 2 Охранная зона газопровода высокого давления, протяженностью 5739 м  | 1  | 374635,34              | 2232297,69             |
|   | 2  | 374480,9               | 2232149,42             |
|   | 3  | 374477,3               | 2232152,82             |
|   | 4  | 374631,28              | 2232300,69             |

**7. Информация о границах публичных сервитутов:** Частный сервитут. Лица, в пользу которых установлено ограничение прав и обременение объекта недвижимости:

Вечканов Михаил Александрович, 25.03.1979, Российская Федерация, Паспорт гражданина Российской Федерации серия 56 03 №220763, выдан 21.08.2003, Отдел внутренних дел Октябрьского района г. Пензы.

Сотон Сергей Николаевич, 19.10.1974, Отдел внутренних дел г. Заречного Пензенской области, Российская Федерация, Паспорт гражданина Российской Федерации серия 56 02 №548168, выдан 24.01.2002

Чернова Лариса Борисовна, 28.05.1967, Российская Федерация, Паспорт гражданина Российской Федерации серия 56 11 №084526, выдан 20.06.2012, ОУФМС России по Пензенской области в Ленинском районе г. Пензы.

Копылова Ольга Сергеевна, 28.10.1980, Российская Федерация, Паспорт серия 56 13 №159060, выдан 14.08.2013, ОУФМС России по Пензенской области в Ленинском районе гор. Пензы

| Обозначение (номер) характерной точки | Перечень координат характерных точек в системе координат, используемой для ведения Единого государственного реестра недвижимости |            |
|---------------------------------------|--|------------|
|                                       | X  | Y          |
| 1                                     | 374653,84  | 2231990,86 |
| 2                                     | 374751,17  | 2232094,12 |
| 3                                     | 374744,71  | 2232100,21 |
| 4                                     | 374650,72  | 2232000,43 |
| 5                                     | 374539,13  | 2232105,72 |
| 6                                     | 374533,53  | 2232099,8  |
| 7                                     | 374546,46  | 2232087,62 |
| 8                                     | 374562,09  | 2232072,88 |
| 9                                     | 374570,34  | 2232065,11 |
| 10                                    | 374651,6   | 2231988,49 |

**8. Номер и (или) наименование элемента планировочной структуры, в границах которого расположен земельный участок:**

**9. Информация о технических условиях подключения (технологического присоединения) объектов капитального строительства к сетям инженерно-технического обеспечения, определенных с учетом программ комплексного развития систем коммунальной инфраструктуры поселения, городского округа**

газоснабжение - по условиям ОАО «Метан»; электроснабжение - по условиям ПАО «МРСК Волги»-«Пензаэнерго»

**10. Реквизиты нормативных правовых актов субъекта Российской Федерации, муниципальных правовых актов, устанавливающих требования к благоустройству территории**

Решение КМС Засечного сельсовета от 28.10.2017 № 330/68-6 «Об утверждении Правил благоустройства территории муниципального образования Засечный сельсовет Пензенского района Пензенской области»

Решение КМС Засечного сельсовета от 12.11.2019 № 15/3-7 «О внесении изменений в Правила благоустройства территории муниципального образования Засечного сельсовет Пензенского района Пензенской области»

**11. Информация о красных линиях:** информация отсутствует

| Обозначение (номер) характерной точки | Перечень координат характерных точек в системе координат, используемой для ведения Единого государственного реестра недвижимости |   |
|---------------------------------------|--|---|
|                                       | X  | Y |
| -                                     | -  | - |