

Информационно-удостоверяющий лист

к проектной документации по объекту: Многоквартирный многоэтажный жилой дом со встроенно-пристроенными нежилыми помещениями по адресу: г. Воронеж, бульвар Содружества, 1 (кадастровый номер земельного участка 36:34:0106032:5758)

Номер п/п	Обозначение документа	Наименование раздела	Версия	Номер последнего изменения
	2478-ПЗУ2	Раздел ПД №2 часть 2	4	2

Разработал	Лясота	<i>Лясота</i>	28.07.2022
Проверил	Митрофанова	<i>Митрофанова</i>	28.07.2022
Нормоконтроль	Сергиенко	<i>Сергиенко</i>	28.07.2022
ГИП	Колтакова	<i>Колтакова</i>	28.07.2022
Технический директор	Ещенко	<i>Ещенко</i>	28.07.2022

2478-ПЗУ2-УЛ	Информационно-удостоверяющий лист	Лист	Листов
			1



Акционерное общество
проектный институт «Гипрокоммундортранс»

МНОГОКВАРТИРНЫЙ МНОГОЭТАЖНЫЙ ЖИЛОЙ ДОМ
СО ВСТРОЕННО-ПРИСТРОЕННЫМИ НЕЖИЛЫМИ
ПОМЕЩЕНИЯМИ ПО АДРЕСУ: Г. ВОРОНЕЖ,
БУЛЬВАР СОДРУЖЕСТВА, 1 (КАДАСТРОВЫЙ НОМЕР
ЗЕМЕЛЬНОГО УЧАСТКА 36:34:0106032:5758)

ПРОЕКТНАЯ ДОКУМЕНТАЦИЯ

Раздел 2. Схема планировочной организации
земельного участка

Часть 2. Графическая часть

2478- ПЗУ2
Том 2.2

Технический директор

Р.В. Ещенко

Главный инженер проекта

Е.А. Колтакова

2022

Инва. № подл.	
Подп. и дата	
Взам. инв. №	

Экспликация зданий и сооружений

Номер на плане	Наименование	Примечание
1	Жилой дом со встроенно-пристроенными нежилыми помещениями	Проектируемое
2	Площадка ТБО	Проектируемое
3	Парковка машин	Проектируемое

Ведомость жилых и общественных зданий и сооружений

Номер на плане	Наименование и обозначение	Этажность	Количество		Площадь, м ²		Строительный объем, м ³		Примечание
			зданий	квартир	зданий	всего	зданий	всего	
1	Жилой дом со встроенно-пристроенными нежилыми помещениями	2,9, 10, 12, 13	1	442	442	4616,6	4616,6	145458,6	145458,6

Технико-экономические показатели участка жилого дома

Номер п/п	Наименование	Ед.изм.	Количество		
			В границах отвода	В границах благоустройства	Итого
1	Площадь земельного участка	м ²	11967,0	3333,0	15300,00
2	Площадь застройки	м ²	4616,6	-	4616,6
3	Процент застройки	%	38,6	-	-
4	Площадь твердого покрытия, в т.ч. - площадь твердого покрытия, выполняемого в рамках проекта 2475	м ²	4932,0	2365,0	7297,0
		м ²	376,0	-	376,0
5	Площадь озеленения	м ²	248,4	968,0	3386,4
6	Процент озеленения	%	20,2	-	-
7	Количество машино/мест	шт	-	374	374

Ведомость графической части раздела 2 "Схема планировочной организации земельного участка"

Лист	Наименование	Примечание
1	Схема планировочной организации земельного участка М 1500	Изм. 1-2(зам)
2	План организации рельефа М 1500	Изм. 1-2(зам)
3	План земляных масс М 1500	Изм. 1-2(зам)
4	План благоустройства территории М 1500	Изм. 1-2(зам)
5	Ведомости объемов работ. Конструкции дорожных одежд	Изм. 1-2(зам)
6	Сводный план сетей инженерно-технического обеспечения М 1500	Изм. 1-2(зам)
7	Ситуационный план М 12000	Изм. 1-2(зам)

- Примечание
- Проектная документация многоквартирного жилого дома, расположенного на земельном участке по адресу: город Воронеж, бульвар Содружества, 1, разработана на основании градостроительного плана земельного участка, инженерно-геодезических изысканий, инженерно-геологических изысканий, инженерно-экологических изысканий, выполненных АО ПИ "Гипрокоммудортранс" г. Воронеж, заданием на проектирование.
 - За условные отметки 0.00 жилого дома принята абсолютная отметка: для секций 1-3 - 108,20м, соответствующая уровню чистого пола первого этажа секции 3, для секции 4-6 - 106,65м, соответствующая уровню чистого пола первого этажа, для секции 7а - 107,80м, соответствующая уровню чистого пола первого этажа.
 - Кадастровый номер: 36:34:0106032:5758.
 - Система координат-МСК 36. Система высот-Балтийская.
 - Во избежание несчастных случаев и повреждения подземных коммуникаций перед началом производства земляных работ выдать на площадке представителям всех соответствующих организаций для обозначения трасс коммуникаций и их защиты.
 - Горизонтальная привязка проектируемых зданий, сооружений дана в геодезических координатах.

Условные обозначения

- Граница отвода участка проектирования
 - Граница благоустройства территории
 - Линия разрешенного строительства
 - Красная линия
 - Здания и сооружения проектируемые
 - Размещение машино/мест проектируемого жилого дома
- x=514528,88 y=1300788,96 Координаты границ проектируемого участка
 x=514528,88 y=1300788,96 Координаты пересечения осей проектируемых зданий

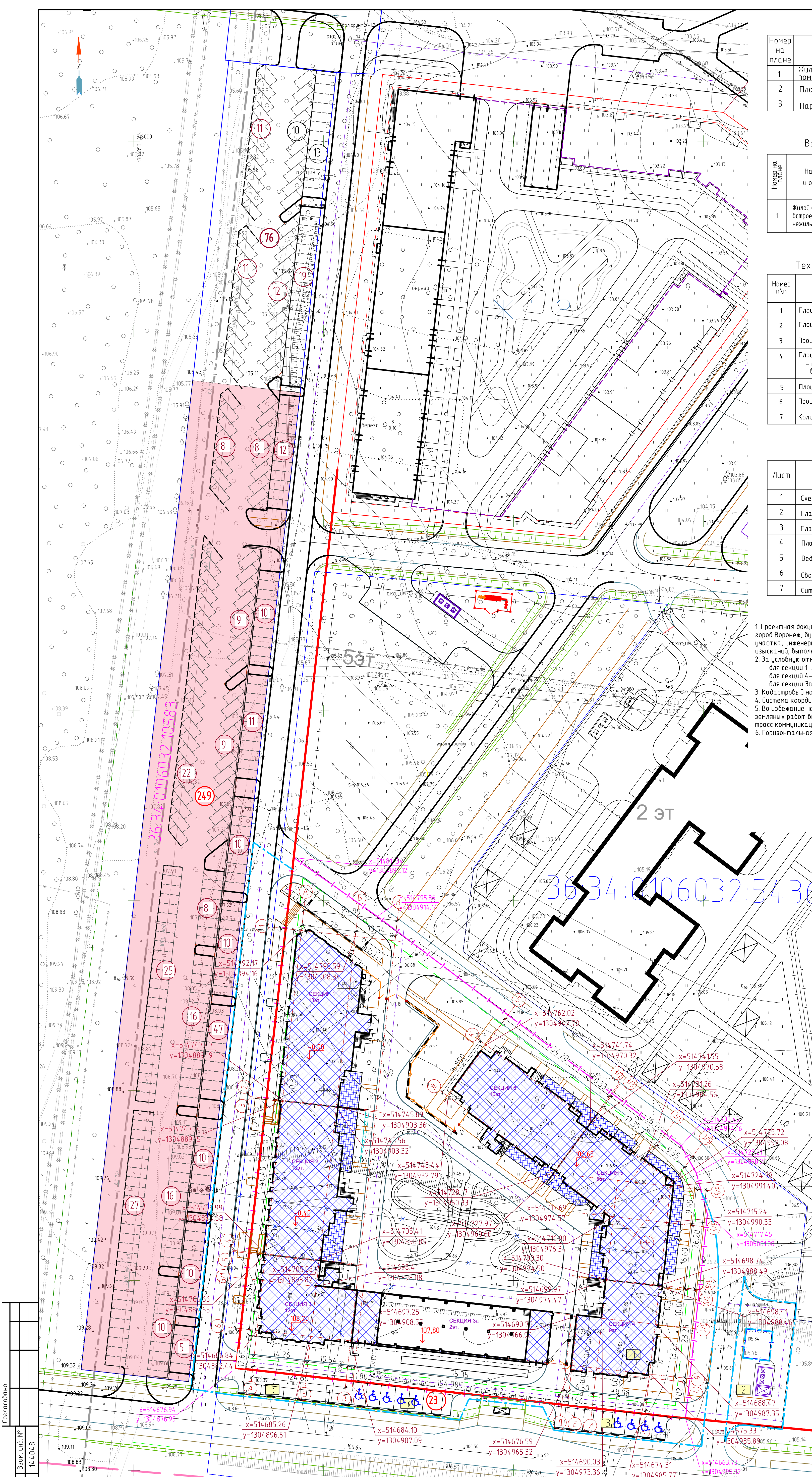

Создано
Взам. инв. № 14.404.8
План. и дата 14.4.42
Инв. № подл. 14.44.42





		2478-ПЗ42			
2	-	Зам	12/29/22	Многоквартирный многоэтажный жилой дом со встроенно-пристроенными нежилыми помещениями по адресу: г. Воронеж, бульвар Содружества, 1 (кадастровый номер земельного участка 36:34:0106032:5758)	
Изм.	Колуч	Лист	№ док	Подпись	Дата
Разработал	Лясота				
Проверил	Митрофанова				
Н. контр.	Сердюченко				
ГИП	Колтакова				
Схема планировочной организации земельного участка М 1500				Стадия	Лист
				П	1
				Листов	7
				АО ПИ "Гипрокоммудортранс" г. Воронеж	
				Формат А1	

Номер на плане	Наименование	Примечание
1	Жилой дом со встроенно-пристроенными нежилыми помещениями	Проектируемое
2	Площадка ТБО	Проектируемое
3	Парковка машин	Проектируемое

Ведомость элементов благоустройства

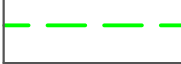
Номер на плане	Наименование	Примечание
А	Площадка для игр детей	
Б	Площадка отдыха взрослых	
В	Площадка для занятий физкультурой	
Г	Воркаут	

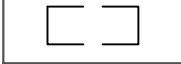
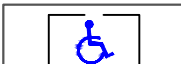
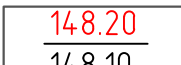
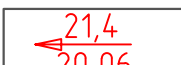
Условные обозначения

-  Граница проектируемого участка
-  Линия разрешенного строительства
-  Граница благоустройства территории
-  Здания и сооружения проектируемые
-  Место парковки автомобиля
-  Место парковки автомобиля маломобильных групп населения
-  - проектная (красная) отметка
- существующая (черная) отметка
-  - проектируемый уклон в тысячных
- направление уклона
-  Горизонталы проектного рельефа
-  Горизонталы рельефа согласно проекту 2475
выполненному АО ПИ "Гипрокоммундортранс"

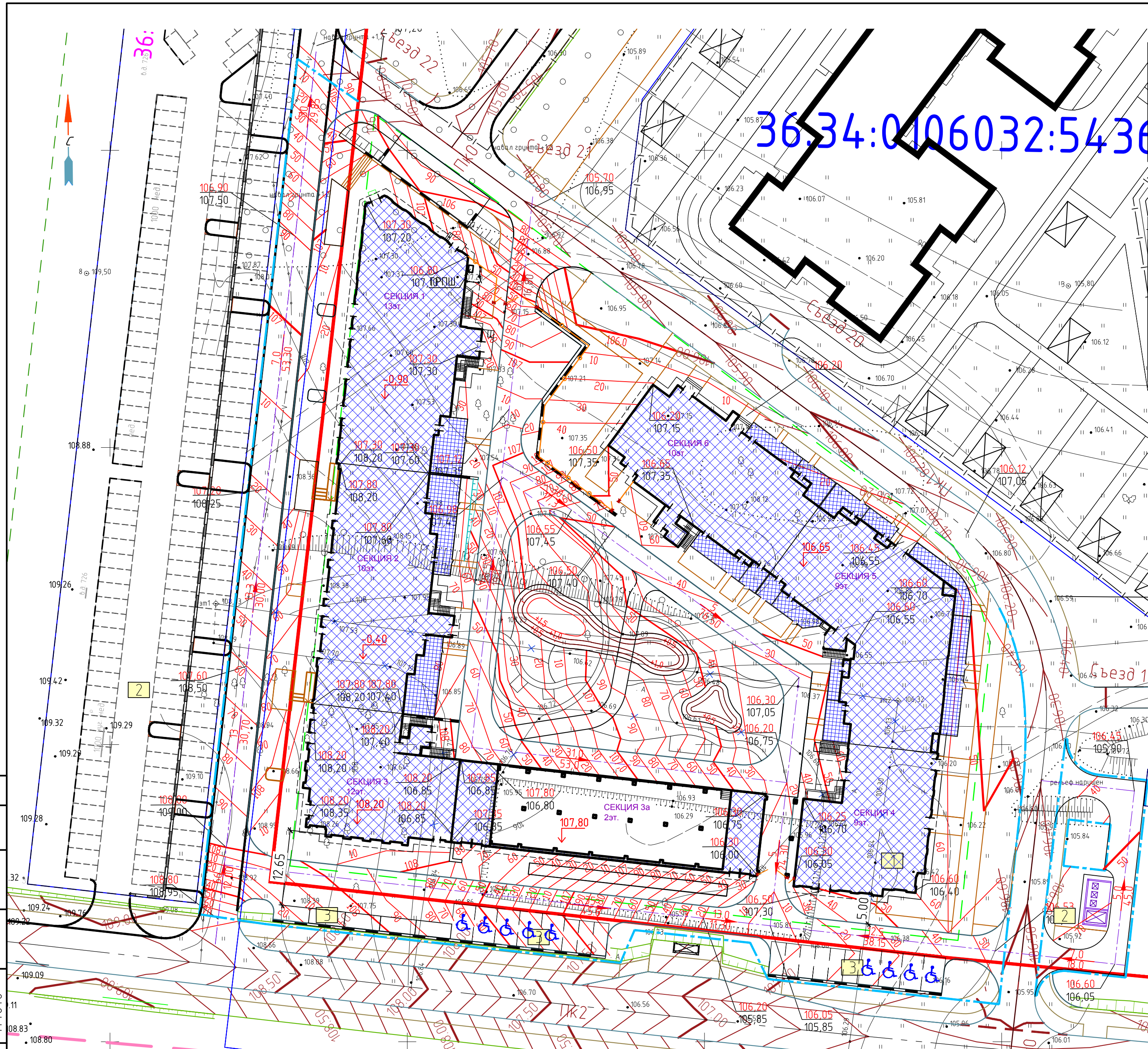

Согласовано	
Инф. № подл.	14.4.442
Взам. инв. №	14.4.048
Подп. и дата	

				2478-ПЗУ2			
2	-	Зам.	1329/22	Многоквартирный многоэтажный жилой дом со встроенно-пристроенными нежилыми помещениями по адресу: г. Воронеж, бульвар Содружества, 1 (кадастровый номер земельного участка 36:34:0106032:5758)			
Изм.	Кол.ч.	Лист	№ док.	Подпись	Дата		
Разработал	Лясота					Стадия	
Проверил	Митрофанова					Лист	
						Листов	
						П	
						2	
Н. контр.	Сергиенко					АО ПИ "Гипрокоммундортранс" г. Воронеж	
План организации рельефа М 1:500							

Ведомость объемов земляных масс

Наименование грунта	Количество, м³		Примечание
	Насыпь (+)	Выемка (-)	
1. Грунт планировки территории	2138	3902	
2. Срезка растительного грунта*		5560	
3. Замена растительного грунта минеральным грунтом	5560		
4. Вытесненный грунт		4586	
в том числе при устройстве:			
а) подземных частей зданий и сооружений		см. прим. 2	
б) корыта под одежду дорог и площадок с дорожным покрытием		3479	
в) корыта под газон h=0.30 м		1107	
4. Поправка на уплотнение (1.1)	847		
Всего грунта	10061	8488	
5. Недостаток пригодного грунта		1573	
7. Плодородный грунт,	5560		
а) используемый для озеленения территории		1107	
б) недостаток плодородного грунта		4453	
8. Итого перерабатываемого грунта	15621	15621	

- Объемы земляных работ подсчитаны по сетке квадратов со сторонами 20x20 м.
- Объемы земляных масс подсчитаны в урбне планировочной поверхности без учета грунта при устройстве подземных частей зданий и сооружений и инженерных сетей.
- Все размеры даны в метрах.
- Срезка растительного грунта выполнена на площади 13900м² на глубину 0,4 м.

Условные обозначения

- Граница отвода участка проектирования
- Граница благоустройства территории
- Здания и сооружения проектируемые
- Подземная автомобильная дорога
- Насыпь грунта в квадрате
- Выемка грунта в квадрате
- Линия "нулевых" работ
- +0,65|105,55 - отметка проектного рельефа
104,90 - отметка существующего рельефа
- рабочая отметка

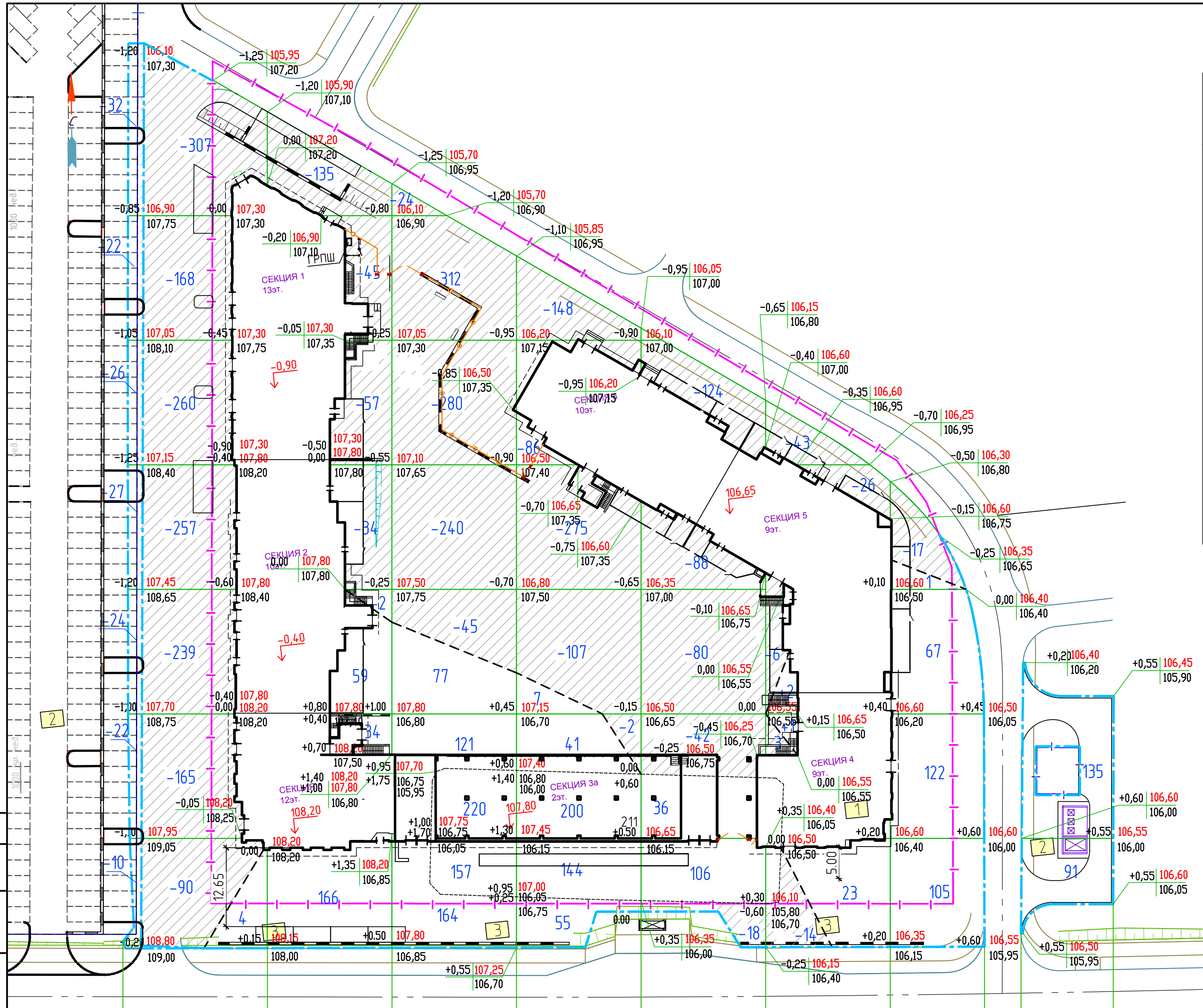

Итого, м³	насыпь(+)	4	259	739	447	142	26	295	226	2138
	выемка(-)	-1649	-273	-901	-618	-352	-92	-17	-	-3902
										всего м³

Инф. № подл. 14,4,4,42
 Подп. и дата
 Взам. инв. № 14,4,048
 Согласовано

				2478-ПЗУ2		
				Многоквартирный многоэтажный жилой дом со встроенно-пристроенными нежилыми помещениями по адресу: г. Воронеж, бульвар Содружества, 1 (кадастровый номер земельного участка 36:34:0106032:5758)		
Изм.	Кол.ч.	Лист	№ док.	Подпись	Дата	
Разработал	Лясота					
Проверил	Митрофанова					
				Стадия	Лист	Листов
				П	3	
				АО ПИ "Гипрокоммундортранс" г. Воронеж		
Н. контр.	Сергуенко	План земляных масс М 1:500		Копировал Формат А2		

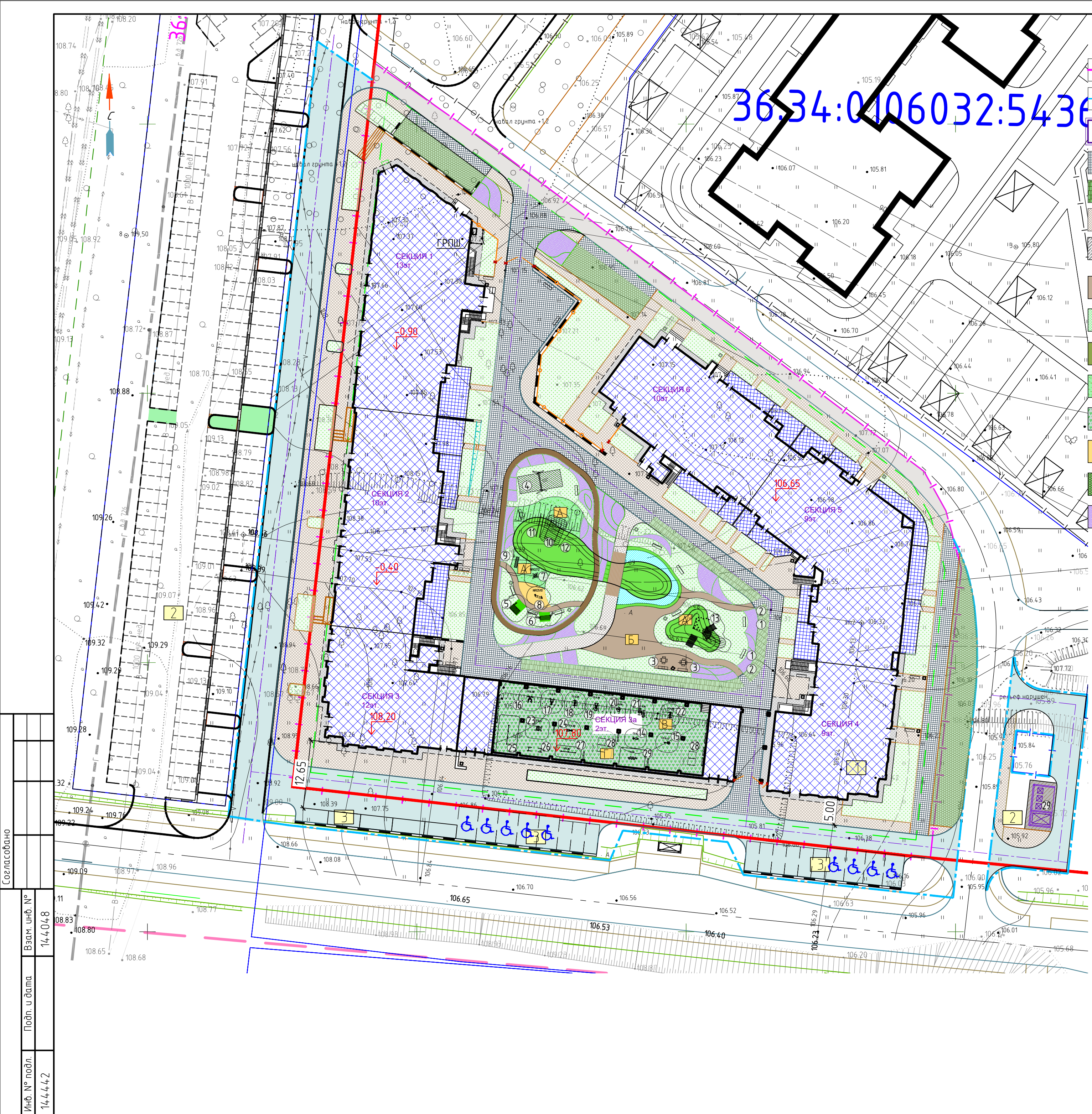

- Условные обозначения
- Граница проектируемого участка
 - Граница благоустройства территории
 - Здания и сооружения проектируемые
 - Плиточное покрытие проездов
 - Георешетка с возможностью проезда
 - Тротуар
 - Отмостка
 - Грабийное покрытие дорожек
 - Участки озеленения
 - Озеленение геопластики
 - Спортивный газон игровых площадок
 - Резиновое плиточное покрытие
 - Песчаное покрытие
 - Покрытие проездов с газонной решеткой бетон/пластик
 - Цветник

Ведомость малых архитектурных форм и переносных изделий

Поз.	Обозначение	Наименование	Кол.	Примечание
Площадка для отдыха взрослого населения поз.а				
1	—	Скамейка «Владивосток без спинки»	23	Фирма-«Чемпион»
2	■	Урна бетонная 0,4x0,4 м	21	Фирма-«Чемпион»
3	☐	Набор «Гамбит»	2	Фирма-«Чемпион»
Площадка для игр детей поз.А				
4	☐	Качели с двумя сиденьями	1	Фирма-«Чемпион»
5	☐	Игровая хижина	1	Фирма-«Чемпион»
6	☐	Игровая панель	1	Фирма-«Чемпион»
7	☐	Комбинация с пеньками	1	Фирма-«Чемпион»
8	☐	Панель для песка	1	Фирма-«Чемпион»
9	☐	Счеты на столбах	1	Фирма-«Чемпион»
10	☐	Горка 1,75 м, ширина 1,0 м	2	Фирма-«Чемпион»
11	☐	Параллельный турбоспуск	2	Фирма-«Чемпион»
12	☐	Лазательный элемент	1	Фирма-«Чемпион»
13	☐	Комбинация	1	Фирма-«Чемпион»
Площадка для занятий физкультурой поз.Б				
14	☐	Спортивный тренажер	1	фирма-«Чемпион» СО 6.01
15	☐	Спортивный тренажер	1	фирма-«Чемпион» СО 6.05
16	☐	Спортивный тренажер	1	фирма-«Чемпион» СО 6.13
17	☐	Спортивный тренажер	1	фирма-«Чемпион» СО 6.34
18	☐	Спортивный тренажер	1	фирма-«Чемпион» СО 6.11
19	☐	Спортивный тренажер	1	фирма-«Чемпион» СО 6.03
20	☐	Спортивный тренажер	1	фирма-«Чемпион» СО 6.04
21	☐	Спортивный тренажер	1	фирма-«Чемпион» СО 6.17
22	☐	Спортивный тренажер	1	фирма-«Чемпион» СО 6.18
23	☐	Спортивный тренажер	1	фирма-«Чемпион» СО 6.19
24	☐	Спортивный тренажер	1	фирма-«Чемпион» СО 6.21
25	☐	Турник воркаут 1500,2000,2500	1	фирма-«Чемпион» СО 7.34
26	☐	Брусья двойные для отжиманий	1	фирма-«Чемпион» СО 7.09
27	☐	Турник воркаут 900,1000	1	фирма-«Чемпион» СО 7.35
28	☐	Рукоход-змеяка	1	фирма-«Чемпион» СО 7.05
29	☐	Теннисный стол	2	фирма-«Чемпион» СО 5.092
Хозяйственная площадка поз.г				
29	☐	Площадка контейнерная на 3 контейнера 0,75 м³ и 1 бункер 8 м³	1	фирма-«Чемпион» СО 6.32

Экспликация зданий и сооружений

Номер на плане	Наименование	Примечание
1	Жилой дом со встроенно-пристроенными нежилыми помещениями	Проектируемое
2	Площадка ТБО	Проектируемое
3	Парковка машин	Проектируемое

Ведомость элементов благоустройства

Номер на плане	Наименование	Примечание
А	Площадка для игр детей	
Б	Площадка отдыха взрослых	
В	Воркаут	

Ведомость проездов, тротуаров и площадок на участке

Номер п/п	Условное изображение	Наименование	Тип	Площадь покрытия, м²	Примечание
1	☐	Проезд с плиточным покрытием	1	1323	
2	☐	Проезд с асфальтобетонным покрытием	2	482	
3	☐	Тротуар с плиточным покрытием	3	1516	
4	☐	Отмостка с плиточным покрытием	4	434	
6	☐	Велодорожка с сафалтобетонным покрытием	5	88	
6	☐	Покрытие резиновой плиткой площадок	6	516	
7	☐	Песчаное покрытие площадок	7	21	
8	☐	Щебеночное покрытие дорожек	8	176	
	☐	Бортовой камень проездов БР.100.30.15, м		455	
	☐	Бортовой камень тротуаров, площадок БР.100.20.8, м		3541	

Ведомость проездов, тротуаров и площадок в границах благоустройства

Номер п/п	Условные обозначения	Наименование	Тип	Площадь покрытия, м²	Примечание
1	☐	Проезд с асфальтобетонным покрытием с бордюром из бортового камня БР.100.30.15 L=791 м	2	1736	
2	☐	Плиточное покрытие тротуара	3	582	
3	☐	Асфальтобетонное покрытие площадок	9	47	

Ведомость объемов работ

Поз.	Наименование	Единица измерения	Количество	Примечание	
1	Вырубка деревьев, в том числе:	Береза φ 10-40 см	шт	44	№ 18107678 от 25.01.2022
		Вяз φ 10-40 см	шт	25	
		Тополь φ 12-30 см	шт	12	
		Акация φ 10-30 см	шт	3	
2	Установка металлического ограждения территории высотой 1,8м	- с воротами шириной 4,5 м	шт	2	☐
		- с калиткой шириной 1,5 м	шт	2	
		- с калиткой шириной 1,0 м	шт	1	
			шт	1	
3	Разборка асфальтобетонного покрытия	м²	1585,0	h=0,45 м	

Согласовано
 Инв. № подл. 144.442
 Подп. и дата 14.4.048
 Взам. инв. № 144.048

2478-ПЗУ2			
Многоквартирный многоэтажный жилой дом со встроенно-пристроенными нежилыми помещениями по адресу: г. Воронеж, бульвар Содружества, 1 (кадастровый номер земельного участка 36:34:0106032:5758)			
Изм.	Колуч.	Лист № док.	Подпись Дата
Разработал	Лясота		
Проверил	Митрофанова		
Стация	Лист	Листов	
П	4		
План благоустройства территории М 1:500			АО ПИ "Гипрокоммундортранс" г. Воронеж

Проезд с плиточным покрытием (Тип-1)

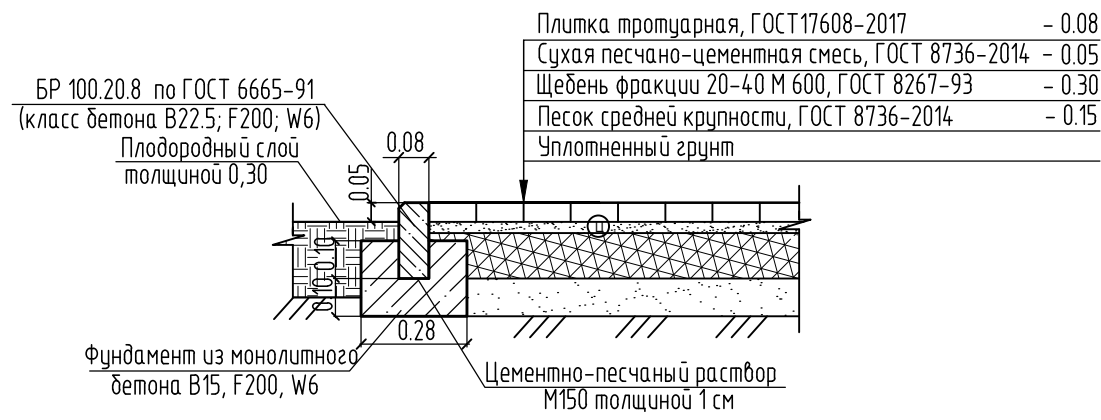

- Плитка тротуарная, ГОСТ 17608-2017 - 0.08
- Сухая песчано-цементная смесь, ГОСТ 8736-2014 - 0.05
- Щебень фракции 20-40 М 600, ГОСТ 8267-93 - 0.30
- Песок средней крупности, ГОСТ 8736-2014 - 0.15
- Уплотненный грунт

Покрытие из резиновой плитки площадок (Тип-6)

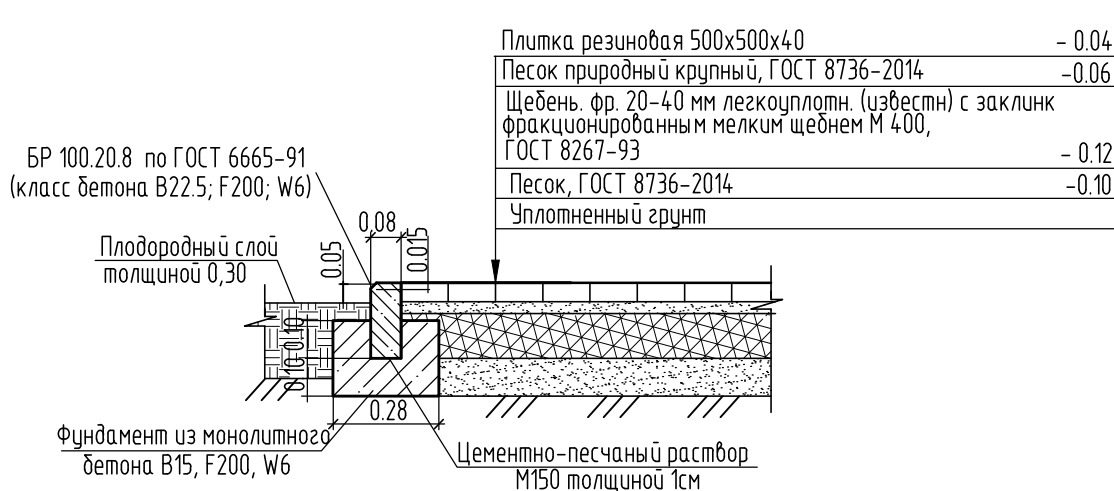

- Плитка резиновая 500x500x40 - 0.04
- Песок природный крупный, ГОСТ 8736-2014 - 0.06
- Щебень фр. 20-40 мм легкоуплотн. (известн) с заклинк фракционированным мелким щебнем М 400, ГОСТ 8267-93 - 0.12
- Песок, ГОСТ 8736-2014 - 0.10
- Уплотненный грунт

Проезд с асфальтобетонным покрытием (Тип-2)

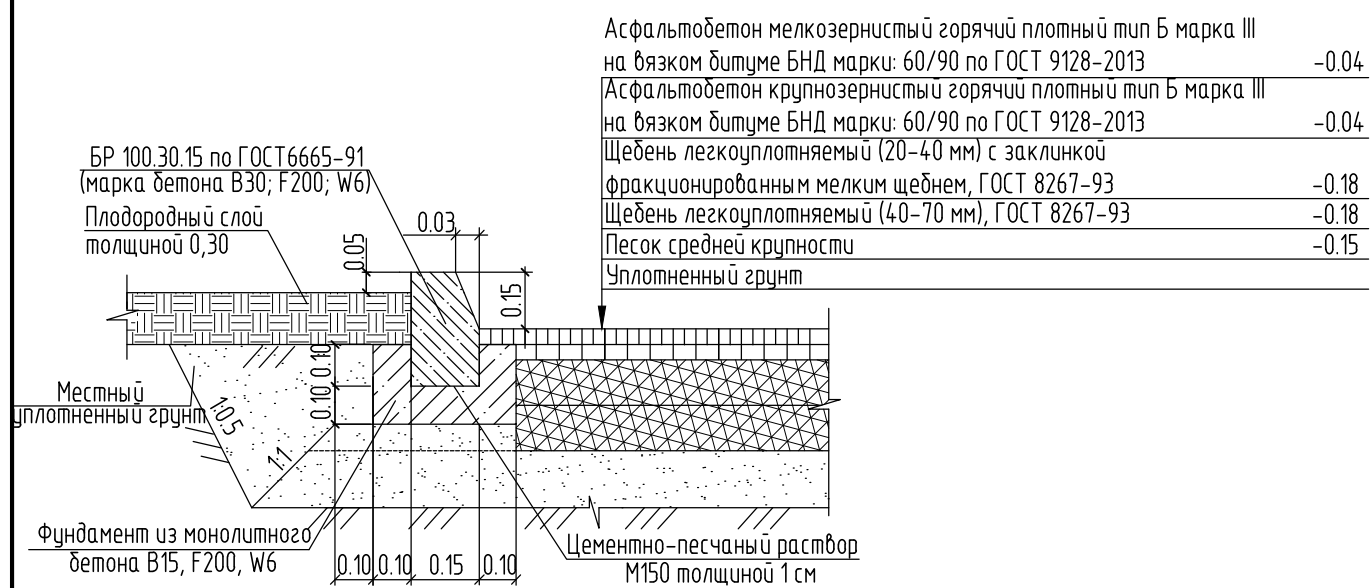

- Асфальтобетон мелкозернистый горячий плотный тип Б марка III на вяжущем БНД марки: 60/90 по ГОСТ 9128-2013 - 0.04
- Асфальтобетон крупнозернистый горячий плотный тип Б марка III на вяжущем БНД марки: 60/90 по ГОСТ 9128-2013 - 0.04
- Щебень легкоуплотняемый (20-40 мм) с заклинкой фракционированным мелким щебнем, ГОСТ 8267-93 - 0.18
- Щебень легкоуплотняемый (40-70 мм), ГОСТ 8267-93 - 0.18
- Песок средней крупности - 0.15
- Уплотненный грунт

Песчаное покрытие площадок (Тип-7)

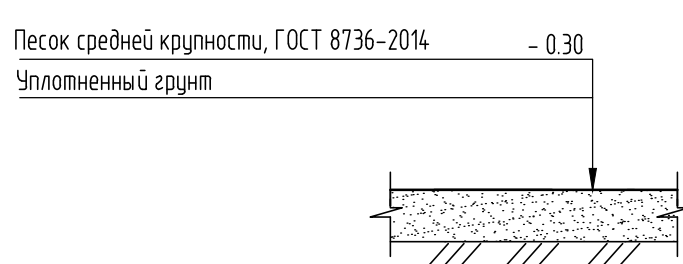

- Песок средней крупности, ГОСТ 8736-2014 - 0.30
- Уплотненный грунт

Щебеночное покрытие дорожек (Тип-8)

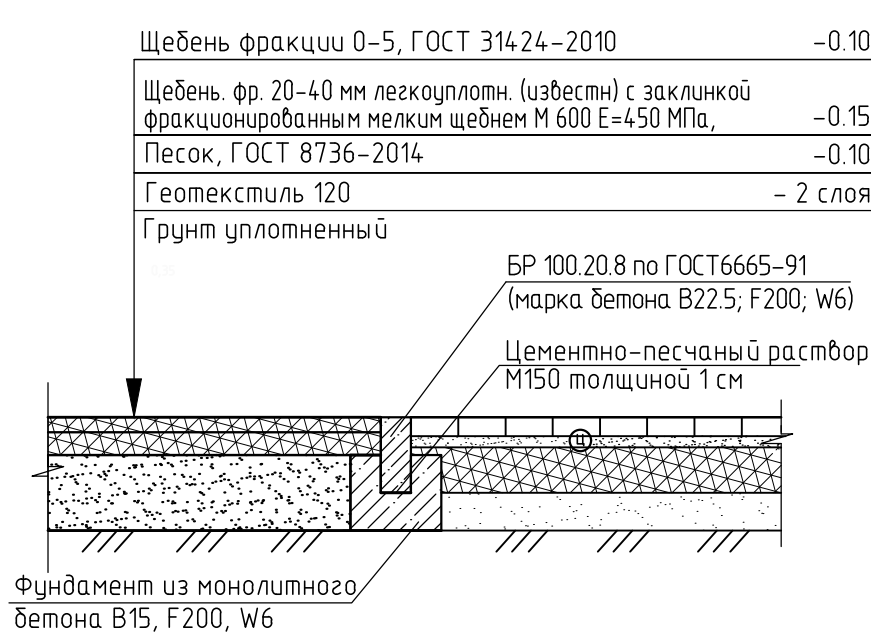

- Щебень фракции 0-5, ГОСТ 31424-2010 - 0.10
- Щебень фр. 20-40 мм легкоуплотн. (известн) с заклинкой фракционированным мелким щебнем М 600 Е=450 МПа, - 0.15
- Песок, ГОСТ 8736-2014 - 0.10
- Геотекстиль 120 - 2 слоя
- Грунт уплотненный

Тротуар с плиточным покрытием (Тип-3)

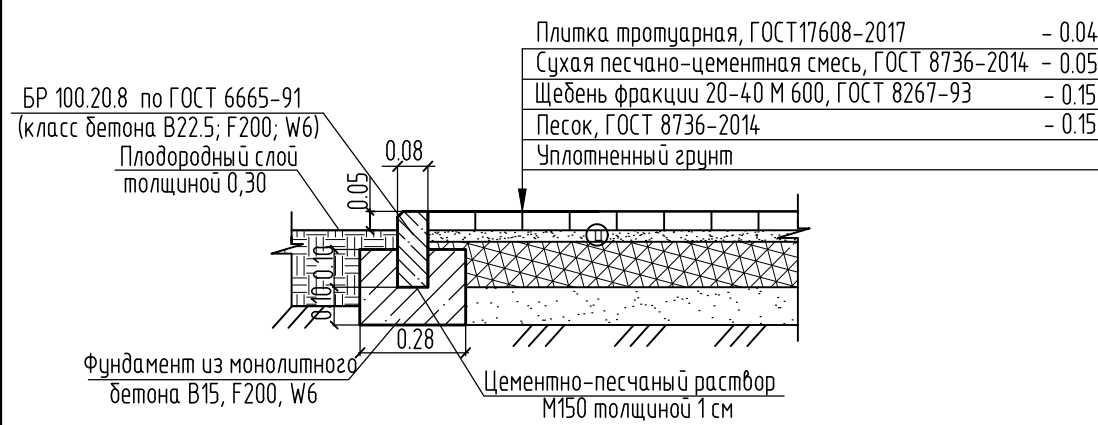

- Плитка тротуарная, ГОСТ 17608-2017 - 0.04
- Сухая песчано-цементная смесь, ГОСТ 8736-2014 - 0.05
- Щебень фракции 20-40 М 600, ГОСТ 8267-93 - 0.15
- Песок, ГОСТ 8736-2014 - 0.15
- Уплотненный грунт

Отмостка (Тип-4)

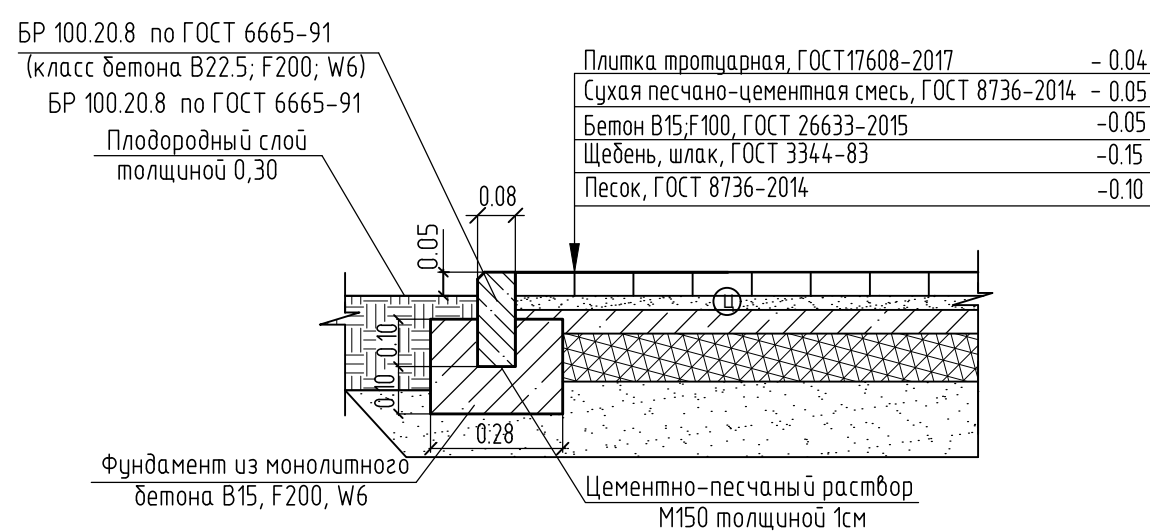

- Плитка тротуарная, ГОСТ 17608-2017 - 0.04
- Сухая песчано-цементная смесь, ГОСТ 8736-2014 - 0.05
- Бетон В15, F100, ГОСТ 26633-2015 - 0.05
- Щебень, шлак, ГОСТ 3344-83 - 0.15
- Песок, ГОСТ 8736-2014 - 0.10

Асфальтобетонное покрытие велодорожки (Тип-5)

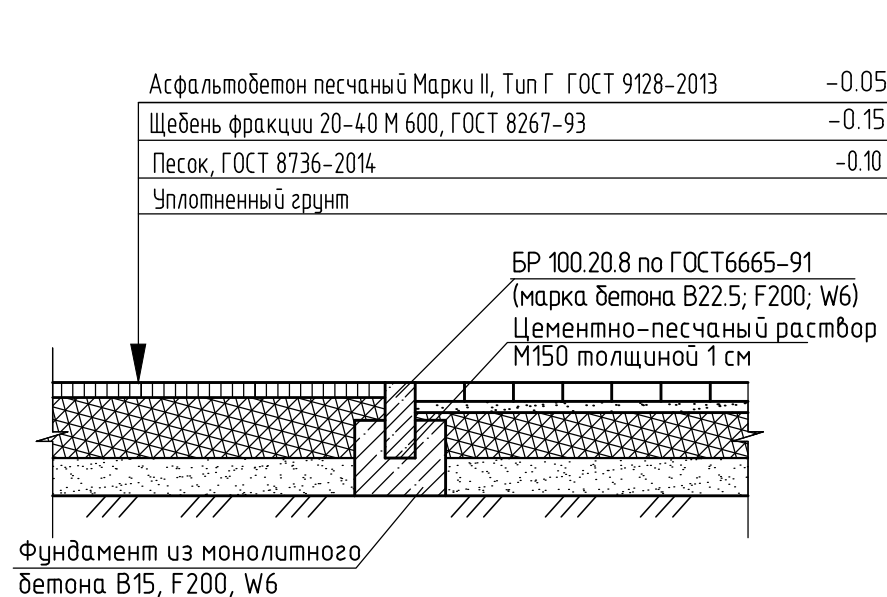

- Асфальтобетон песчаный Марки II, Тип Г ГОСТ 9128-2013 - 0.05
- Щебень фракции 20-40 М 600, ГОСТ 8267-93 - 0.15
- Песок, ГОСТ 8736-2014 - 0.10
- Уплотненный грунт

Асфальтобетонное покрытие площадок (Тип-9)

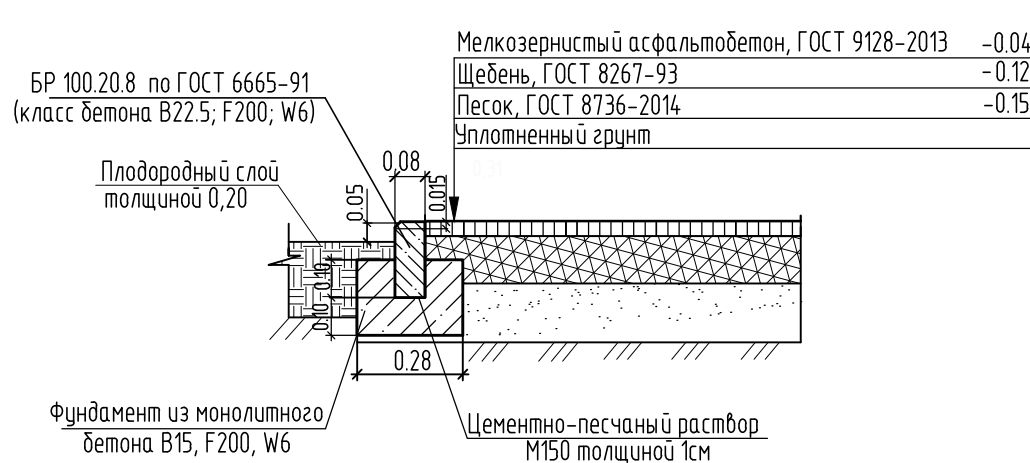

- Мелкозернистый асфальтобетон, ГОСТ 9128-2013 - 0.04
- Щебень, ГОСТ 8267-93 - 0.12
- Песок, ГОСТ 8736-2014 - 0.15
- Уплотненный грунт

Проезд с покрытием газонной решеткой (Тип-10)

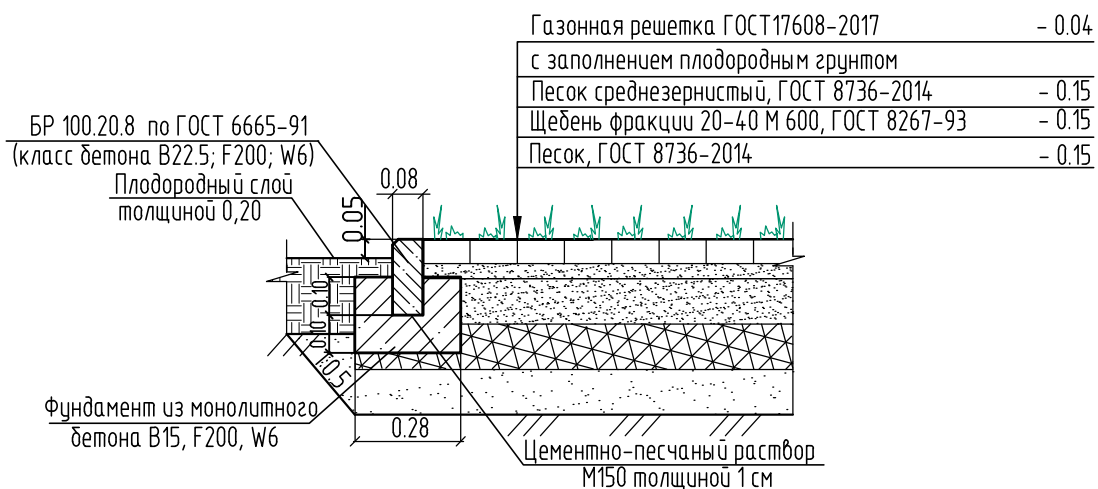

- Газонная решетка ГОСТ 17608-2017 с заполнением плодородным грунтом - 0.04
- Песок среднезернистый, ГОСТ 8736-2014 - 0.15
- Щебень фракции 20-40 М 600, ГОСТ 8267-93 - 0.15
- Песок, ГОСТ 8736-2014 - 0.15

Ведомость элементов озеленения

Номер п/п	Наименование породы или вида насаждения	Ед.изм	Количество		Примечание
			в границах участка	в границах благоустр.	
1	Клен	шт	8	11	см. Ландшафтный дизайн
2	Рябина обыкновенная Аспленцифолия	шт	4	-	см. Ландшафтный дизайн
3	Ель колючая "Айзели Фастигиата"	шт	1	-	см. Ландшафтный дизайн
4	Чудовище венецный	шт	1	-	см. Ландшафтный дизайн
5	Ирга Ламарка	шт	1	-	см. Ландшафтный дизайн
6	Дерен белый "Сибирика Вариегата"	шт	4	-	см. Ландшафтный дизайн
7	Сирень обыкновенная	шт	12	-	см. Ландшафтный дизайн
8	Пузыреплодник калинолистный "Диабло"	шт	9	-	см. Ландшафтный дизайн
9	Спирея японская Golden princess	шт	32	-	см. Ландшафтный дизайн
10	Спирея серая Спирея серая "Грефшейм"	шт	13	-	см. Ландшафтный дизайн
11	Изгородь из спиреи серой грефшейм	п.м.	13	-	см. Ландшафтный дизайн
12	Бузина Ауря	шт	-	3	см. Ландшафтный дизайн
13	Туя западная	шт	14	5	см. Ландшафтный дизайн
14	Барбарис Тунберга "Зректа"	шт	4	-	см. Ландшафтный дизайн
15	Можжевельник Пфитцера "Минт Джулип"	шт	3	-	см. Ландшафтный дизайн
16	Можжевельник горизонтальный "Винтер Блю"	шт	3	-	см. Ландшафтный дизайн
17	Можжевельник горизонтальный "Андорра Компакта"	шт	4	-	см. Ландшафтный дизайн
18	Сосна горная Мопс	шт	6	-	см. Ландшафтный дизайн
	Рулонный газон	м²	144,8,4	758	см. Ландшафтный дизайн
	Спортивный газон с подсыпкой почвенного и подпочвенного слоя	м²	96	-	см. Ландшафтный дизайн
	Покрытие рулонным газоном искусственных холмов	м²	240	-	см. Ландшафтный дизайн
	Цветник	м²	272	-	см. Ландшафтный дизайн
	Проезд с покрытием георешеткой	м²	168	-	Тип 10
	Проезд с покрытием бетонной решеткой	м²	194	210	Тип 11

Покрытие с бетонной газонной решеткой (Тип-11)

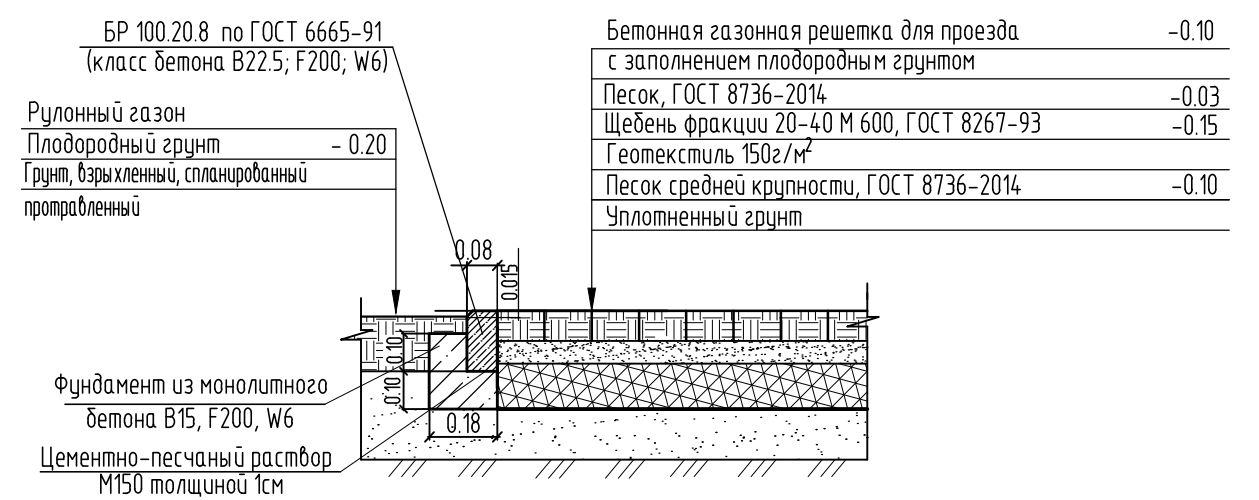







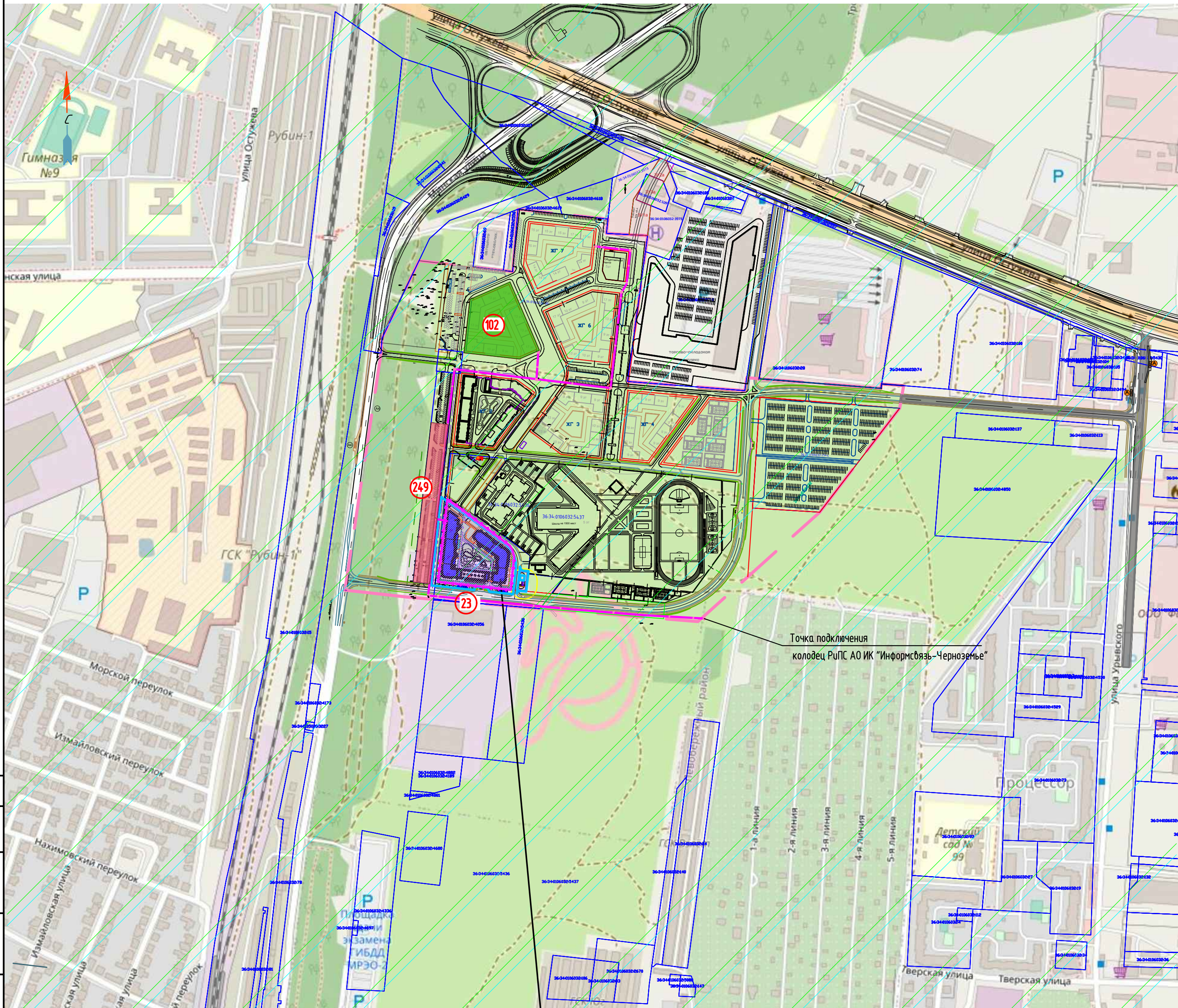

- Бетонная газонная решетка для проезда с заполнением плодородным грунтом - 0.10
- Песок, ГОСТ 8736-2014 - 0.03
- Щебень фракции 20-40 М 600, ГОСТ 8267-93 - 0.15
- Геотекстиль 150г/м²
- Песок средней крупности, ГОСТ 8736-2014 - 0.10
- Уплотненный грунт

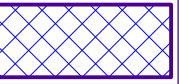
Согласовано
Взам. инв. № 14.4.048
Подп. и дата
Инв. № подл. 14.4.442

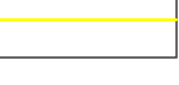
2478-ПЗУ2					
2	-	Зам. 1329/22	Многоквартирный многоэтажный жилой дом со встроенно-пристроенными нежилыми помещениями по адресу: г. Воронеж, бульвар Содружества, 1 (кадастровый номер земельного участка 36:34:0106032:5758)		
Изм.	Кол.уч.	Лист	№ док.	Подпись	Дата
Разработал	Лясота	Проверил			Митрофанова
Ведомости объемов работ. Конструкции дорожных одежд.					АО ПИ "Гипрокоммундортранс" г. Воронеж
Н. контр. Сергуенко					Копировал Формат А2



Условные обозначения

-  Граница проектируемого участка (По ГПЗУ)
-  Здания и сооружения проектируемые
-  Граница благоустройства территории
-  Территория участка в границах отвода
-  Санитарный разрыв от контейнеров 20 м
-  Земельный участок полностью расположен в границах зон боевых действий на территории города Воронежа в 1942–1943
-  Земельный участок полностью расположен в пределах приаэродромных территорий аэродромов Воронеж (Придача), Воронеж (Чертовицкое), Воронеж (Балтимор).
-  Размещение машино/мест проектируемого жилого дома на участке 36:34-0106032:10583
-  Размещение машино/мест проектируемого жилого дома в подземном паркинге квартала №5
-  249 Количество машино/мест

Точка подключения колодезь РПС АО ИК "Информсвязь-Черноземье"

Проектируемый участок

Инф. № подл.	14.4.4.42
Взам. инв. №	14.4.048
Подп. и дата	
Согласовано	

					2478-ПЗУ2		
2	-	Зам.	1329/22		Многоквартирный многоэтажный жилой дом со встроенно-пристроенными нежилыми помещениями по адресу: г. Воронеж, бульвар Содружества, 1 (кадастровый номер земельного участка 36:34-0106032:5758)		
Разработал	Лясова	Подпись	Дата		Стадия	Лист	Листов
Проверил	Митрофанова				П	7	
Н. контр.	Сергуенко				Ситуационный план М 1:5000		АО ПИ "Гипрокоммундортранс" г. Воронеж