

**ОБЩЕСТВО С ОГРАНИЧЕННОЙ ОТВЕТСТВЕННОСТЬЮ
Архитектурное бюро «Группа 55»**

350004, Россия, г.Краснодар, ул.Кожевенная, 28, тел. (861) 259-31-33
ИНН 2308127116 КПП 230801001 ОГРН 1072308001204

**2-ая очередь жилого комплекса "Немецкая деревня",
расположенного северо-восточнее улицы Красных
Партизан в Прикубанском внутригородском округе
г.Краснодара.
Квартал №6. Этап 1.**

Литер 1

7-ми этажный 4-х секционный жилой дом

ПРОЕКТНАЯ ДОКУМЕНТАЦИЯ

**Раздел 2 «Схема планировочной организации
земельного участка»**

01.13-1-ПЗУ

ТОМ 2

Взам.	
Подп. и дата	
Ине №	

Изм.	№ док.	Подпись	Дата
1	72-14		06.13

**ОБЩЕСТВО С ОГРАНИЧЕННОЙ ОТВЕТСТВЕННОСТЬЮ
Архитектурное бюро «Группа 55»**

350004, Россия, г.Краснодар, ул.Кожевенная, 28, тел. (861) 259-31-33
ИНН 2308127116 КПП 230801001 ОГРН 1072308001204

**2-ая очередь жилого комплекса "Немецкая деревня",
расположенного северо-восточнее улицы Красных
Партизан в Прикубанском внутригородском округе
г.Краснодара.
Квартал №6. Этап 1.**

Литер 1

7-ми этажный 4-х секционный жилой дом

ПРОЕКТНАЯ ДОКУМЕНТАЦИЯ

**Раздел 2 «Схема планировочной организации
земельного участка»**

01.13-1-ПЗУ

ТОМ 2

Генеральный директор

Н. Н. Фролов

Главный инженер проекта

А. В. Слепцов

2013

Изм №	
Подп. и дата	
Взам.	

Общие данные

Проектная документация по объекту «2-ая очередь жилого комплекса «Немецкая деревня», расположенного северо-восточнее улицы Красных Партизан в Прикубанском внутригородском округе г.Краснодара. Квартал №6. Этап 1», разработана на основании:

- Задания на проектирование.;
- Письма-заказа от 26.05.2011г.;
- Топографической съемки, выполненной ООО «ЗемГеоСтрой» в октябре 2011года;
- Правил землепользования и застройки на территории МО город Краснодар, утвержденных постановлением администрации МО город Краснодар от 10.04.2008;
- Генерального плана МО город Краснодар, утвержденного постановлением администрации МО город Краснодар от 09.09.2009 №3260;
- Градостроительного кодекса Российской Федерации от 29.12.2004;
- Постановления Правительства РФ от 16 февраля 2008г. № 87;
- СНиП Градостроительство. Планировка и застройка городских и сельских поселений. № 2.07.01-89*;
- «Нормы градостроительного проектирования Краснодарского края», утвержденные постановлением ЗСК №1381-П от 24.06.2009г.;
- Технического регламента о требованиях пожарной безопасности.

Проектная организация: ООО «Архитектурное бюро «Группа 55»

Стадийность : проект.

Район строительства : город Краснодар.

Проект выполнен с соблюдением действующих норм и правил взрыво - и пожаробезопасности, требований экологических, санитарно-гигиенических норм, действующих на территории РФ, и обеспечивает безопасную для жизни и здоровья людей, эксплуатацию объекта при соблюдении предусмотренных в проекте мероприятий.

Взам. инв. №		Подпись и дата		01.13-1-ПЗУ.ПЗ				
Изм	Кол.	Лис	№	Дат	Пояснительная записка	Стади	Лист	Листов
ГИП		Слепцов		05.13		П	1	9
Разраб.		Арсентьев		05.13		Архитектурное бюро «Группа 55»		
Н.контр.		Скульская		05.13				
Инв. № подл.								

1. Характеристика земельного участка

Территория площадки проектируемого жилого дома «Литер1», в составе Квартала №6 второй очереди жилого комплекса «Немецкая деревня», расположена в г.Краснодаре в Прикубанском внутригородском округе северо-восточнее улицы Красных Партизан. С севера территория граничит с 4 кварталом комплекса «Немецкая деревня», с запада ведется строительство 5 квартала жилого комплекса «Немецкая деревня», с юга – «Западный автомобильный обход г.Краснодара» и расположенная за ней индивидуальная застройка.

В настоящее время рассматриваемая территория ни как не используется и относится к категории земель – земли населенного пункта. По территории проходит система водных каналов, по которым осуществляется отвод воды с прилегающих территорий к балке Осечки.

Согласно данным единого государственного реестра объектов культурного наследия (памятников истории и культуры) народов Российской Федерации, списка выявленных объектов культурного наследия г.Краснодара и карте (схеме) границ историко-культурного наследия г.Краснодара (приложение №7 к постановлению администрации МО город Краснодар от 09.09.2009 №3260), объекты историко-культурного наследия и границы зон охраны отсутствуют.

Площадь территории в границах 6 квартала составляет 22733м², площадь благоустройства составляет 8116м².

2. Обоснование планировочной организации земельного участка

Расположение, назначение и мощность проектируемого объекта соответствуют заданию на проектирование.

Отведенный участок свободен от существующих строений и зеленых насаждений.

Взам. инв. №
Подпись и дата
Инв. № подл.

							01.13-1-ПЗУ.ПЗ
Изм	Кол	Лис	№д	Подп.	Дат		

Лист
2

Проектируемые жилые дома не требуют санитарно-защитной зоны в пределах границ отвода.

Границы участка приняты условно, план красных линий - в составе паспорта земельного участка.

На территорию 6-го квартала запроектировано два въезда. Ширина проездов принята 5,50 м.

Для обеспечения подъезда пожарных машин вплотную к проектируемому зданию предусмотрена усиленная конструкция дорожной одежды на тротуаре. (см. граф. часть. Лист 4 «План благоустройства»).

Выдержан разрыв более 10 м, между жилыми домами и трансформаторной подстанцией, а так же санитарный разрыв более 20 м, от окон жилых домов до мусоросборных контейнеров.

3. Техничко-экономические показатели земельного участка

В границах Литера 1:

- площадь участка	- 3077,00м ²
- площадь застройки	- 1421,26м ²
- площадь покрытия	- 997,46 м ²
- площадь озеленения	- 658,28 м ²

В границах 6 квартала (с учетом площади благоустройства):

- площадь 6 квартала	- 22733,00 м ²
- площадь благоустройства	- 8116,00 м ²
- площадь застройки	- 6578,00 м ²
- площадь покрытия	- 16653,76 м ²
- площадь озеленения	- 7617.24 м ²

Изм	Кол	Лис	№д	Подп.	Дат

Изм	Кол	Лис	№д	Подп.	Дат	01.13-1-ПЗУ.ПЗ

Лист
3

4. Обоснование решений по инженерной подготовке

На генеральном плане показаны условными обозначениями блок-секции, красные линии, линии застройки, проектируемые здания с номерами литеров, дороги, проезды, зеленые насаждения, границы землепользования, экспликация зданий и сооружений. Расположение и ориентация зданий на участке выполнены с соблюдением требований СНиП 2.07.01-89 к ориентации и инсоляции помещений. Перед началом работ по вертикальной планировке предусмотрено снятие слоя растительного грунта, толщиной 0.5 м для дальнейшей рекультивации территории. Грунт транспортируется на площадку для складирования.

5. План организации рельефа

Вертикальная планировка выполнена в увязке с окружающей территорией. Рельеф площадки строительства пологий, перепад отметок рельефа территории составляет 0.82 м (от 28.88 до 29.70). Вертикальная планировка выполнена методом проектных горизонталей. Сечение горизонталей через 0.1 м. Проектом предусмотрена вертикальная планировка участка, обеспечивающая отведение атмосферных вод от проектируемого здания, а также с участка путем создания уклонов к дождеприемным решеткам ливневой канализации. Проект вертикальной планировки участка выполнен в соответствии с планом организации рельефа микрорайона и увязан с существующими отметками прилегающей территории. Продольные уклоны, обеспечивающие нормальный водоотвод приняты от 4 до 5 промилле. Поперечные уклоны выполнены от проектируемого здания и приняты 10 промилле, уклон тротуара принят 10 промилле. Поперечный уклон проездов принят 10 промилле.

Отметка 0,00 здания Литера 1 соответствует отметке чистого пола первого этажа и равна абсолютной отметке +30,90.

Отметка 0,00 здания Литера 2 соответствует отметке чистого пола первого этажа и равна абсолютной отметке +30,80.

Взам. инв. №
Подпись и дата
Инв. № подл.

							01.13-1-ПЗУ.ПЗ	Лист
Изм	Кол	Лис	№д	Подп.	Дат			4

Отметка 0,00 здания Литера 3 соответствует отметке чистого пола первого этажа и равна абсолютной отметке +30,80.

Отметка 0,00 здания Литера 4 соответствует отметке чистого пола первого этажа и равна абсолютной отметке +31,15.

Отметка 0,00 здания Литера 5 соответствует отметке чистого пола первого этажа и равна абсолютной отметке +30,80.

Отметка 0,00 здания Литера 6 соответствует отметке чистого пола первого этажа и равна абсолютной отметке +30,80.

Отметка 0,00 здания Литера 7 соответствует отметке чистого пола первого этажа и равна абсолютной отметке +30,90.

Отметки назначены в соответствии с архитектурно-строительными решениями и отметками вертикальной планировки.

6. Описание решений по благоустройству территории

На отведенной территории предусматривается устройство: проездов, тротуаров, дорожек, площадок различного назначения, малых архитектурных форм и переносных изделий, деревьев, кустарников, газонов.

Проектом предусмотрена комплексная система озеленения. Посадка деревьев и кустарников рядовая и в группах.

Мусороудаление, подъезд пожарных машин в соответствии с требованиями СНиП 2.07.01-89 и Федерального Закона №123-ФЗ.

Покрытие проездов выполнено из двухслойного асфальтобетона по слою щебня, уложенного по способу заклинки.

Покрытие тротуаров выполнено из цемента-песчаной плитки (ГОСТ 128-97).

На детских площадках запроектировано безопасное и экологически чистое цветное покрытие из резиновой крошки (ТУ2544-001-78240069-2006), которое

Изм	Кол	Лис	№д	Подп.	Дат

01.13-1-ПЗУ.ПЗ						Лист
						5

является травмобезопасным. На данных площадках используются разнообразные элементы благоустройства (горки, качели, карусели, песочницы и т.д.).

Площади покрытий, в условных границах литера 1, составляют:

- асфальтобетонное покрытие – 301,00 м²;
- цементно-песчаная плитка – 556,35 м²;
- усиленная цементно-песчаная плитка – 110,00 м²;
- наливное резиновое покрытие – 30,11 м².

Площадь озеленения – 658.28 м².

В границах 6 квартала площади покрытий составляют:

- асфальтобетонное покрытие – 4423,70 м²;
- цементно-песчаная плитка – 3997,55 м²;
- усиленная цементно-песчаная плитка – 1141,30 м²;
- наливное резиновое покрытие – 1786,21 м².

Площадь озеленения – 4806,24м².

В границах благоустройства площади покрытий составляют:

- асфальтобетонное покрытие – 3502,00 м²;
- цементно-песчаная плитка – 1220,00 м²;
- усиленная цементно-песчаная плитка – 583,00 м².

Площадь озеленения – 2811,00м².

Движение легкового и грузового транспорта организовано с учетом необходимости подъезда его к местам доставки грузов и парковочным местам.

Для обеспечения удобства движения ММГН предусмотрено устройство заглубленного бортового камня у пандусов проектируемых зданий.

Согласно градостроительному плану данная территория относится к территориальной зоне Ж-2. Зонирование отведенной территории представлено в градостроительном плане.

Взам. инв. №
Подпись и дата
Инв. № подл.

							01.13-1-ПЗУ.ПЗ	Лист
Изм	Кол	Лис	№д	Подп.	Дат			6

Расчет площадок для благоустройства

Общая площадь квартир семи литеров квартала №6 = 6771,73+5174,58+3489,30+2384,40+ 3489,30+5175,65+6771,73=33256,69 (м2)

Согласно приказа ГАУКК "Краснодаркрайгосэкспертиза" №71-П от 26 апреля 2011, общая площадь жилого дома (квартиры), в расчете на одного человека, составляет 30 м2 - для массового уровня комфорта (эконом-класс).

Следовательно:

1) общее количество жителей семи литеров квартала №6= 33256,69: 30 =1109(чел.), где:

- 33256,69 (м2) - общая площадь квартир семи литеров квартала №6;
- 30 (м2/чел) - норма общей площади квартир на 1 человека.

2) площадь площадок для занятий физкультурой = 1109*1=1109 (м2), где:

- 1109 (чел) - общее количество жителей семи литеров квартала №2;
- 1 (м2/чел) - 50% от нормативного удельного размера площадок (согласно примечанию 2 к таблице 2 СНиП 2.07.01-89).

На основании СНиП 2.07.01-89* (пункт 2.13,таблица 2) и СанПиН 2.2.1/2.1.1.1200-03 размеры площадок в границах 2 квартала приняты:

Наименование	Размеры, м ²		
	Удельные размеры площадок, м ² /чел.	Нормативная площадь, м ²	Фактическая площадь, м ²
Площадки для детей	0,7	0,7x1109 = 776,30	769.00
Площадки для отдыха взрослого населения	0,1	0,1x 1109=110,90	107.00
Площадки для занятий физкультурой	2,0	1,0x1109= 1109,00	1074.00
Площадки для хозяйственных целей	0,3	0,3x 1109= 332,70	290.00
Площадки для стоянки автомашин	0,8	0,8x1109=887,20	1295.00

Изн. № подл.	Подпись и дата	Взам. инв. №

Изн.	Кол	Лис	№д	Подп.	Дат	01.13-1-ПЗУ.ПЗ	Лист
							7

Расчет озеленения

На основании п.4.1 СНиП 2.07.01-89* нормативная площадь озелененной территории жилого района - 25%.

Согласно примечания к п.2.11 СНиП 2.07.01-89* расчетная площадь озеленения территории составляет:

$$S \text{ озеленения} = S \text{ газонов} + S \text{ площадок для отдыха} + S \text{ площадок для детей} = 7617.24 + 107.00 + 769.00 = 8485.00\text{м}^2 = 27,50\%.$$

Расчет мусороудаления

На основании СНиП 2.07.01-89* (приложение 11) объем накоплений бытовых отходов принят:

1) Количество бытовых отходов от жилых зданий, оборудованных водопроводом, канализацией, центральным отоплением и газом:

$$1109\text{чел.} \times (225\text{кг/чел.} + 11,25\text{кг/чел.}) / 365 \text{ дней} = 717,81\text{кг}$$

2) Количество мусорных контейнеров:

$$717,81\text{кг} / 150 \text{ кг/м}^3 / 1 \text{ м}^3 = 4,7 \text{ шт. для мусорных контейнеров емкостью } 1\text{м}^3.$$

где: 225 кг/м - количество бытовых отходов на 1 чел. в год;

11,25 кг/м – количество крупногабаритных бытовых отходов;

1109 чел.- количество человек в жилом доме;

150кг/м³ – плотность мусора в контейнерах, емкостью 1м³.

Вывод: принято 5 мусорных контейнера, емкостью 1м³, которые устанавливаются в 20м от стен здания.

Изм	Кол	Лис	№д	Подп.	Дат

Взам. инв. №

Подпись и дата

Инв. № подл.

01.13-1-ПЗУ.ПЗ

Лист

8

7. Зонирование территории земельного участка

Согласно архитектурно-планировочному заданию, заданию на проектирование и выданным техническим условиям на инженерное обеспечение проектируемого объекта на участке размещено здание – жилой дом.

На отведенной для строительства территории выделяются следующие зоны: зона застройки жилыми домами, зона отдыха (на которой расположены площадки различного назначения), хозяйственные зоны (на которых расположены хозяйственные площадки), зона гостевых автостоянок.

8. Обоснование схем транспортных коммуникаций.

Организованы пожарные подъезды ко всем зданиям и сооружениям согласно Технического регламента о требованиях пожарной безопасности, Статья 67, п. 2.

Проектом предусматривается устройство проезда шириной 5,50 м и тротуара с возможностью проезда автомобилей шириной 1 м, что обеспечивает ширину противопожарного проезда. Доступ на территорию осуществляется в обоих направлениях.

Инв. № подл.	Подпись и дата	Взам. инв. №					01.13-1-ПЗУ.ПЗ	Лист
								9
Изм	Кол	Лис	№д	Подп.	Дат			

СИТУАЦИОННЫЙ ПЛАН б/м

1.2

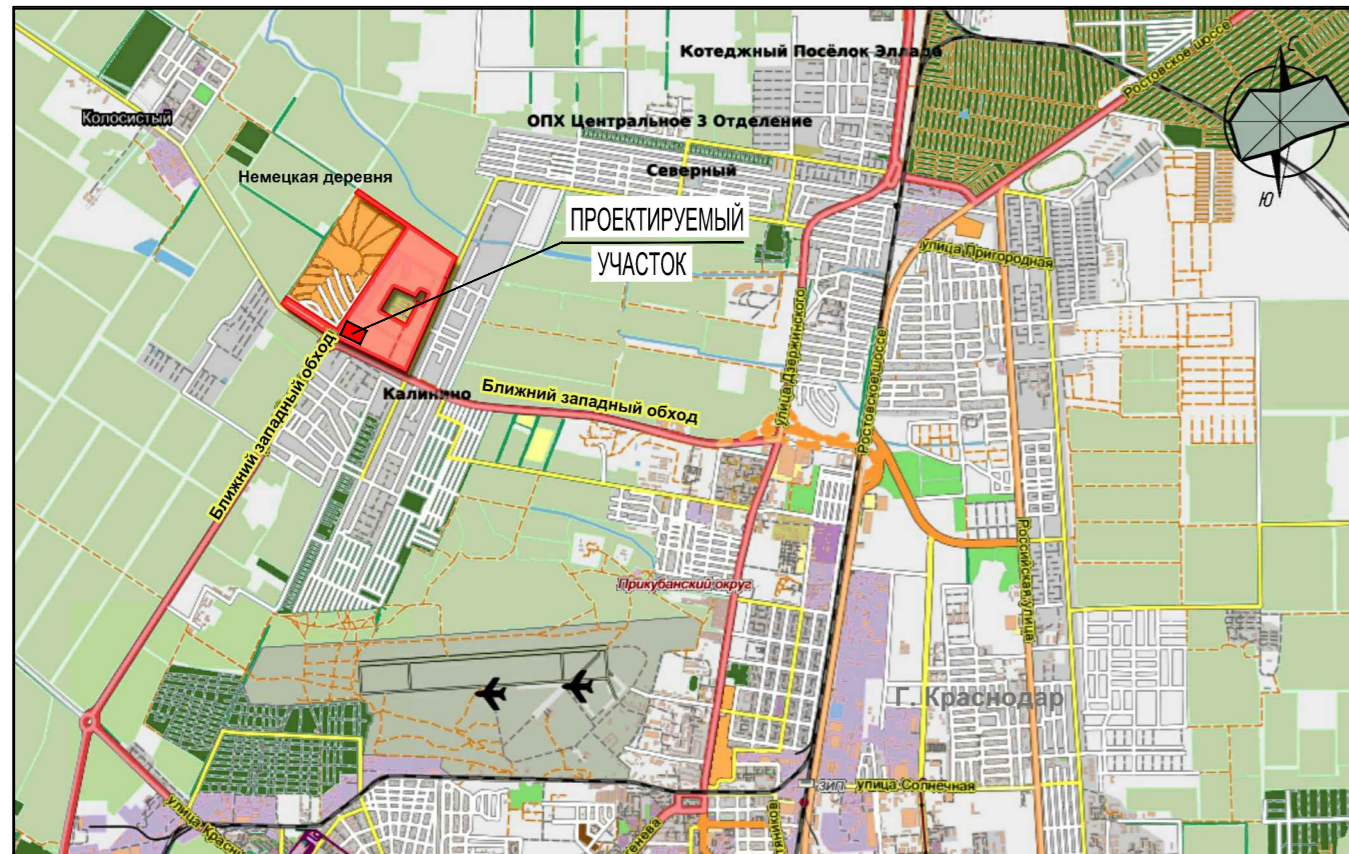

ВЕДОМОСТЬ ССЫЛОЧНЫХ И ПРИЛАГАЕМЫХ ДОКУМЕНТОВ

Обозначение	Наименование	Примечание
ССЫЛОЧНЫЕ ДОКУМЕНТЫ		
СНиП 2.07.01-89*	Градостроительство. Планировка и застройка городских и сельских поселений	
СНиП 3.02.01-87	Земляные сооружения, основания и фундаменты	
СНиП 12-04-2002	Безопасность труда в строительстве. Часть 2. Строительное производство	
ППБ-01-03	Правила пожарной безопасности в Российской Федерации	

ПЕРЕЧЕНЬ ВИДОВ РАБОТ, ДЛЯ КОТОРЫХ НЕОБХОДИМО СОСТАВЛЕНИЕ АКТОВ ОСВИДЕТЕЛЬСТВОВАНИЯ СКРЫТЫХ РАБОТ

Наименование	Примечание
Разбивка осей зданий и сооружений	
Устройство оснований для стационарных малых архитектурных форм	
Устройство земляного полотна тротуаров, дорожек, площадок, проездов	
Укладка растительного грунта.	

УСЛОВНЫЕ ОБОЗНАЧЕНИЯ

Обозначение	Наименование	Примечание
	Условная граница 1-го этапа проектирования	
	Условная граница благоустройства	
	Красная линия (граница 6-го квартала)	

ТЕХНИКО-ЭКОНОМИЧЕСКИЕ ПОКАЗАТЕЛИ

Поз.	Наименование.	Ед. изм.	Кол-во.	Процент
В ГРАНИЦАХ 6 КВАРТАЛА (С УЧЕТОМ ПЛОЩАДИ БЛАГОУСТРОЙСТВА)				
1	Площадь 6 квартала / Площадь благоустройства	м ²	22733/8116	100
2	Площадь застройки	м ²	6578	21
3	Площадь покрытия	м ²	16653,76	54
4	Площадь озеленения	м ²	7617,24	25
В УСЛОВНЫХ ГРАНИЦАХ ЛИТЕРА 1				
1	Площадь участка	м ²	3077,00	100
2	Площадь застройки	м ²	1421,26	46
3	Площадь покрытия	м ²	997,46	33
4	Площадь озеленения	м ²	658,28	21

ОБЩИЕ УКАЗАНИЯ

1. Проект "2-ая очередь жилого комплекса "Немецкая деревня", расположенного северо-восточнее улицы Красных Партизан в Прикубанском внутригородском округе города Краснодара. Квартал №6. разработан, в соответствии с действующими нормами и правилами.
2. Проект разработан на основании:
 - задания на проектирование .
 - письмо-заказ от 26.05.2011 г.
3. Генеральный план разработан на топооснове ,выполненной ООО "ЗемГеоСтрой" в 2011г..
4. Земляные работы на проектируемой площадке вести в присутствии представителей служб, эксплуатирующих инженерные коммуникации, проходящие через площадку строительства.
5. Перед началом строительно-монтажных работ выполнить демонтаж сооружений и коммуникаций, попадающих в зону строительства.
6. Настоящий проект разработан в соответствии с действующими нормами, правилами и стандартами и обеспечивает безопасную для жизни и здоровья людей эксплуатацию объекта при соблюдении предусмотренных проектом мероприятий.

ВЕДОМОСТЬ РАБОЧИХ ЧЕРТЕЖЕЙ ПЗУ

Лист	Наименование	Примечание
1	Общие данные. Ситуационный план	
2	Разбивочный план 1:500	
3	План организации рельефа 1:500	
4	План благоустройства территории 1:500.	
5	План земляных масс 1:500	
6	Сводный план инженерных сетей 1:500	

1.1

Технические решения, принятые в чертежах, соответствуют требованиям экологических, санитарно-гигиенических, противопожарных и других норм, действующих на территории Российской Федерации и обеспечивают безопасную для жизни и здоровья людей эксплуатацию объекта при соблюдении предусмотренных проектом мероприятий.

ГЛАВНЫЙ ИНЖЕНЕР ПРОЕКТА



Слепцов А.В.

01.13-1-ПЗУ					
2-я очередь жилого комплекса "Немецкая деревня", расположенного северо-восточнее улицы Красных Партизан в Прикубанском внутригородском округе города Краснодара. Квартал №6. Этап 1.					
1	2	Зам.	72-14		06.13
Изм.	Кол.уч.	Лист	№ док	Подп.	Дата
Разраб.		Арсентьев			05.13
Н.контр.		Скульская			05.13
ГИП		Слепцов			05.13
Литер 1.				Стадия	Лист
7-ми этажный 4-х секционный жилой дом.				П	1
Общие данные. Ситуационный план				Листов	6
				ООО Архитектурное бюро Группа 55	

ВЕДОМОСТЬ ЖИЛЫХ И ОБЩЕСТВЕННЫХ ЗДАНИЙ И СООРУЖЕНИЙ

№ на плане	Наименование зданий и сооружений	Этажность	Количество зданий	Площадь, м2		Строительный объем, м3	
				квартир	застройки	здания	общая
Жилые и общественные здания							
1	Жилой дом (Литер 1)						
	7-этажный, 4-секционный	7	1	126	126	1421,26	1421,26
2	Жилой дом (Литер 2)						
	7-этажный, 3-секционный	7	1	98	98	1082,87	1082,87
3	Жилой дом (Литер 3)						
	9-этажный, 2-секционный	9	1	72	72	591,40	591,40
3	Подземная парковка (Литер 3) (перспективная застройка)					136,30	136,30
4	Жилой дом (Литер 4)						
	9-этажный, 1-секционный	9	1	36	36	385,67	385,67
5	Жилой дом (Литер 5)						
	9-этажный, 2-секционный	9	1	72	72	592,67	592,67
5	Подземная парковка (Литер 5) (перспективная застройка)					136,30	136,30
6	Жилой дом (Литер 6)						
	7-этажный, 3-секционный	7	1	98	98	1082,87	1082,87
7	Жилой дом (Литер 7)						
	7-этажный, 4-секционный	7	1	126	126	1421,26	1421,26
8	Трансформаторная подстанция	1	1	-	-	23,32	20,87
Сооружения и площадки							
A	Площадки для детей дошкольного и младшего школьного возраста	-	-	-	-	-	769,00
B	Площадки для отдыха взрослого населения	-	-	-	-	-	107,00
B	Площадки для занятий физкультурой	-	-	-	-	-	1074,00
Г	Площадки для хозяйственных целей	-	-	-	-	-	290,00
Д	Площадки для стоянок машин	-	-	-	-	-	1295,00
Е	Площадки мусороконтейнеров	-	-	-	-	-	2 шт.

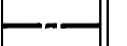
УСЛОВНЫЕ ОБОЗНАЧЕНИЯ

-  - Красная линия (граница 6-го квартала)
-  - Условная граница благоустройства
-  - Условная граница 1-го этапа проектирования 6-го квартала (граница объемов производства работ)

- Скв.1 29.7 - Техническая скважина, ее номер
- Абс. отм. устья
- ▼ с.з.1 29.7 - Точка статического зондирования
- ▽ д.з.1 - Точка динамического зондирования, ее номер

- Настоящий чертеж составлен на основании топографического плана, выполненного ООО "ЗемГеоСтрой" в 2011г.
- Система высот Балтийская, система координат местная.
- Разбивочный план организации земельного участка выполнена с привязкой к топографической сетке.

Изм.		Зам.		Дата	
№	Колуч.	№ док.	Подп.	Дата	Дата
1	5	72-14		06.13	
Разраб.	Арсентьев			05.13	
Н.контр.	Скульская			05.13	
ГИП	Слепцов			05.13	

01.13-1-ПЗУ					
2-я очередь жилого комплекса "Немецкая деревня", расположенного северо-восточнее улицы Красных Партизан в Прикубанском внутригородском округе города Краснодара. Квартал №6. Этап 1.					
Литер 1.			Стадия	Лист	Листов
7-ми этажный 4-х секционный жилой дом.			П	2	
Разбивочный план М 1:500			ООО Архитектурное бюро Группа 55		
Формат А1					

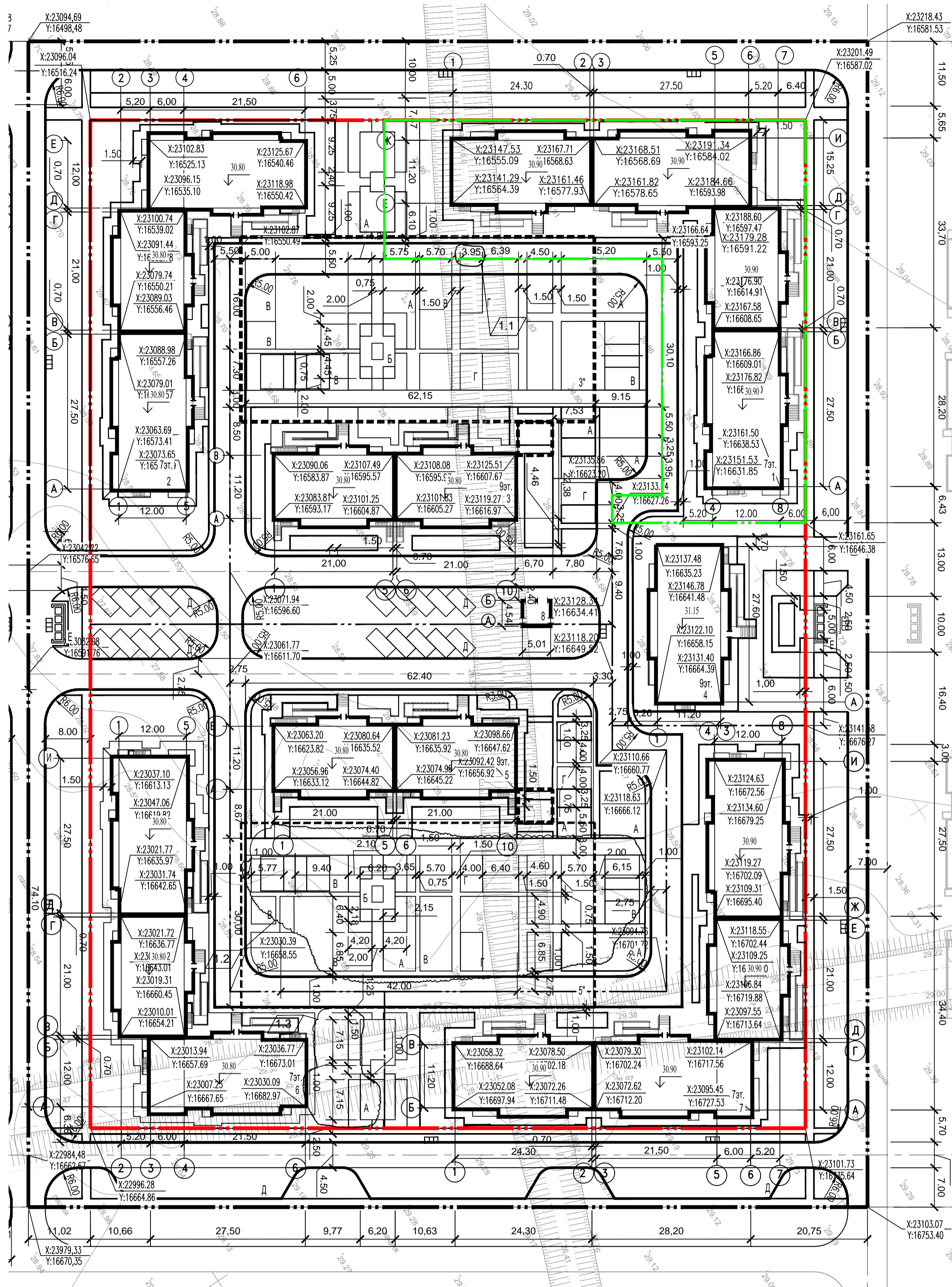

Взам.инв.№. Погод. и дата. Инв. № подл.

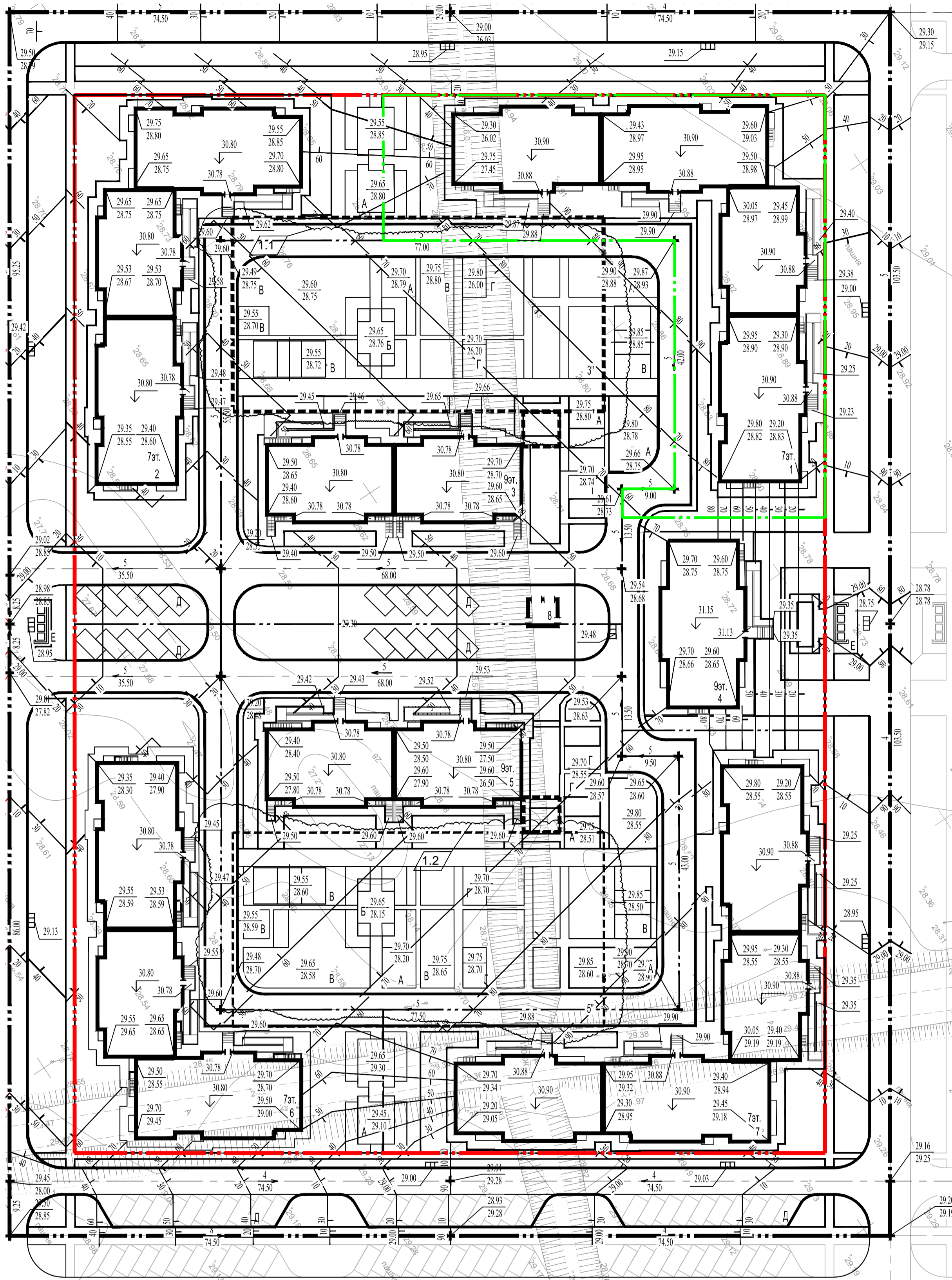

ВЕДОМОСТЬ ЖИЛЫХ И ОБЩЕСТВЕННЫХ ЗДАНИЙ И СООРУЖЕНИЙ

№ на плане	Наименование зданий и сооружений	Этажность	Количество зданий	Площадь, м2				Строительный объем, м3	
				квартир	застройки	общая	квартир	здания	всего
Жилые и общественные здания									
1	Жилой дом (Литер 1)								
	7-этажный, 4-секционный	7	1	126	126	1421,26	1421,26	9138,10	6771,73
2	Жилой дом (Литер 2)								
	7-этажный, 3-секционный	7	1	98	98	1082,87	1082,87	7020,50	5174,58
3	Жилой дом (Литер 3)								
	9-этажный, 2-секционный	9	1	72	72	591,40	591,40	5297,30	3489,30
3*	Подземная парковка (Литер 3*) (перспективная застройка)					136,30	136,30		
4	Жилой дом (Литер 4)								
	9-этажный, 1-секционный	9	1	36	36	385,67	385,67	3202,00	2384,40
5	Жилой дом (Литер 5)								
	9-этажный, 2-секционный	9	1	72	72	592,67	592,67	5297,30	3489,30
5*	Подземная парковка (Литер 5*) (перспективная застройка)					136,30	136,30		
6	Жилой дом (Литер 6)								
	7-этажный, 3-секционный	7	1	98	98	1082,87	1082,87	7020,50	5175,65
7	Жилой дом (Литер 7)								
	7-этажный, 4-секционный	7	1	126	126	1421,26	1421,26	9138,10	6771,73
8	Трансформаторная подстанция	1	1	-	-	-	-	23,32	20,87
Сооружения и площадки									
A	Площадки для детей дошкольного и младшего школьного возраста	-	-	-	-	-	-	769,00	-
B	Площадки для отдыха взрослого населения	-	-	-	-	-	-	107,00	-
В	Площадки для занятий физкультурой	-	-	-	-	-	-	1074,00	-
Г	Площадки для хозяйственных целей	-	-	-	-	-	-	290,00	-
Д	Площадки для стоянок машин	-	-	-	-	-	-	1295,00	-
Е	Площадки мусороконтейнеров	-	-	-	-	-	-	2 шт.	-

1.3

1.4

УСЛОВНЫЕ ОБОЗНАЧЕНИЯ

- 29.80
29.52 Проектная отметка
- 5 Проектный уклон, ‰
- 103.50 Расстояние, м
- Красная линия (граница 6-го квартала)
- Условная граница благоустройства
- Условная граница 1-го этапа проектирования 6-го квартала (граница объемов производства работ)

1. Настоящий чертеж составлен на основании топографического плана, выполненного ООО "ЗемГеоСтрой" в 2011г. и листа 2 данного комплекта.
2. Система высот Балтийская, система координат местная

01.13-1-ПЗУ					
1	4	Зам.	72-14	06.13	2-я очередь жилого комплекса "Немецкая деревня", расположенного северо-восточнее улицы Красных Партизан в Прикубанском внутригородском округе города Краснодара. Квартал №6. Этап 1.
Изм.	Копуч.	Лист	№ док.	Дата	
Разраб.	Арсентьев			05.13	
Н.контр.	Скульская			05.13	
ГИП	Слепцов			05.13	Литер 1.
					7-ми этажный 4-х секционный жилой дом.
					План организации рельефа М 1:500
					Стация Лист Листов
					П 3
					ООО Архитектурное бюро Группа 55
Формат А1					

Взам.инв.№
Лист № 4 из 4
Полн. и дата
Инв. № подл.

ВЕДОМОСТЬ ЖИЛЫХ И ОБЩЕСТВЕННЫХ ЗДАНИЙ И СООРУЖЕНИЙ

№ на плане	Наименование зданий и сооружений	Этажность	Этажи	Количество квартир	Площадь, м2		Строительный объем, м3					
					здания	всего	здания	всего	здания	квартир	здания	всего
Жилые и общественные здания												
1	Жилой дом (Литер 1)											
	7-этажный, 4-секционный	7	1	126	126	1421,26	1421,26	9138,10	6771,73 35467,10			
2	Жилой дом (Литер 2)											
	7-этажный, 3-секционный	7	1	98	98	1082,87	1082,87	7020,50	5174,58 25976,38 25976,38			
3	Жилой дом (Литер 3)											
	9-этажный, 2-секционный	9	1	72	72	591,40	591,40	5297,30	3489,30 19083,00 19083,00			
3*	Подземная парковка (Литер 3*) (перспективная застройка)						136,30	136,30				
4	Жилой дом (Литер 4)											
	9-этажный, 1-секционный	9	1	36	36	385,67	385,67	3202,00	2384,40 11693,20 11693,20			
5	Жилой дом (Литер 5)											
	9-этажный, 2-секционный	9	1	72	72	592,67	592,67	5297,30	3489,30 19083,00 19083,00			
5*	Подземная парковка (Литер 5*) (перспективная застройка)						136,30	136,30				
6	Жилой дом (Литер 6)											
	7-этажный, 3-секционный	7	1	98	98	1082,87	1082,87	7020,50	5175,65 25976,38 25976,38			
7	Жилой дом (Литер 7)											
	7-этажный, 4-секционный	7	1	126	126	1421,26	1421,26	9138,10	6771,73 35467,07 35467,07			
8	Трансформаторная подстанция	1	1	-	-	-	23,32	20,87	- - - 71,42			
Сооружения и площадки												
A	Площадки для детей дошкольного и младшего школьного возраста							769,00	- - -			
B	Площадки для отдыха взрослого населения							107,00	- - -			
B	Площадки для занятий физкультурой							1074,00	- - -			
Г	Площадки для хозяйственных целей							290,00	- - -			
Д	Площадки для стоянок машин							1295,00	- - -			
Е	Площадки мусорокатейнеров							2 шт.	- - -			

ВЕДОМОСТЬ МАЛЫХ АРХИТЕКТУРНЫХ ФОРМ И ПЕРЕНОСНЫХ ИЗДЕЛИЙ

Поз.	Обозначение	Наименование	Кол-во	Примечание
			Литер №1	
В ГРАНИЦАХ 6-ГО КВАРТАЛА				
1	☐	Тренажер	2	КСИЛ N 7503
2	☐	Стойка баскетбольная комбинированная	2	КСИЛ N 6502
3	☐	Качалка на пружине "Кораблик"	4	КСИЛ N 4122
4	☐	Гимнастический комплекс	4	КСИЛ N 6305
5	☐	Качалка на пружине "Джип"	2	КСИЛ N 4128
6	☐	Качели на металлических стойках	2	КСИЛ N 4155
7	☐	Детский игровой комплекс	2	КСИЛ N 5302
8	☐	Гимнастический комплекс	2	КСИЛ N 6304
9	☐	Горка (Н пл.=0,9м)"Мини"	2	КСИЛ N 4201
10	☐	Песочный дворик	4	КСИЛ N 4256
11	☐	Песочница "Ромашка"	2	КСИЛ N 4250
12	☐	Стол со скамьями и навесом	4	КСИЛ N 2604
13	☐	Урна деревянная	31	КСИЛ N 1311
14	☐	Скамья	31	КСИЛ N 2207
15	☐	Гимнастический комплекс	4	КСИЛ N 6302
16	☐	Детский игровой комплекс	2	КСИЛ N 5525
17	☐	Спортивная площадка для баскетбола	2	индивидуальный заказ
18	☐	Спортивная площадка для волейбола	2	индивидуальный заказ
19	☐	Скамья с упором	2	КСИЛ N 6721
20	☐	Карусель	4	КСИЛ N 4192
21	☐	Установка для чистки одежды	4	индивидуальный заказ
22	☐	T-образная стойка	8	индивидуальный заказ

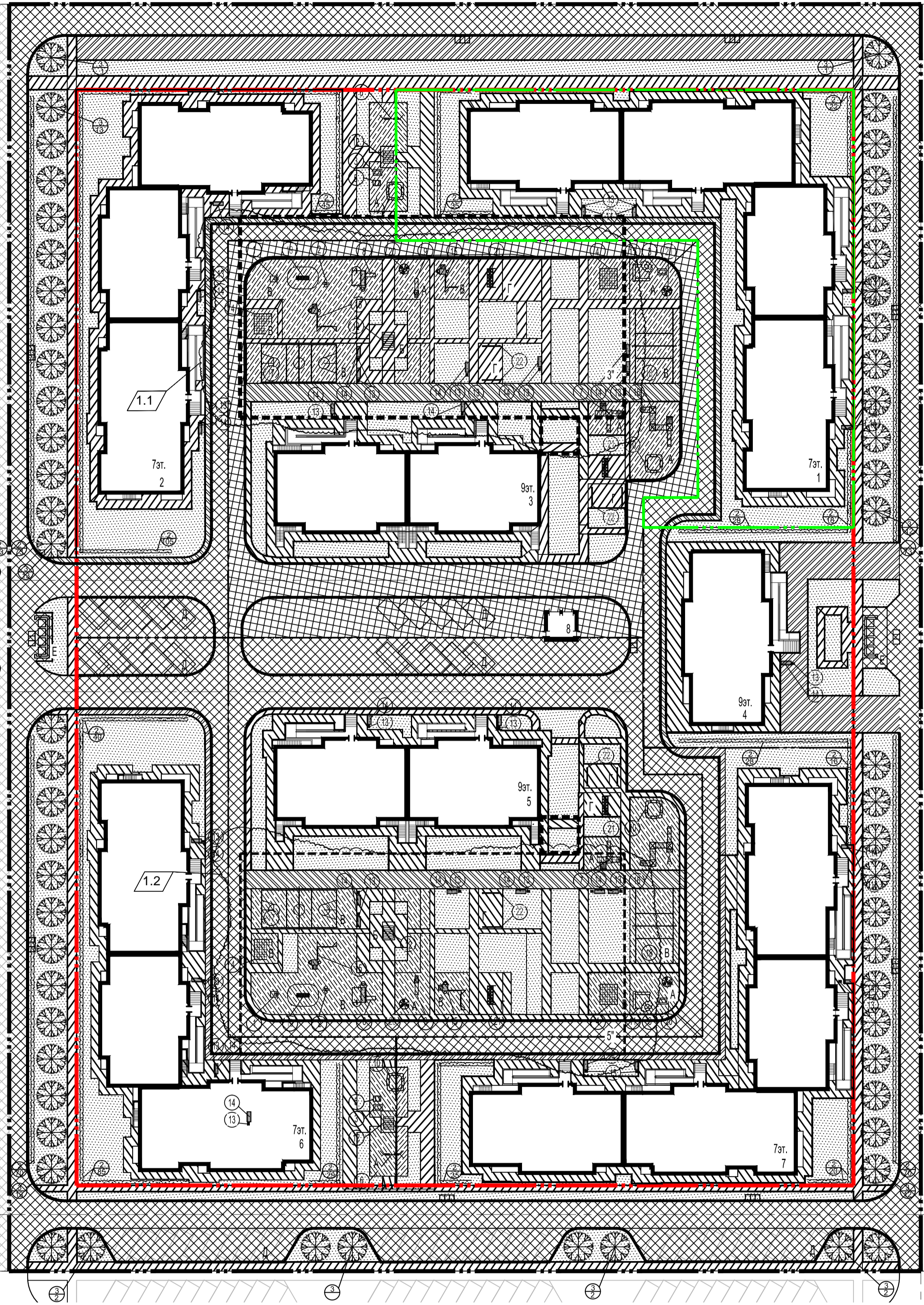

ВЕДОМОСТЬ ЭЛЕМЕНТОВ ОЗЕЛЕНЕНИЯ

Поз.	Наименование породы или вида насаждения	Возраст, лет	Кол-во, м ²	Примечание
В ГРАНИЦАХ 1-ГО ЛИТЕРА				
1	Газон обыкновенный, м ²	-	658,28	см. примечание 3-9
2	Самшит, рядовая посадка, длина, м	-	75,00	саженцы через 0,3 м
В ГРАНИЦАХ 6-ГО КВАРТАЛА				
1	Газон обыкновенный, м ²	-	4806,24	см. примечание 3-9
2	Самшит, рядовая посадка, длина, м	-	506,00	саженцы через 0,3 м
В ГРАНИЦАХ БЛАГОУСТРОЙСТВА				
1	Газон обыкновенный, м ²	-	2811,00	см. примечание 3-9
2	Самшит, рядовая посадка, длина, м	-	286,00	саженцы через 0,3 м
3	Клен серебристый, количество шт.	2-3	60	саженцы

УСЛОВНЫЕ ОБОЗНАЧЕНИЯ

- Красная линия (граница 6-го квартала)
- - - - Условная граница благоустройства
- - - - Условная граница 1-го этапа проектирования 6-го квартала (граница объемов производства работ)
- ~ ~ ~ Живая изгородь
- ☐ Деревья
- ④ Номер по ведомости Количество штук
- ⊕ Номер позиции

ВЕДОМОСТЬ ПОКРЫТИЙ

Обозначение на плане	Наименование	Тип	Площадь покрытия, м ²	Бордюры из бортового камня	
				тип	кол-во, м
В ГРАНИЦАХ 1-ГО ЛИТЕРА					
☐	A/Б покрытие (проезды)	1	301,00	БР-100.30.15	107,00
☐	Ц/б плиточное покрытие (тротуары, отмостки, хоз. площадки, площадки отдыха)	2	556,35	БР-100.20.8	290,00
☐	Ц/б плиточное покрытие с возможностью проезда автомобилей (тротуары)	3	110,00	БР-100.20.8	50,00
☐	Наливное резиновое покрытие (спортивные и детские площадки)	4	30,11	БР-100.20.8	22,00
☐	Газоны	5	658,28	-	-
В ГРАНИЦАХ 6-ГО КВАРТАЛА					
☐	A/Б покрытие (проезды)	1	4423,70	БР-100.30.15	949,00
☐	Ц/б плиточное покрытие (тротуары, отмостки, хоз. площадки, площадки отдыха)	2	3997,55	БР-100.20.8	2613,00
☐	Ц/б плиточное покрытие с возможностью проезда автомобилей (тротуары)	3	1141,30	БР-100.20.8	669,00
☐	Наливное резиновое покрытие (спортивные и детские площадки)	4	1786,21	БР-100.20.8	457,00
☐	Газоны	5	4806,24	-	-
В ГРАНИЦАХ БЛАГОУСТРОЙСТВА					
☐	A/Б покрытие (проезды)	1	3502,00	БР-100.30.15	833,00
☐	Ц/б плиточное покрытие (тротуары, отмостки, хоз. площадки, площадки отдыха)	2	1220,00	БР-100.20.8	857,00
☐	Ц/б плиточное покрытие с возможностью проезда автомобилей (тротуары)	3	583,00	БР-100.20.8	35,00
☐	Газоны	5	2811,00	-	-

- Настоящий чертёж составлен на основании топографического плана, выполненного ООО "ЗемГеоСтрой" в 2011г.
- Система высот Балтийская, система координат местная.
- Все элементы озеленения выполнять после прокладки всех инженерных сетей.
- Посадку кустарников производить весной.
- Устройство газона обыкновенного производить по насыпке растительного грунта слоем 15 см.
- Состав газона из травосмеси: Овсяница красная - 70%
Овсяница овечья - 20%
Райграс многоцветковый - 10%
- Посев семян производить из расчета 2кг/100м.
- Данный лист читать совместно с листом 2.
- Расход удобрений: азотные - 0,01кг/м2, фосфатные - 0,02кг/м2, калийные - 0,02кг/м2.

Тип 1 Асфальтобетонное покрытие проездов

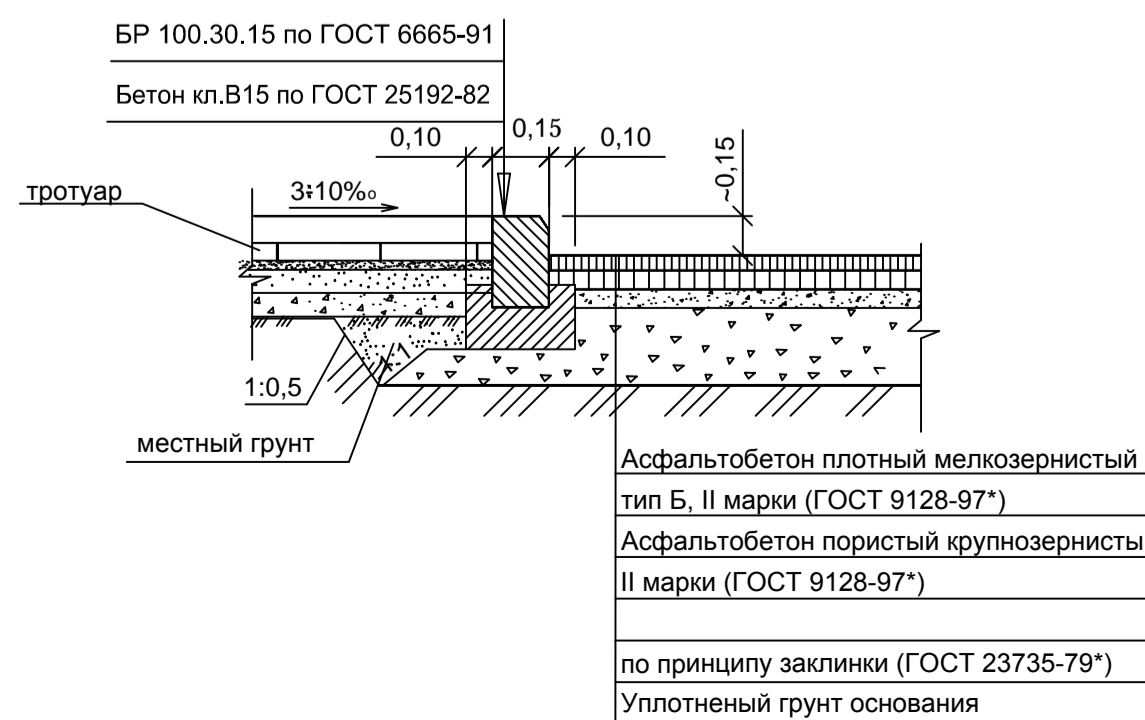

Тип 2 Цементобетонное плиточное покрытие тротуаров, отмосток, хоз.площадок, площадок отдыха

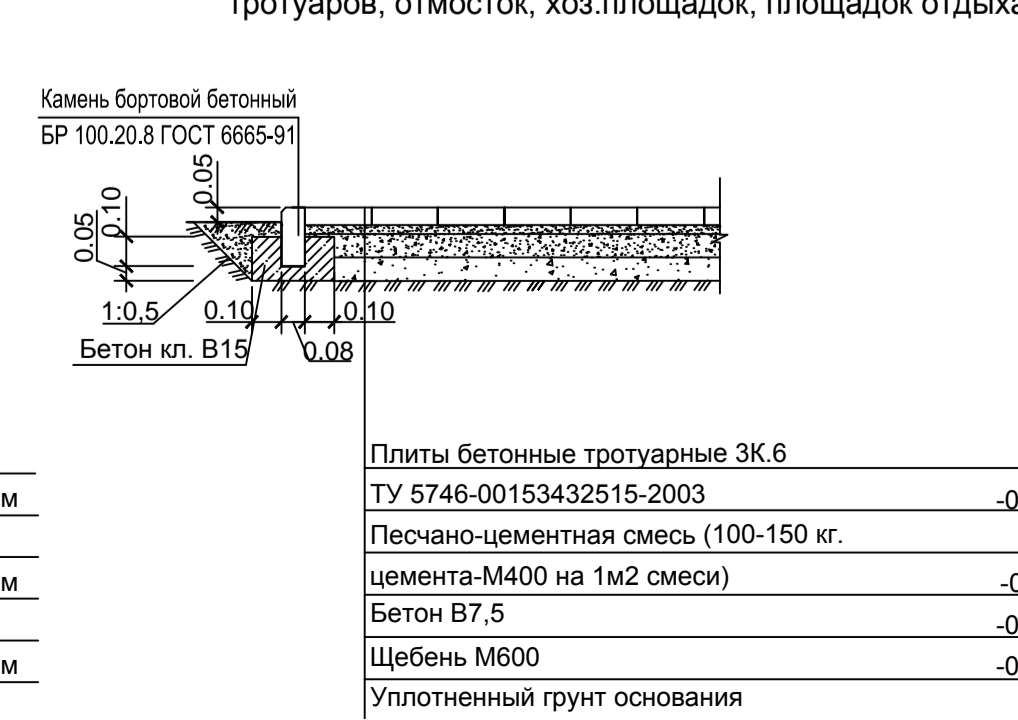

Тип 3 Цементобетонное плиточное покрытие тротуаров с возможностью проезда машин

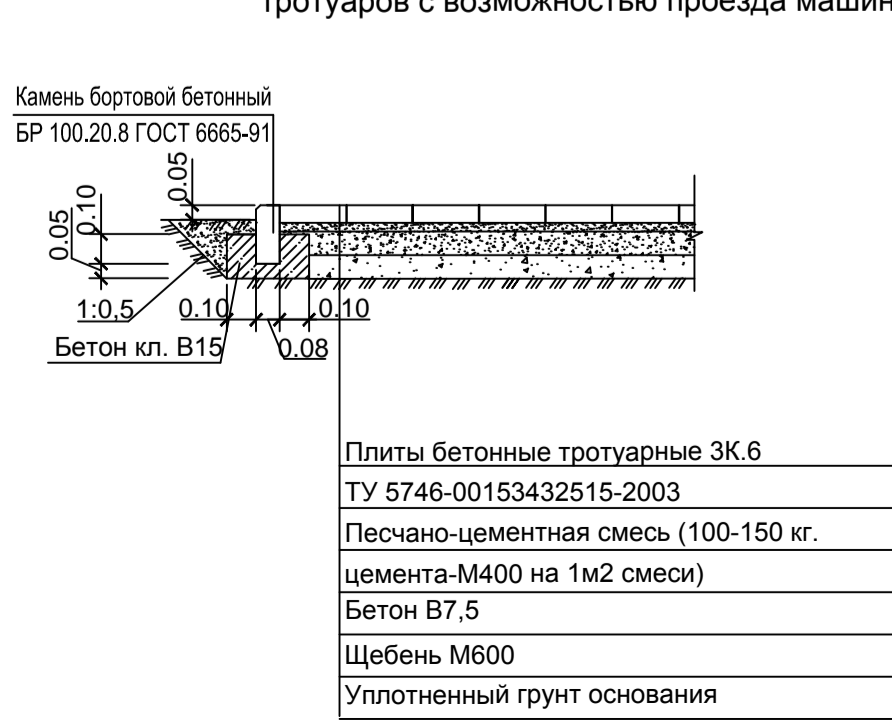

Тип 4 Наливное резиновое покрытие спортивных и детских площадок

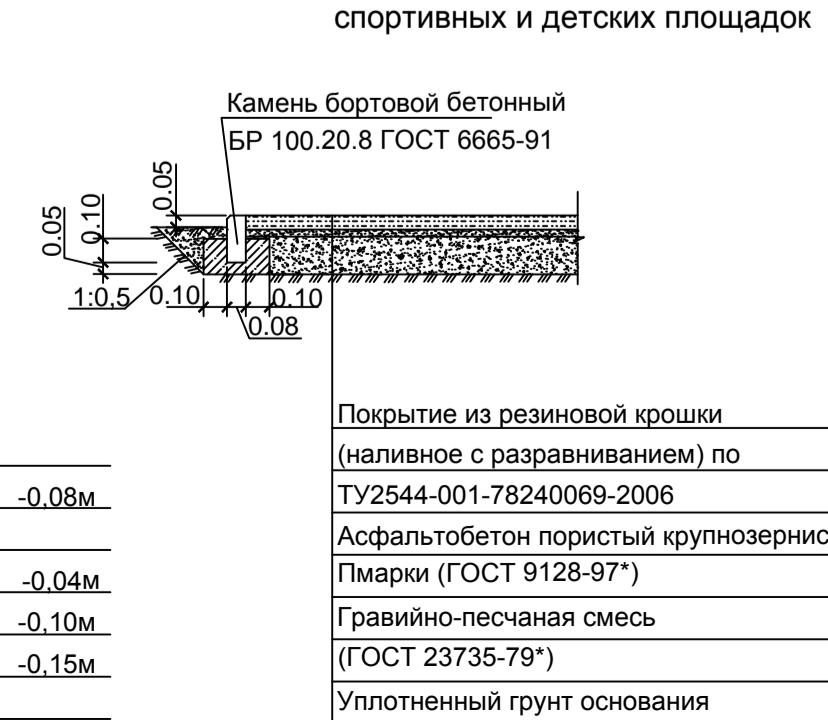

				01.13-1-ПЗУ		2-я очередь жилого комплекса "Немецкая деревня", расположенного северо-восточнее улицы Красных Партизан в Приурбанском внутригородском округе города Краснодар. Квартал №6, Этап 1.			
1	4	Зам.	72-14	06.13	Литер 1.		Стадия	Лист	Листов
Изм.	Колуч.	Лист	№ док	Подп.	Дата	7-ми этажный 4-х секционный жилой дом.		П	4
Разраб.	Арсентьев				05.13	План благоустройства		ООО Архитектурное бюро	
Н.контр.	Скульская				05.13	М 1:500		Группа 55	
ГИП	Слепцов				05.13			Формат А1	

Воск.И.И. Попов, И.Ю. Сидорова

ВЕДОМОСТЬ ОБЪЕМОВ ЗЕМЛЯНЫХ МАСС

НАИМЕНОВАНИЕ РАБОТ И ОБЪЕМОВ ГРУНТА	КОЛИЧЕСТВО, М ³				ПРИМЕЧАНИЕ
	В границах 6 квартала		В границах 1 литеры		
	Насыпь (+)	Выемка (-)	Насыпь (+)	Выемка (-)	
1. Грунт планировки территории	25026	49	2593	—	
2. Срезка плодородного слоя грунта с последующим восстановлением объема неплодородным грунтом	15424,5	15424,5	1538,5	1538,5	
4. Вытесненный грунт:	—	22263	—	3668	
- замена грунта плодородной почвы на участках озеленения	—	1142,5	99	99	
- подземных частей зданий (сооружений)	—	14800,5	—	3198	
- покрытий проездов, тротуаров, площадок	—	6160	—	366	
- подземных сетей	—	160	—	5	
5. Поправка на уплотнение 5%	2022,5	—	206,5	—	
Всего грунта:	42473	37736,5	4437	5206,5	
6. Избыток пригодного грунта	—	4736,5	769,5	—	
7. Итого перерабатываемого грунта	42473	42473	5206,5	5206,5	

УСЛОВНЫЕ ОБОЗНАЧЕНИЯ

рабочая отметка - 0,62 | 29,33 - проектная отметка
28,70 - отметка рельефа

- объем насыпи
- объем выемки
- граница квартала 6
- условная граница 1-го этапа проектирования 6-го квартала



ОБЪЕМЫ ЗЕМЛЯНЫХ МАСС В ГРАНИЦАХ 1 ЛИТЕРА

Насыпь	+445	+508	+681	+959	Итого	+2593
Выемка	-	-	-	-		-

ОБЪЕМЫ ЗЕМЛЯНЫХ МАСС В ГРАНИЦАХ 6 КВАРТАЛА (С УЧЕТОМ ПЛОЩАДИ БЛАГОУСТРОЙСТВА)

Насыпь	+2899	+3583	+3429	+3931	+4529	+3394	+2639	+622	Итого	+25026
Выемка	-	-	-4	-27	-9	-0,5	-2	-6,5		-49

- Настоящий чертеж составлен на основании листов 2 и 3 данного комплекта.
- Система высот Балтийская, система координат местная
- Разбивка квадратов плана земляных масс выполнена с привязкой к топографической сетке.

01.13-1-ПЗУ					
2-я очередь жилого комплекса "Немецкая деревня", расположенного северо-восточнее улицы Красных Партизан в Прикубанском внутригородском округе города Краснодара. Квартал №6. Этап 1.					
Изм.	Колуч.	Лист	№ док.	Подп.	Дата
Разраб.	Арсентьев	Литер 1.	7-ми этажный 4-х секционный жилой дом.	П	5
Н.контр.	Скульская	Листов			
ГИП	Слепцов	Листов			
План земляных масс М 1:500				ООО Архитектурное бюро Группа 55	

ВЕДОМОСТЬ ЖИЛЫХ И ОБЩЕСТВЕННЫХ ЗДАНИЙ И СООРУЖЕНИЙ

№ на плане	Наименование зданий и сооружений	Этажность	Количество		Площадь, м2				Строительный объем, м3		
			зданий	квартир	застройки		общая		здания	всего	
					здания	всего	здания	квартир			
Жилые и общественные здания											
1	Жилой дом (Литер 1)										
	7-этажный, 4-секционный	7	1	126	126	1421,26	1421,26	9138,10	6771,73	35467,10	35467,10
2	Жилой дом (Литер 2)										
	7-этажный, 3-секционный	7	1	98	98	1082,87	1082,87	7020,50	5174,58	25976,38	25976,38
3	Жилой дом (Литер 3)										
	9-этажный, 2-секционный	9	1	72	72	591,40	591,40	5297,30	3489,30	19083,00	19083,00
3"	Подземная парковка (Литер3") (перспективная застройка)							136,30	136,30		
4	Жилой дом (Литер 4)										
	9-этажный, 1-секционный	9	1	36	36	385,67	385,67	3202,00	2384,40	11693,20	11693,20
5	Жилой дом (Литер 5)										
	9-этажный, 2-секционный	9	1	72	72	592,67	592,67	5297,30	3489,30	19083,00	19083,00
5"	Подземная парковка (Литер5") (перспективная застройка)							136,30	136,30		
6	Жилой дом (Литер 6)										
	7-этажный, 3-секционный	7	1	98	98	1082,87	1082,87	7020,50	5175,65	25976,38	25976,38
7	Жилой дом (Литер 7)										
	7-этажный, 4-секционный	7	1	126	126	1421,26	1421,26	9138,10	6771,73	35467,07	35467,07
8	Трансформаторная подстанция	1	1	-	-	-	-	23,32	20,87	-	71,42
Сооружения и площадки											
A	Площадки для детей дошкольного и младшего школьного возраста							769,00	-	-	-
Б	Площадки для отдыха взрослого населения							107,00	-	-	-
В	Площадки для занятий физкультурой							1074,00	-	-	-
Г	Площадки для хозяйственных целей							290,00	-	-	-
Д	Площадки для стоянок машин							1295,00	-	-	-
Е	Площадки мусороконтейнеров							2 шт.	-	-	-

УСЛОВНЫЕ ОБОЗНАЧЕНИЯ:

- В0 — водопровод хозяйственно-питьевой-противопожарный;
- — колодец на сети;
- К1 — канализация хозяйственно-бытовая;
- К2 — канализация дождевая;
- W1 — кабельная линия 0.4 кВ;
- W0 — кабельная линия электроосвещения
- — светильник ЖКУ40-250-001
- ⊗ — светильник ЖТУ09-100 на торшерной стойке
- - - N — кабельная линия 10 кВ;
- V1 — сети связи;
- - - — заземляющее устройство ТП;
- T — тепловые сети;
- ↔ — движение транспортных средств;
- ↔ — движение ММГН

1. Настоящий чертеж выполнен на основании технологических чертежей комплектов: 01.13-1-ИОС-НЭС1; 01.13-1-ИОС-НЭС2; 01.13-1-ИОС-ТС ; 01.13-1-ИОС-НВК; 01.13-1-ИОС-НСС.
 2. Сводный план инженерных сетей не является основанием для прокладки инженерных сетей.
 Прокладка инженерных сетей производится по чертежам соответствующим разделов проекта.

01.13-1-ПЗУ					
2-я очередь жилого комплекса "Немецкая деревня", расположенного северо-восточнее улицы Красных Партизан в Прикубанском внутригородском округе города Краснодара. Квартал №6. Этап 1.					
Изм.	Кол.уч.	Лист	№ док	Подп.	Дата
Разраб.	Арсентьев	Лист	№ док	Подп.	Дата
Н.контр.	Скулуская	Лист	№ док	Подп.	Дата
ГИП	Слепцов	Лист	№ док	Подп.	Дата
Литер 1.			Стадия	Лист	Листов
7-ми этажный 4-х секционный жилой дом.			П	6	
Сводный план инженерных сетей М 1:500			ООО Архитектурное бюро Группа 55		

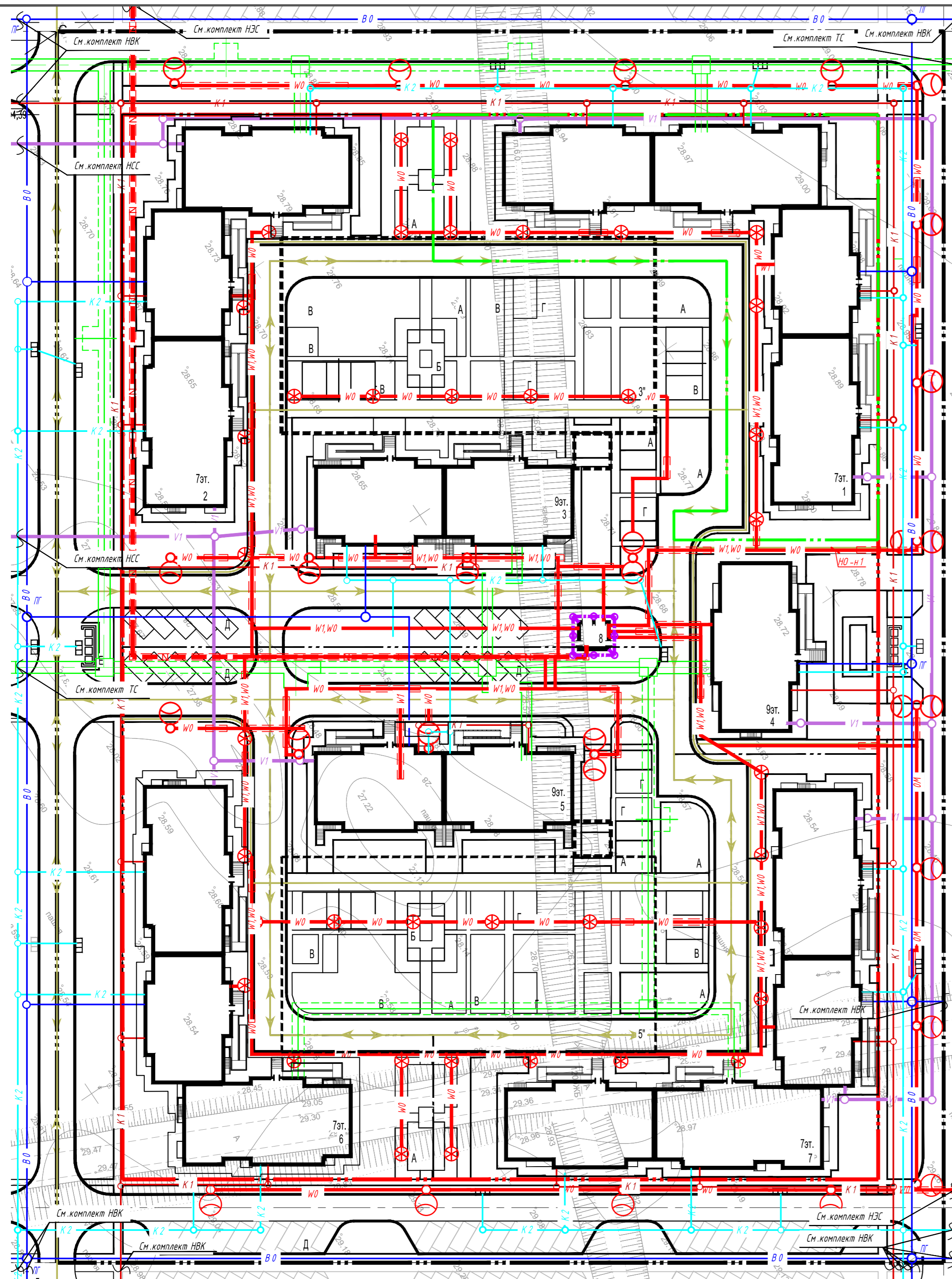

Согласовано	Гл. спец. СС	Бетина
	Вед. инж. ЭС	Трофимов
Взам. инж. Н	Гл. спец. ВК	Скулуская
	Вед. инж. ТС	Новошагин
инж. Н подл.	Полп. и зап.	Возм. инж. Н