

Ведомость зданий и сооружений

№ на плане	Наименование и обозначение	Этажность	Количество		Площадь, м <sup>2</sup>				Стр.объем, м <sup>3</sup>	
			зданий	квартир	застройки		общ.норм.		зданий	всего
					здания	всего	здания	всего		
1	Жилой дом	22	1	-	-	-	-	-	-	-
2	Подземная стоянка на 124 м/места	1	1	-	-	-	-	-	-	-
3	ТП	1	1	-	-	-	-	-	-	-

Ведомость площадок

№ п/п	Наименование	Тип	Площадь покрытия, м <sup>2</sup>	Примечание
A1	Площадка для игр детей дошкольного и младшего школьного возраста		417	
B1	Площадка для отдыха взрослого населения		90	
B2	Площадка для отдыха взрослого населения		70	
B1	Площадка для занятий физкультурой		323	
Г1	Площадка для хозяйственных нужд*		125	
Г2	Площадка для хозяйственных нужд*		210	
Г3	Площадка для установки мусорных контейнеров		14	
Д1	Автостоянка временного хранения автотранспорта на 24 м/м			
Д2	Автостоянка временного хранения автотранспорта на 38 м/м			

\* - площадка служит для проведения общедомовых собраний, а так же для возможности сушки белья на личных передвижных вешалах для сушки белья.

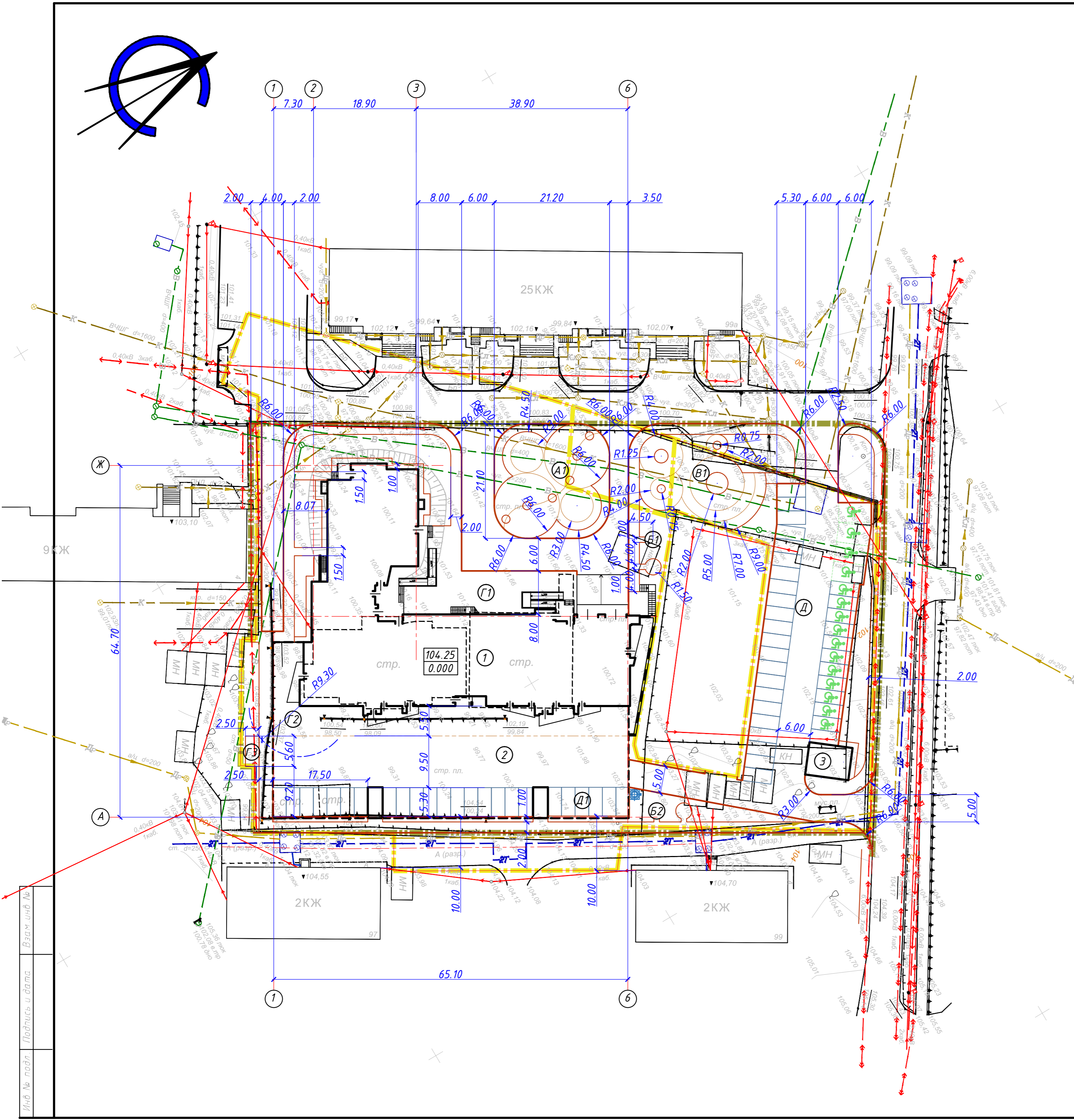

Условные обозначения

- Граница отвода участка
- Граница благоустройства
- Дорожный бордюр
- Тротуарный бордюр

№ вкл. в подл. Подпись и дата  
 № вкл. в подл. Подпись и дата

						2020.011-ПЗУ			
						«Многоэтажный жилой дом по ул. Карла Маркса в Железнодорожном округе г. Хабаровска»			
Изм.	Кол.уч.	Лист	№ док.	Подп.	Дата	Схема планировочной организации земельного участка	Стация	Лист	Листов
								П	2
						Схема планировочной организации земельного участка М 1:500			
						ООО "КАРЬЕПРОЕКТ ДВ"			
						Формат А2			



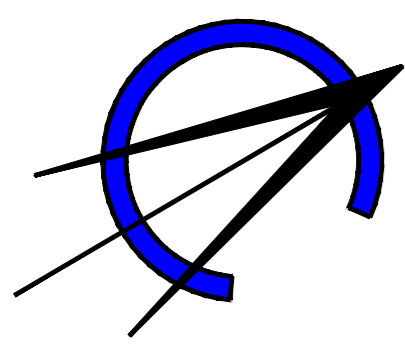

Ведомость зданий и сооружений

№ на плане	Наименование и обозначение	Этажность	Количество		Площадь, м <sup>2</sup>				Стр.объем, м <sup>3</sup>	
			зданий	квартир	застройки		общ.норм.		здания	всего
					здания	всего	здания	всего		
1	Жилой дом	22	1	-	-	-	-	-	-	-
2	Подземная стоянка на 124 м/места	1	1	-	-	-	-	-	-	-
3	ТП	1	1	-	-	-	-	-	-	-

Ведомость площадок

№ п/п	Наименование	Тип	Площадь покрытия, м <sup>2</sup>	Примечание
A1	Площадка для игр детей дошкольного и младшего школьного возраста		417	
B1	Площадка для отдыха взрослого населения		90	
B2	Площадка для отдыха взрослого населения		70	
B1	Площадка для занятий физкультурой		323	
Г1	Площадка для хозяйственных нужд		125	
Г2	Площадка для хозяйственных нужд		210	
Г3	Площадка для установки мусорных контейнеров		14	
Д1	Автостоянка временного хранения автотранспорта на 24 м/м			
Д2	Автостоянка временного хранения автотранспорта на 38 м/м			

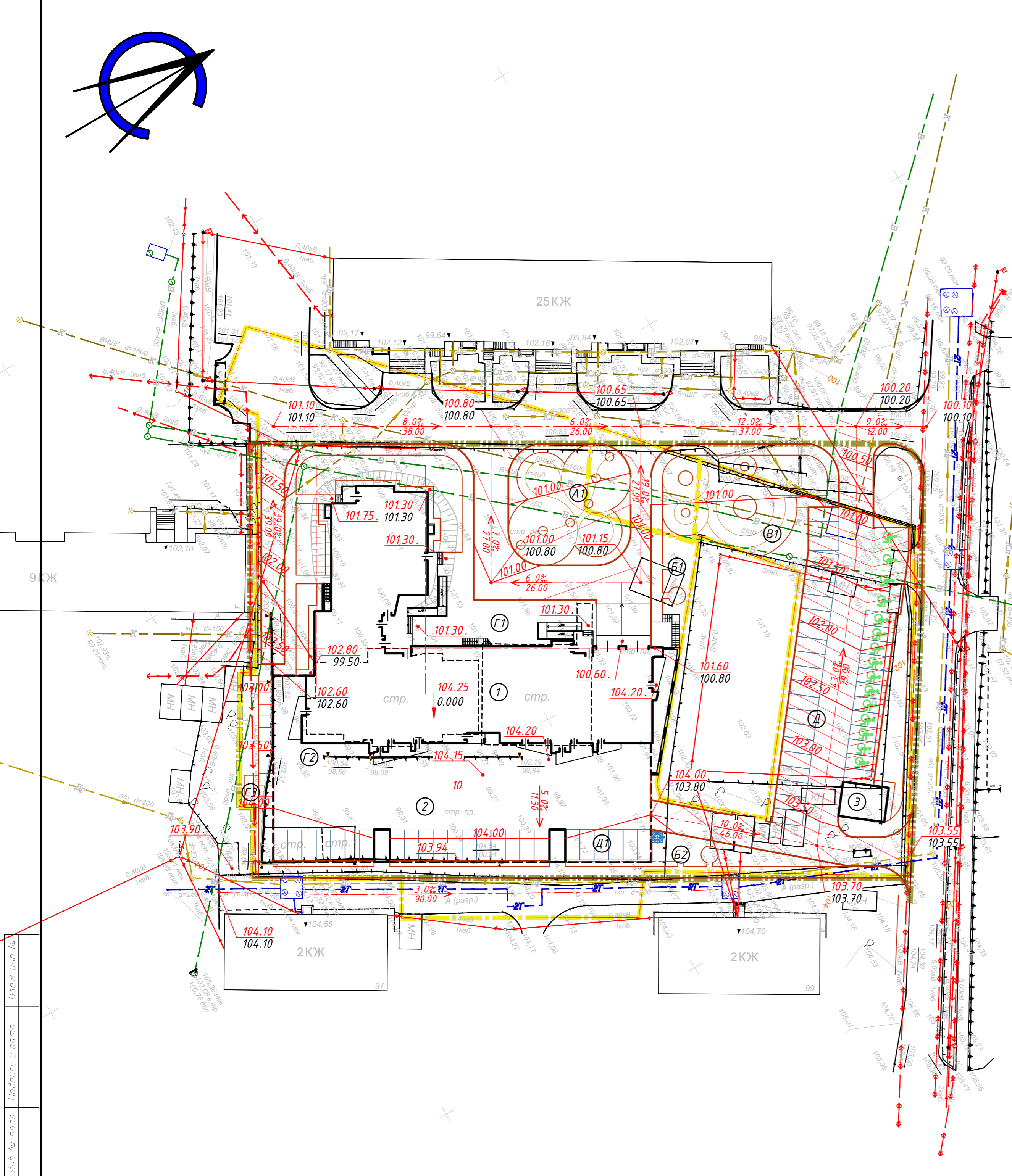

Условные обозначения

- Граница отвода участка
- Граница благоустройства
- Дорожный бордюр
- Тротуарный бордюр

Взам-инв №  
Подпись и дата  
Инв № подл

2020.011-ПЗУ					
«Многоэтажный жилой дом по ул. Карла Маркса в Железнодорожном округе г. Хабаровска»					
Изм	Кол.уч.	Лист	№ док	Подп.	Дата
Разработал		Буянова			08.22
Проверил					
Схема планировочной организации земельного участка				Стадия	Лист
				П	3
План организации рельефа М 1:500				ООО "КАРЬЕПРОЕКТ ДВ"	
И.контр.	Фомичева			08.22	
ГИП	Ляпин			08.22	



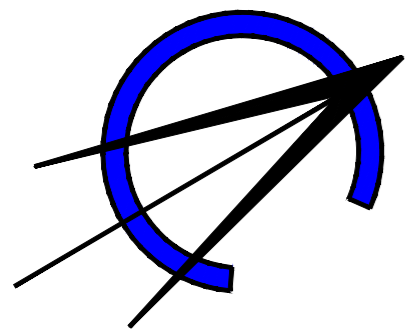

Ведомость объемов земляных масс

Наименование грунта	Количество, м <sup>3</sup>		Примечание
	насыпь(+) м <sup>3</sup>	выемка(-) м <sup>3</sup>	
1. Грунт планировки территории	905	309	
2. Вытесненный грунт при устройстве:			
- здания		5670	
- корыта под покрытие		2240	
- плодородной почвы на участках озеленения Н=200		230	см. ТУ п.3 л.7
4. Поправка на уплотнение	91		
Всего пригодного грунта	996	8449	
5. Избыток пригодного грунта	7453		
6. Плодородный грунт, всего, в том числе, Н=200:		230	
- используемый для озеленения территории (завезенный)	230		см. ТУ п.3 л.7
7. Итого перерабатываемого грунта	8679	8679	

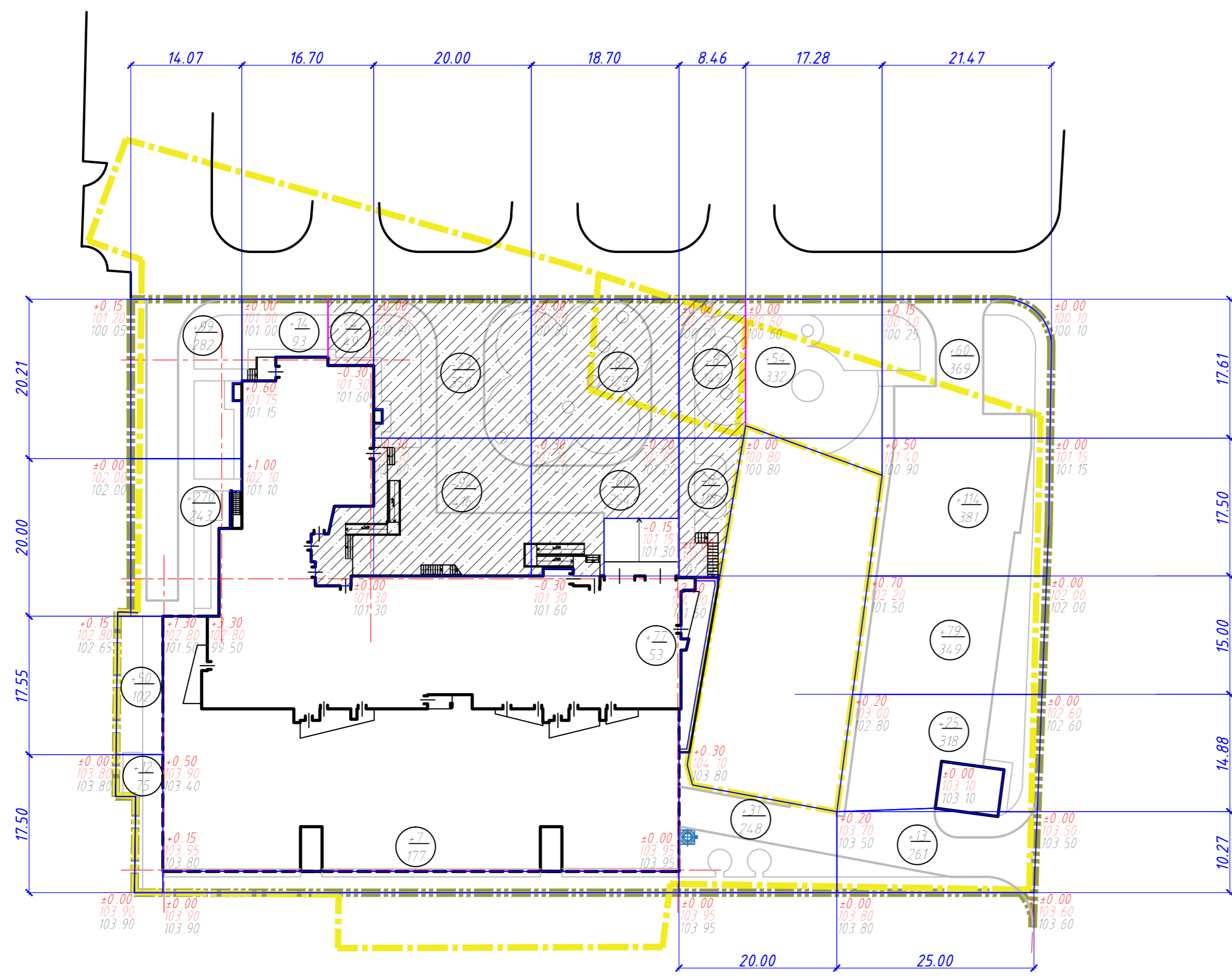

- Условные обозначения
- - - Граница отвода участка
  - - - Граница благоустройства
  - — — Дорожный бордюр
  - — — Тротуарный бордюр
  - — — Линия нулевых работ
  - 103.00  
102.80 - проектная отметка земли  
- натурная отметка земли
  - Площадь земли под выемку

- Технические указания
- Рабочие отметки даны по верху покрытий.
  - Грунт в местах насыпи уплотнить послойно через 0.2-0.3 м, степень уплотнения K=0.98.
  - Уплотнение грунта должно быть выполнено в соответствии с указаниями раздела СП 45.13330.2017.
  - Обратную засыпку выполнить местным непросадочным грунтом.

Итого, м	насыпь(+)	выемка(-)	Всего, м
431	14	7	-
-	4	147	142
-	162	16	-
291	-	-	905
309	-	-	309

2020.011-ПЗУ					
«Многоэтажный жилой дом по ул. Карла Маркса в Железнодорожном округе г. Хабаровска»					
Изм	Кол.чл.	Лист	№ док.	Подп.	Дата
Разработал		Буянова			08.22
Проверил					
Схема планировочной организации земельного участка				Стадия	Лист
План земляных масс М 1:500				П	4
ООО "КАРЬЕПРОЕКТ ДВ"				Формат А2	

Имя, № подл. Подпись и дата. Владелец №



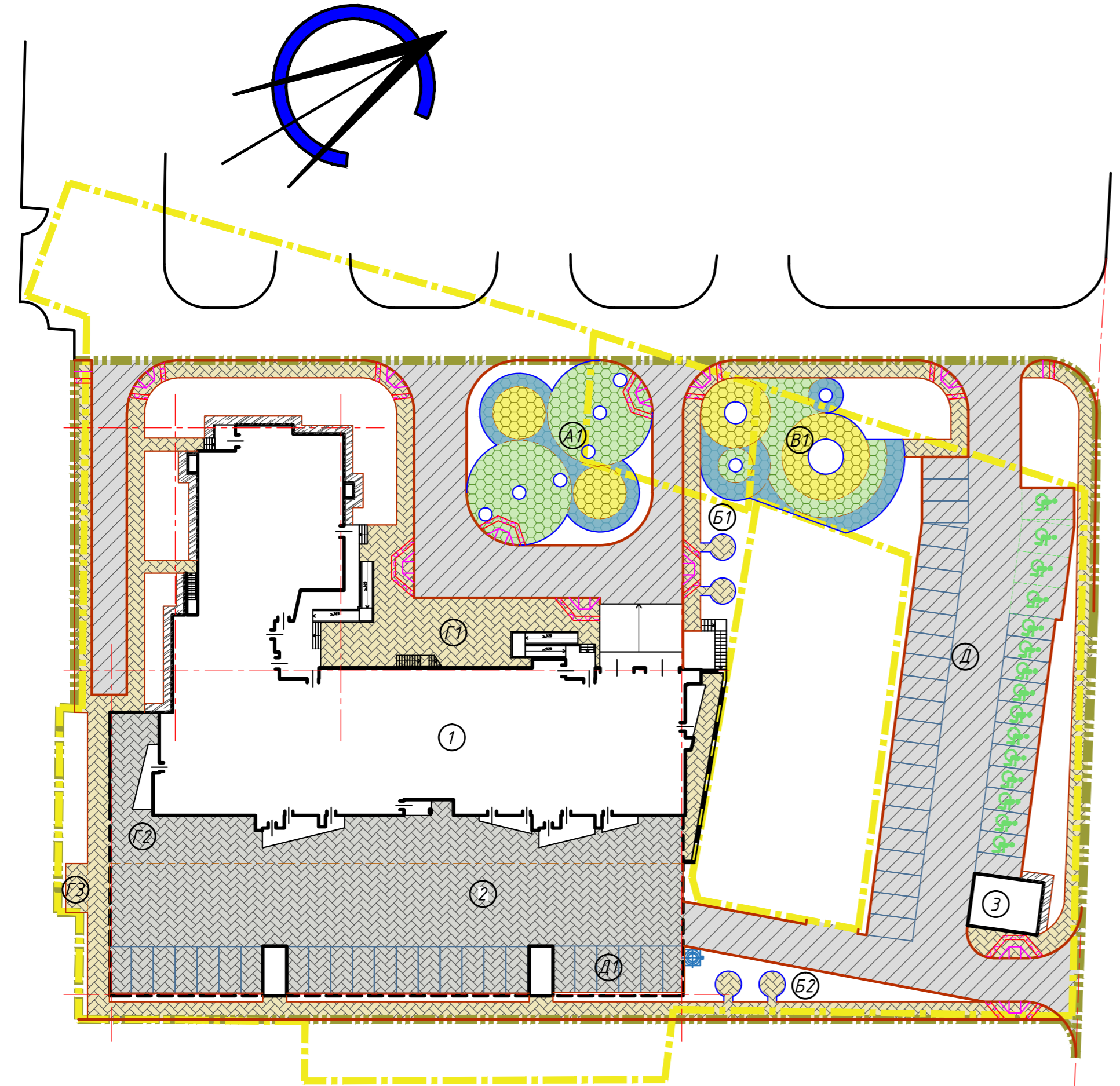

- Условные обозначения**
- Граница отвода участка
  - Граница благоустройства
  - Дорожный бордюр
  - Тротуарный бордюр бетонный
  - Тротуарный бордюр пластиковый
  - Пониженный дорожный бордюрный камень
  - Асфальтобетонное покрытие, Тип А
  - Тротуарное покрытие из брусчатки, Тип Б1
  - Тротуарное покрытие из брусчатки по перекрытию, Тип Б2
  - Тротуарное предупреждающее покрытие из тактильной плитки
  - Покрытие отмостки, Тип В
  - Резиновое бесшовное покрытие (синее), Тип Г
  - Резиновое бесшовное покрытие (зеленое), Тип Г
  - Резиновое бесшовное покрытие (желтое), Тип Г

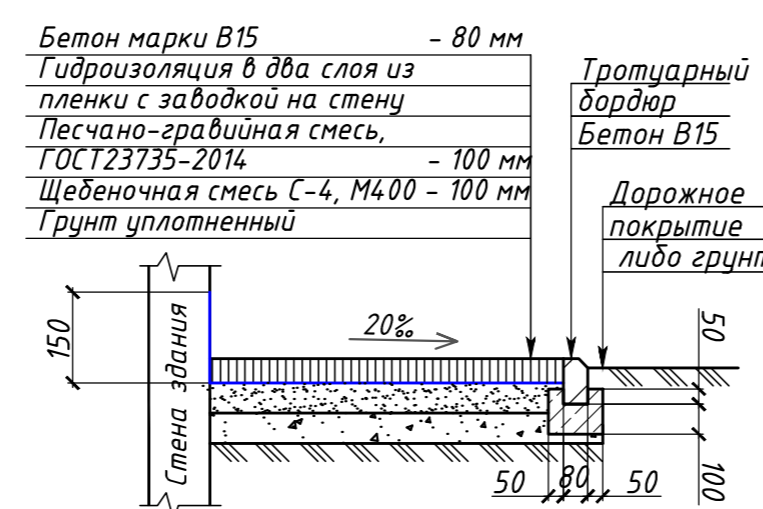
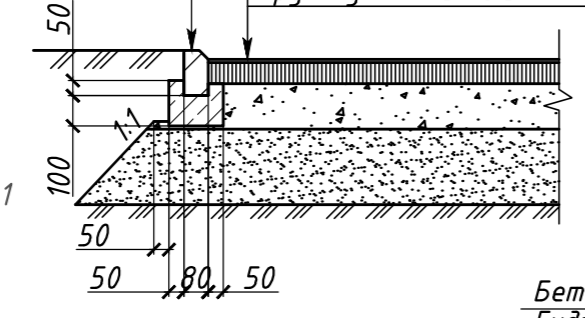
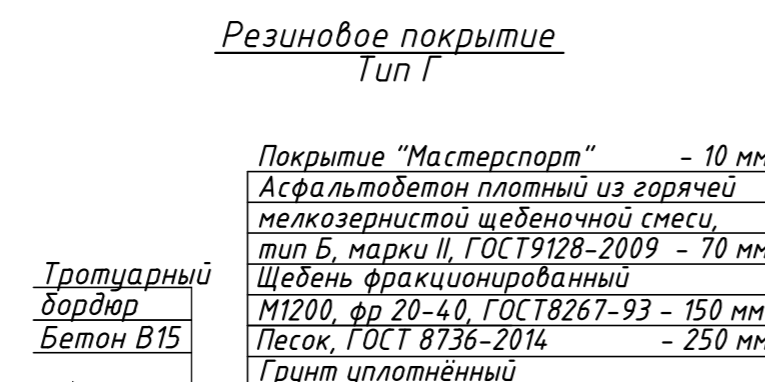

**Покрытие отмостки Тип В**

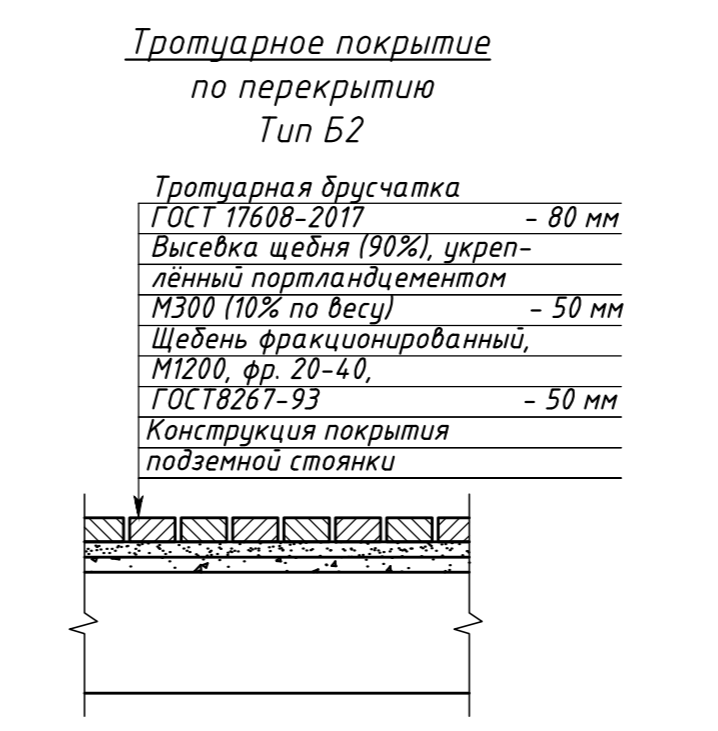
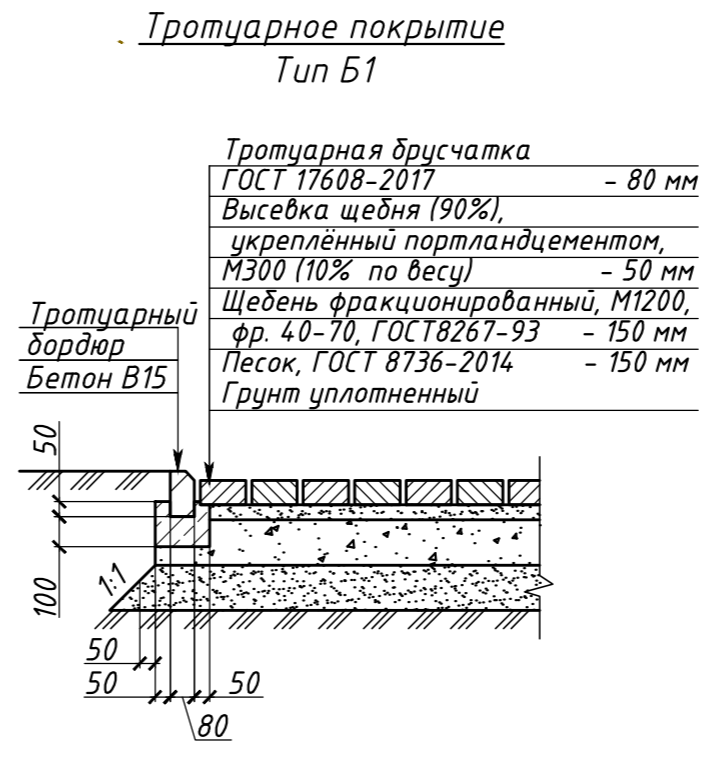

**Дорожное асфальтобетонное покрытие Внутриквартальные проезды Тип А**

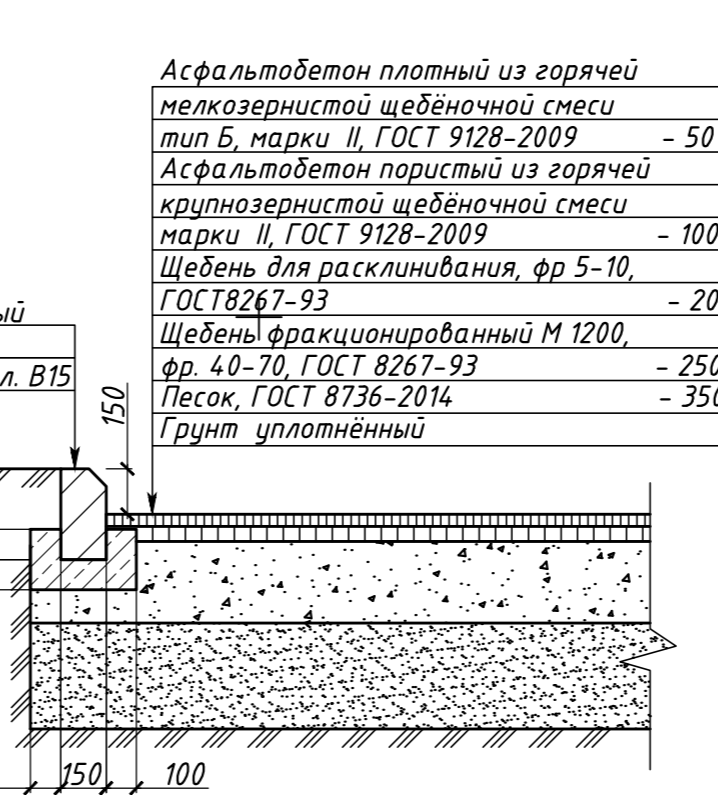

**Ведомость зданий и сооружений**

№ на плане	Наименование и обозначение	Этажность	Количество		Площадь, м²				Стр.объем, м³	
			зданий	квартир	застройки		общ.норм.		зданий	всего
					здания	всего	здания	всего		
1	Жилой дом	22	1	-	-	-	-	-	-	-
2	Подземная стоянка на 124 м/места	1	1	-	-	-	-	-	-	-
3	ТП	1	1	-	-	-	-	-	-	-

**Ведомость площадок**

№ п/п	Наименование	Тип	Площадь покрытия, м²	Примечание
A1	Площадка для игр детей дошкольного и младшего школьного возраста		417	
B1	Площадка для отдыха взрослого населения		90	
B2	Площадка для отдыха взрослого населения		70	
V1	Площадка для занятий физкультурой		323	
Г1	Площадка для хозяйственных нужд		125	
Г2	Площадка для хозяйственных нужд		210	
Г3	Площадка для установки мусорных контейнеров		14	
Д1	Автостоянка временного хранения автотранспорта на 24 м/м			
Д2	Автостоянка временного хранения автотранспорта на 38 м/м			

**Ведомость объемов работ**

Поз	Наименование	Кол-во			Ед изм	Примечание
		в др. отвода	за др. отвода	всего		
1	Устройство асфальтобетонного покрытия, Тип А, Н=770	1715,0	92,0	1807,0	м²	
2	Устройство корыта под асфальтобетонное покрытие, Тип А	1321,0	71,0	1392,0	м³	
3	Устройство тротуарного покрытия из брусчатки, Тип Б1, Н=430	993,0	241,0	1234,0	м²	
4	Устройство корыта под тротуарное покрытие, Тип Б1	427,0	104,0	531,0	м³	
5	Устройство тротуарного покрытия из брусчатки по перекрытию, Тип Б2, Н=180	1291,0	-	1291,0	м²	
6	Покрытие отмостки, Тип В, Н=280	75,0	-	75,0	м²	
7	Устройство корыта под отмостку, Тип В1	21,0	-	21,0	м³	
8	Устройство резинового покрытия (синего), Тип Г, Н=480	128,0	9,0	137,0	м²	
9	Устройство резинового покрытия (зеленого), Тип Г, Н=480	299,0	12,0	311,0	м²	
10	Устройство резинового покрытия (желтого), Тип Г, Н=480	168,0	-	168,0	м²	
11	Устройство корыта под резиновое покрытие, Тип Г	286,0	10,0	296,0	м³	
12	Бортовой камень ГОСТ 6665-91 БР 300.30.15	426,0	105,0	531,0	м.п.	
13	Бортовой камень ГОСТ 6665-91 БР 100.30.15	82,0	37,0	119,0	м.п.	
14	Бортовой камень ГОСТ 6665-91 БР 100.20.8	456,0	106,0	562,0	м.п.	
15	Бордюр пластиковый Gidrolica Line 1000 мм	202,0	10,0	212,0	м.п.	
16	Устройство предупреждающей полосы из резиновой плитки с конусообразными рифами	-	-	140,0	шт.	Р-Р плитки 500x500x5мм

2020.011-ПЗУ

«Многоэтажный жилой дом по ул. Карла Маркса в Железнодорожном округе г. Хабаровска»

Схема планировочной организации земельного участка

План и конструкции покрытий проездов, дорожек и площадок М 1:500

ООО "КАРЬЕПРОЕКТ ДВ"



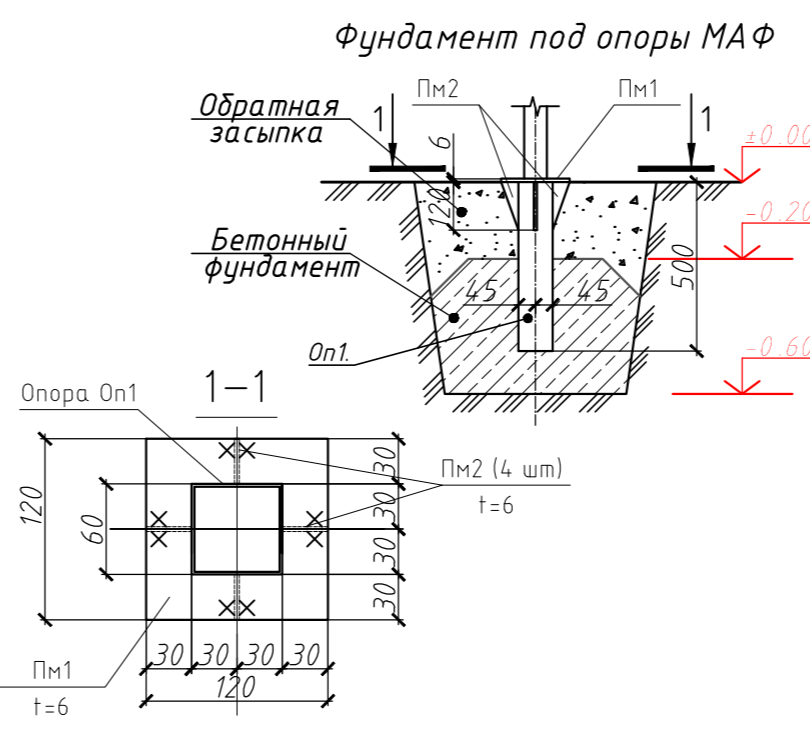
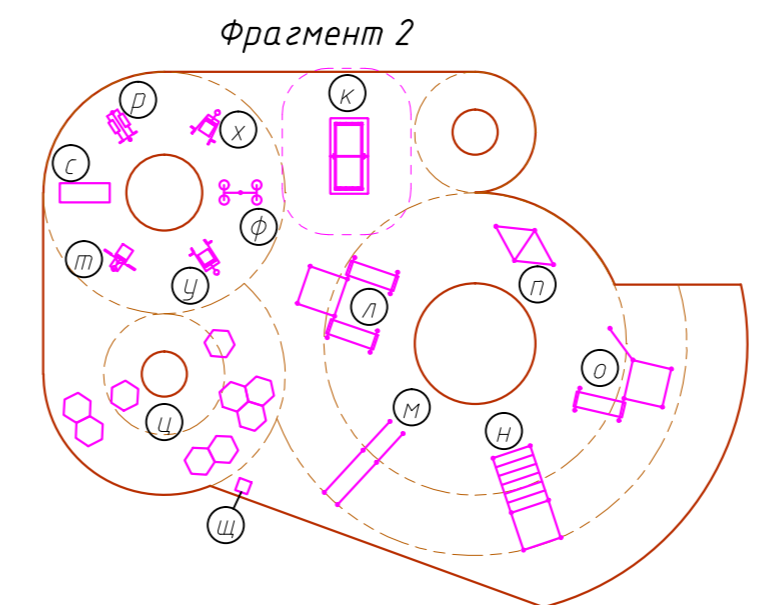
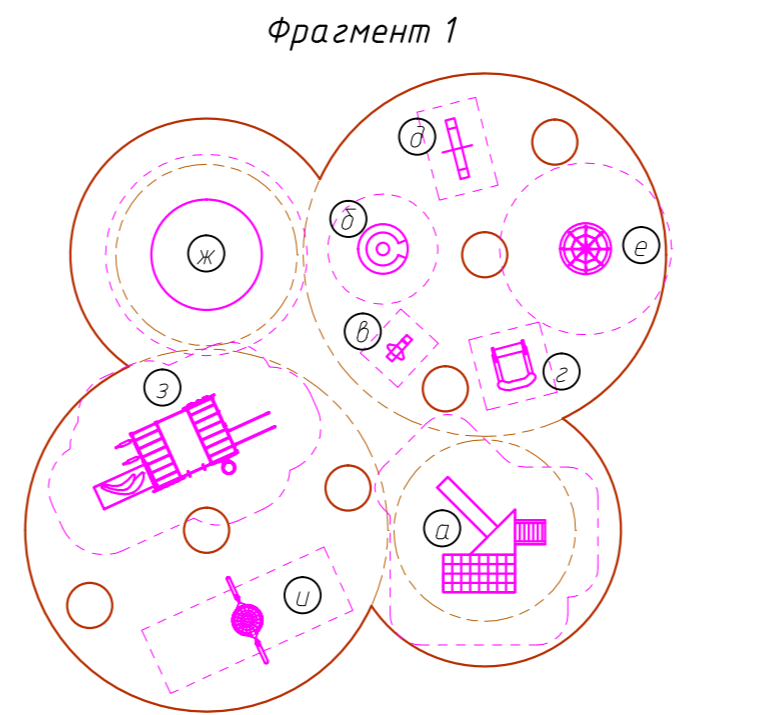
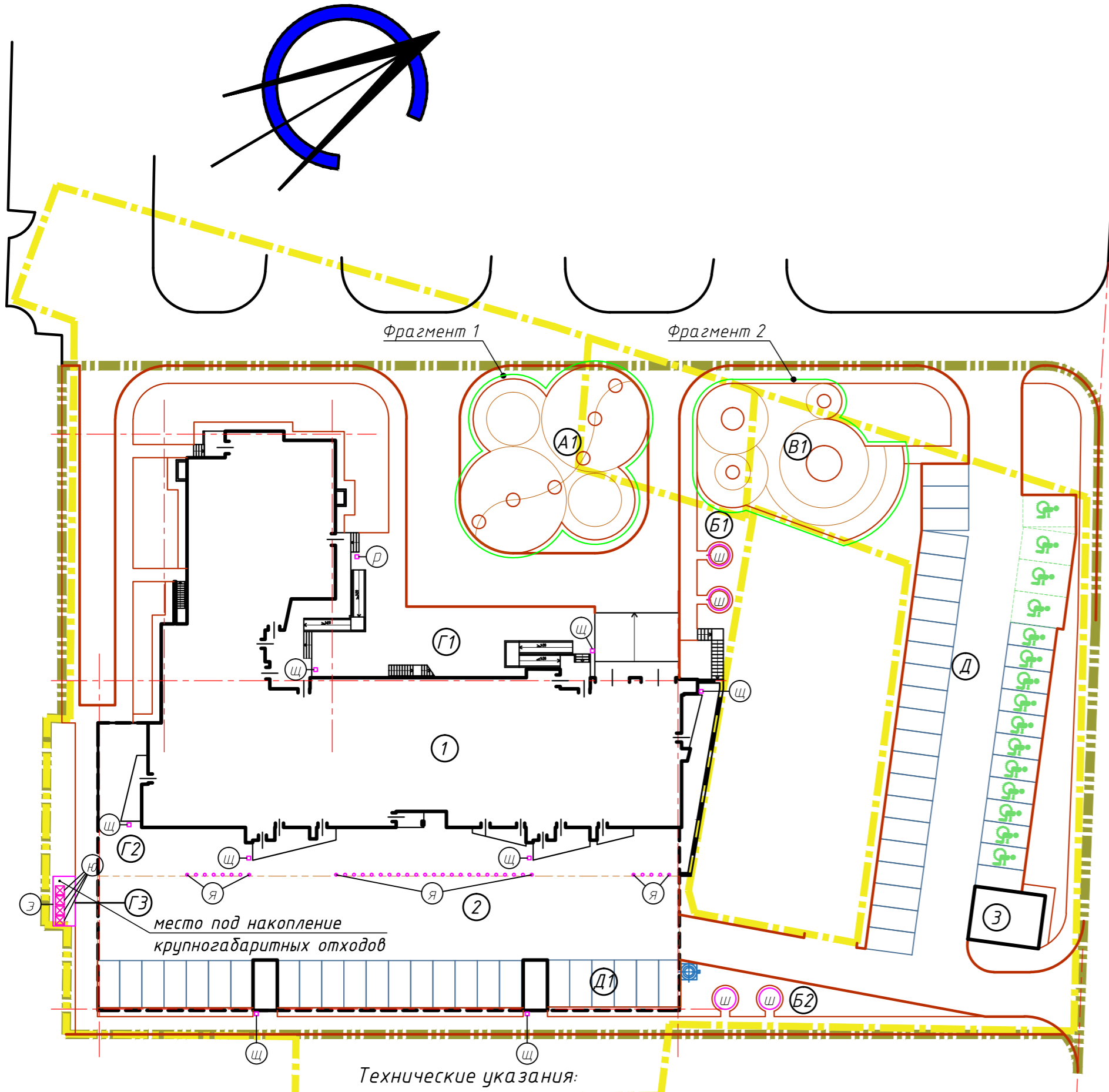

- Технические указания:**
- Оборудование площадок должно соответствовать ГОСТ Р 52169-2012 "Оборудование и покрытия детских игровых площадок. Безопасность конструкции и методы испытаний. Общие требования"
  - Изделия монтировать в соответствии с требованиями завода производителя, МАФы должны быть надежно закреплены, окрашены влагостойкими красками и соответствовать требованиям СП 82.13330.2016
  - Монтаж и установка оборудования выполняется с обеспечением безопасности играющих детей и с учетом прохождения инженерных сетей.
  - Урны крепятся анкерами. Для остальных МАФ применяются опоры Оп1.
  - Скважины выполнить бурово-крановой машиной, диаметром шнека 250-300 мм, глубиной 600 мм.

Ведомость площадок

№ п/п	Наименование	Тип	Площадь покрытия, м <sup>2</sup>	Примечание
A1	Площадка для игр детей дошкольного и младшего школьного возраста		417	
B1	Площадка для отдыха взрослого населения		90	
B2	Площадка для отдыха взрослого населения		70	
B1	Площадка для занятий физкультурой		323	
Г1	Площадка для хозяйственных нужд*		125	
Г2	Площадка для хозяйственных нужд*		210	
Г3	Площадка для установки мусорных контейнеров		14	
D1	Автостоянка временного хранения автотранспорта на 24 м/м			
D2	Автостоянка временного хранения автотранспорта на 38 м/м			

\* - площадка служит для проведения общедомовых собраний, а так же для возможности сушки белья на личных передвижных вешалах для сушки белья.

Спецификация расхода материалов на опору Оп1

Поз.	Обозначение	Наименование	Кол.	Масса ед., кг	Примечание
Оп1		Труба мет. Ø 89x4мм, L=0.5 м	1	4.19	
Пм1		Лист 6x120x120 ГОСТ 19903-74 С 245 ГОСТ 27772-88	1	0.68	
Пм2		Лист 6x120x120 ГОСТ 19903-74 С 245 ГОСТ 27772-88	4	0.68	
		Материалы			
		Бетон кл В20 F100 W2	0.04		м <sup>3</sup>
		Обратная засыпка песком	0.03		м <sup>3</sup>

Примечание: Расход материалов дан на одну опору Оп1, всего опор Оп1 - 108шт.

Ведомость зданий и сооружений

№ на плане	Наименование и обозначение	Этажность	Количество		Площадь, м <sup>2</sup>				Стр.объем, м <sup>3</sup>	
			зданий	квартир	застройки	общ.норм.	здания	всего	здания	всего
1	Жилой дом	22	1	-	-	-	-	-	-	-
2	Подземная стоянка на 124 м/места	1	1	-	-	-	-	-	-	-
3	ТП	1	1	-	-	-	-	-	-	-

Ведомость малых архитектурных форм и переносных изделий

Поз	Обозначение	Наименование	Кол-во (шт.)	Возраст использ-я	Примечание
а	КСИЛ Арт.005318	Детский игровой комплекс	1	6-12	3.81x3.57x2.50
б	КСИЛ Арт.004195	Карусель с ограждениями	1	3-12	Ø1.64x0.73
в	КСИЛ Арт.004111	Качалка на пружине Самолет	1	4-10	0.98x0.68x0.76
г	КСИЛ Арт.004251	Песочница "Аквариум"	1	-	2.50x3.00x1.00
д	КСИЛ Арт.004106	Качалка-балансир 4-х местная большая	1	5-12	2.00x1.00x1.00
е	КСИЛ Арт.007016	Сетка с вращением «Пирамида»	1	6-12	Ø1.60x2.62
ж	"Спортивные технологии" spf0015265	Батут с защитной сеткой и лестницей	1	-	Ø3.66x2.63
з	КСИЛ Арт.006499	Спортивный комплекс «Атлант»	1	5-12	6.2x3.15x2.96
и	КСИЛ Арт.004159	Качели «Гнездо»	1	5-12	2.7x1.05x1.85
к	КСИЛ Арт.006712	Теннисный стол	1	6-14	2.50x1.25x1.03
л	KENGURU KSE-022	Кенгуру Супер	1	от 14	5.3x2.9x2.6
м	KENGURU KSE-009	Брусья двойные для отжиманий разноуровневые	1	от 14	3.3x0.7x1.5
н	KENGURU KSE-029	Рукоход классический, два турника и шведская стенка	1	от 14	3.3x1.4x2.6
о	KENGURU KSE-021	Кенгуру New	1	от 14	3.0x2.9x2.6
п	KENGURU KSE-004	Рукоход-змеёвик, шведская стенка, пять турников классического хвата	1	от 14	5.9x1.4x2.6
р	ROSproSPORT	Уличный тренажер «Орбитрек УТ21»	1	от 14	1.16x0.67x1.75
с	ROSproSPORT	Уличный тренажер «Беговая дорожка УТ32»	1	от 14	1.68x0.69x1.50
т	ROSproSPORT	Уличный тренажер «Баттерфляй УТ33»	1	от 14	1.20x0.92x1.81
у	ROSproSPORT	Уличный тренажер «Вертикальная тяга УТ7»	1	от 14	1.19x0.85x1.81
ф	ROSproSPORT	Уличный тренажер «Рули УТ23»	1	от 14	1.38x0.8x1.44
х	ROSproSPORT	Уличный тренажер «Жим от груди УТ10»	1	от 14	1.11x0.94x1.81
ц	Стоунхэндж Арт. СБ1313	Скамейка "Сота"	9	-	1.00x0.87x0.45
ш	Стоунхэндж рус Арт. Н8049	Навес парковый "Капсуль"	4	-	Ø2.4x3.0
щ	Стоунхэндж рус Арт. УБ2548	Урна "Аметист"	10	-	0.4x0.4x0.7
э	Хоббика Арт. 19441	Контейнерная площадка «Экология»	1	-	5.6x2.5x2.27
ю	Твой город СМ.14.01	Бак для тдо с крышкой	4	-	0.70x0.70x1.00
я	Стоунхэндж рус Арт. Пар4033	Ограждение "Полусфера"	36	-	Ø0.33x0.2

Условные обозначения

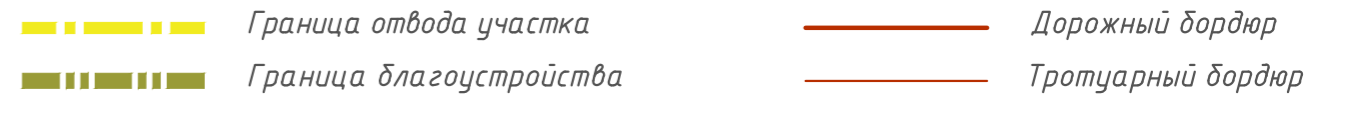

2020.011-ПЗУ					
«Многоэтажный жилой дом по ул. Карла Маркса в Железнодорожном округе г. Хабаровска»					
Изм	Кол.уч.	Лист	№ док	Подп.	Дата
Разработал	Буянова				08.22
Проверил					
Схема планировочной организации земельного участка				Стадия	Лист
				П	6
План расположения малых архитектурных форм и переносных изделий М 1:500				ООО "КАРЬЕПРОЕКТ ДВ"	
И.контр.оль	Фомичева			08.22	
ГИП	Ляпин			08.22	



Ведомость зданий и сооружений

№ на плане	Наименование и обозначение	Этажность	Количество		Площадь, м <sup>2</sup>				Стр.объем, м <sup>3</sup>	
			зданий	квартир	застройки		общ.норм.		здания	всего
					здания	всего	здания	всего		
1	Жилой дом	22	1	-	-	-	-	-	-	-
2	Подземная стоянка на 124 м/места	1	1	-	-	-	-	-	-	-
3	ТП	1	1	-	-	-	-	-	-	-

Ведомость элементов озеленения

Поз	Наименование породы и виды насаждения	Возраст (лет)	Кол-во (шт.)		Всего	Примечание
			в гр. отвода	в гр. благоустр.		
<b>Деревья</b>						
1	Ель сибирская, шт.	10-12	5	-	13	с комом 1,2х1,2х0,8
2	Рябина амурская, шт.	10-12	3	-		с комом 1,2х1,2х0,8
3	Клен желтый, шт.	10-12	4	1		с комом 1,2х1,2х0,8
<b>Кустарники</b>						
4	Сирень венгерская, шт.	4-5	23	3	173	с комом 0,5х0,5х0,4
5	Пузыреплодник красный, шт.	4-5	94	2		с комом 0,5х0,5х0,4
6	Форзиция, шт.	4-5	14	3		с комом 0,5х0,5х0,4
7	Микробиота перекрестнопарная, шт.	4-5	32	2		с комом 0,5х0,5х0,4
<b>Посев трав, цветов</b>						
8	Газон, м <sup>2</sup>	-	901,97	141,06	1043,03	

Технические указания

- Посадку элементов озеленения выполнить строго с указанной привязкой, так как по территории участка проложены сети.
- При высадке деревьев и кустарников выполнить ямы и траншеи больше кома земли на 30%, с последующей подсыпкой растительным грунтом на 50%.
- Объем земли, необходимой для подсыпки при посадке деревьев, кустарников и устройстве газона - 229,59м<sup>3</sup> в том числе:
  - а) Объем земли под посадку деревьев - 9,73м<sup>3</sup>
  - б) Объем земли под посадку кустарников - 11,25м<sup>3</sup>
  - в) Объем земли под устройство газона - 208,61м<sup>3</sup>
- Общая площадь озеленения в границах благоустройства - 1670,00м<sup>2</sup> в том числе:
  - а) Площадь под посадку деревьев - 18,72м<sup>2</sup>
  - б) Площадь под посадку кустарников - 43,25м<sup>2</sup>
  - в) Площадь под газоны - 1043,03м<sup>2</sup>
- Площадь озеленения в границах отвода земельного участка - 960,00м<sup>2</sup> в том числе:
  - а) Площадь под посадку деревьев - 17,28м<sup>2</sup>
  - б) Площадь под посадку кустарников - 40,75м<sup>2</sup>
  - в) Площадь под газоны - 901,97м<sup>2</sup>
- Площадь озеленения за границами отвода земельного участка - 145,00м<sup>2</sup> в том числе:
  - а) Площадь под посадку деревьев - 1,44м<sup>2</sup>
  - б) Площадь под посадку кустарников - 2,50м<sup>2</sup>
  - в) Площадь плодородного грунта - 141,06м<sup>2</sup>

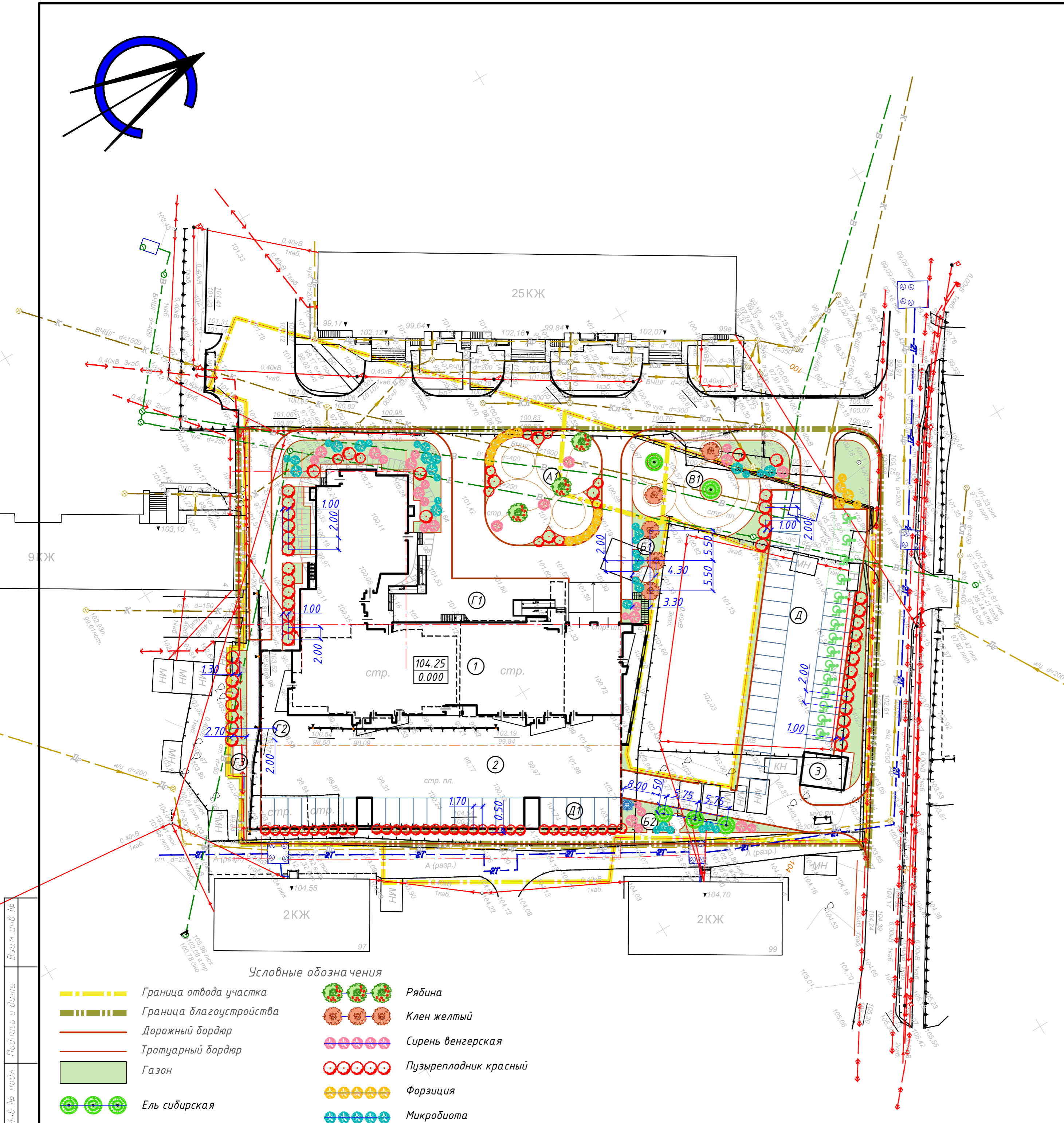

Условные обозначения

- |  |                         |  |                       |
|--|-------------------------|--|-----------------------|
|  | Граница отвода участка  |  | Рябина                |
|  | Граница благоустройства |  | Клен желтый           |
|  | Дорожный бордюр         |  | Сирень венгерская     |
|  | Тротуарный бордюр       |  | Пузыреплодник красный |
|  | Газон                   |  | Форзиция              |
|  | Ель сибирская           |  | Микробиота            |

2020.011-ПЗУ					
«Многоэтажный жилой дом по ул. Карла Маркса в Железнодорожном округе г. Хабаровска»					
Изм	Кол.уч.	Лист	№ док	Подп.	Дата
Разработал	Бучанова				08.22
Проверил					
Схема планировочной организации земельного участка					
План озеленения. М 1:500					
				Стадия	Лист
				П	7
				ООО "КАРЬЕПРОЕКТ ДВ"	
И.контр. Фомичева		08.22			
Г.ИП. Ляпин		08.22			