

Охранная зона ЛЭП 35 кВ, в перспективе сеть подлежит выносу

Условные обозначения:

- отвод участка
- граница допустимого размещения зданий
- граница дополнительного благоустройства
- ограждение территории проектируемое
- ограждение контейнерной площадки
- пути передвижения пожарных автомобилей
- пути передвижения маломобильных групп населения
- направление движения легкового автотранспорта
- маркированное м/место для МГН (обозначение мест стоянки автомашин, управляемых инвалидами, выполнено в соответствии с п. 4.2.4 СП 35-101-2001), см. фрагмент 1
- асфальтобетонный проезд
- плиточное покрытие
- плиточное покрытие
- плиточное покрытие усиленной конструкции
- песчаное покрытие
- покрытие отмостки
- покрытие из плитки экостоянка
- покрытие площадки из рулонного газона
- газонная решетка для проезда пожарной техники
- газон обыкновенный
- бортовой камень БР 100.30.15
- бортовой камень БР 100.20.8
- деревянные кашпо с кустарником
- велопарковка

Фрагмент 1  
Обозначение стоянки автомашин инвалидов на кресле-коляске

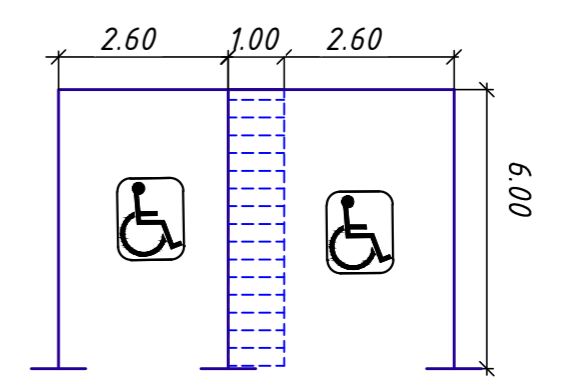

Примечания:

1. На пути движения к зданиям на пешеходных переходах проезжих частей дорог примыкание дороги с тротуаром оборудовано пандусом с продольным уклоном 8%, шириной 1 м и длиной 1.8 м.
2. Высота бордюра по краям пешеходных путей принята 0,15 м, высота бортового камня в местах пересечения с проезжей частью составляет 0,015 м.

Ведомость жилых и общественных зданий и сооружений

Номер на плане	Наименование и обозначение	Этажность	Количество		Площадь, м²		Строительный объем, м³	
			Зданий	Квартир	Застройки	Общая нормируемая	Здания	Всего
1	Пятисекционный жилой дом встроенные нежилые помещения	18-19	1	601	2784.44	2784.44	27515.23	141910.29
1.1	Надземная стоянка открытого типа				2065.86	2065.86	849.31	7755.00
1.2	Трансформаторная подстанция				5145	5145		

В графе "строительный объем" в числителе - общий объем здания, а в знаменателе - объем подземной части.  
В графе площадь "общая нормируемая" в числителе - площадь квартир, а в знаменателе - общая площадь квартир.

Пандус на пересечении тротуаров с улицами и дорогами

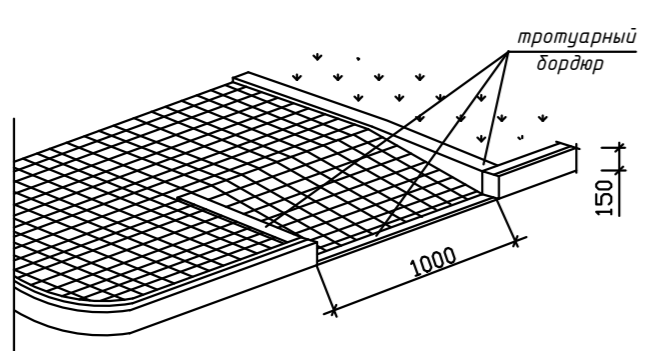

16159 - ПЗУ			
Группа многоэтажных жилых домов, расположенных по адресу: г.Липецк, ул.Механизаторов, 15а. Позиция 1			
Изм.	Кол.чч	Лист	Док.
Разработ	Урильченко	Исполн	Иванов
Проверил	Калиновская	Исполн	Иванов
Н. контр.	Павлов	Исполн	Иванов
ГИП	Арсенцев	Исполн	Иванов
Схема планировочной организации земельного участка		Станд.	Лист
Схема планировочной организации земельного участка и схема движения транспортных средств. М 1:500.		П	2
ООО «Воронежпроект-2»		ФОРМАТ А1	