

Ведомость жилых и общественных зданий и сооружений

Номер на плане	Наименование и обозначение	Этажность	Количество		Площадь, м ²		Строительный объем, м ³	
			Здание	Квартир	Застройки	Общая нормируемая	Здания	Всего
3	Трехсекционный жилой дом	18	1	425	1898.16	1898.16	20308.64	93970.48
3.1	Пристроенное нежилое помещение	1			56.16	56.16		4854.50
3.2	Дымовая труба	1			39.69	39.69		
5	Трансформаторная подстанция	1			51.45	51.45		

В графе "строительный объем" в числителе - общий объем здания, а в знаменателе - объем подземной части.

Условные обозначения

- отвод участка жилого дома позиция 3
- отвод участка трансформаторной подстанции
- отвод участка жилого дома позиция 2
- ранее запроектированное в документации жилого дома позиция 2
- граница дополнительного благоустройства
- пути передвижения пожарных автомобилей
- направление движения легкового автотранспорта
- маркированное место для МПН (обозначение мест стоянки автомашин, управляемых инвалидами, выполнено в соответствии с п. 4.2.4 СП 35-101-2001; см. фрагмент 1)
- асфальтобетонный проезд проектируемый
- плиточное покрытие
- покрытие отмостки
- песчаное покрытие
- покрытие площадки из рулонного газона
- резиновое покрытие
- газон
- тротуарная плита
- автомобильная экостоянка
- бетонный блок с деревянным настилом
- деревянное кашпо с кустарником
- разметка под велопарковку вдоль дома
- бортовой камень БР 100.30.15
- бортовой камень БР 100.20.8

Фрагмент 1
Обозначение стоянки автомашин инвалидов на кресле-коляске

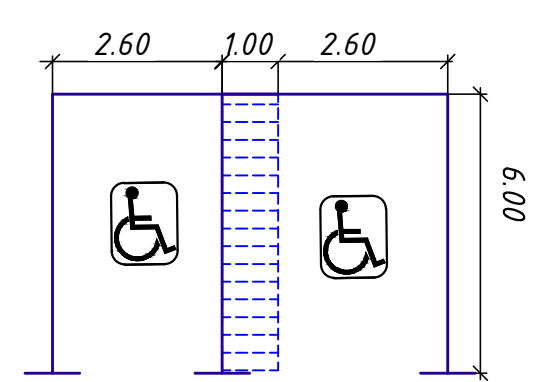

Пандус на пересечении тротуаров с улицами и дорогами

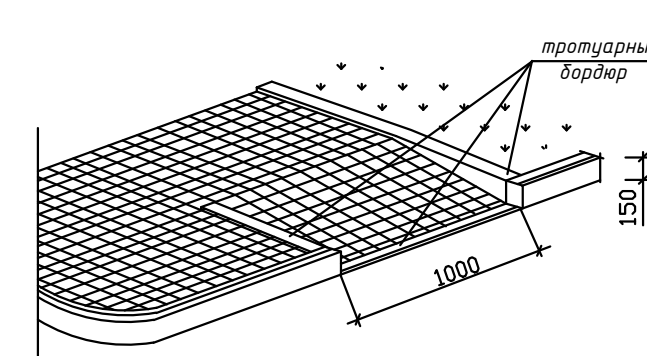

Примечания:

- На пути движения к зданию на пешеходных переходах проезжих частей дорог примыкание дороги с тротуаром оборудовано пандусом с продольным уклоном 8%, шириной 1 м и длиной 1.8 м.
- Высота бордюра по краям пешеходных путей принята 0,15 м, высота бортового камня в местах пересечения с проезжей частью составляет 0,015 м.

16175 - ПЗУ				
Многоэтажный многоквартирный жилой дом с объектами инженерного обеспечения по адресу: проспект Надежды Плевшиной в городе Курск. Позиция 3 (кадастровый номер земельного участка 46-29-102216-3556)				
Изм.	Кол.уч.	Лист	№ док.	Подпись
Разработ	Кирильченко	2	17.08.2024	
Проверил	Калиновская	2	17.08.2024	
Н. контр.	Полов	2	17.08.2024	
ГИП	Арсенцев	2	17.08.2024	
Схема планировочной организации земельного участка			Стация	Лист
Схема планировочной организации земельного участка и схема движения транспортных средств. М 1:500.			П	2
ОАО «Воронежпроект»				