

Ведомость жилых и общественных зданий и сооружений

Номер на плане	Наименование и обозначение	Этажность	Количество		Площадь, м ²		Строительный объем, м ³				
			Здания	Квартир	Застройки	Общая нормируемая	Здания	Всего			
1	Многоквартирный жилой дом с объектами инженерного обеспечения поз. 1 2-й этаж сек. 3-7 Нежилые помещения свободной планировки	15-19	1	517	517	2681.55	2681.55	26037.64	26037.64	136983.63	136983.63
								1791.82	1791.82		

В графе "строительный объем" в числителе - общий объем здания, а в знаменателе - объем подземной части.
В графе "Общая нормируемая площадь" - общая площадь квартир.
На чертеже подписана этажность секции.

Условные обозначения:

- отвод участка
- граница дополнительного благоустройства
- пути передвижения пожарных автомобилей
- пути передвижения легкового автотранспорта маломобильных групп населения
- пути передвижения маломобильных групп населения
- маркированное м/место для МГН (обозначение мест стоянки автомашин, управляемых инвалидами, выполнено в соответствии с п. 4.2.4 СП 35-101-2001); см. фрагмент 1

Фрагмент 1
Обозначение стоянки автомашин инвалида на кресле-коляске

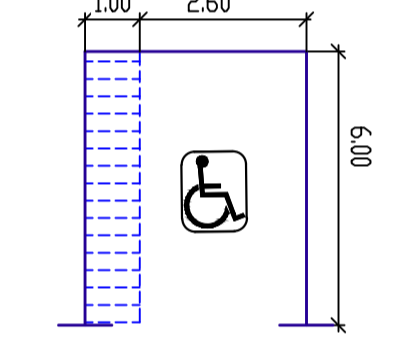

Пандус на пересечении тротуаров с улицами и дорогами

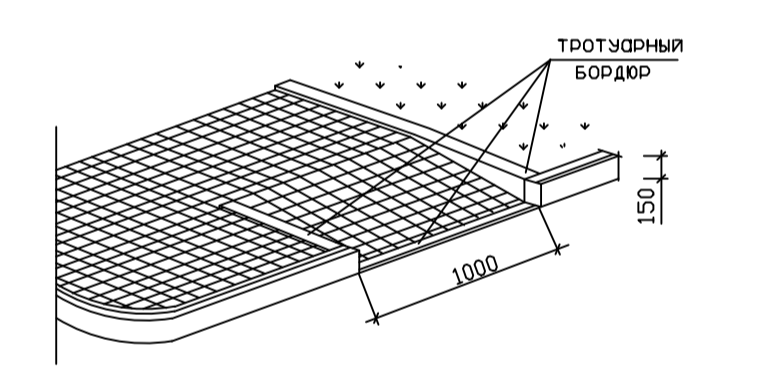

Примечания:

1. На пути движения к зданию на пешеходных переходах проезжих частей дорог примыкание дороги с тротуаром оборудовано пандусом с продольным уклоном 8%, шириной 1 м и длиной 1,8 м.
2. Высота бордюра по краям пешеходных путей принята 0,15 м, высота бортового камня в местах пересечения с проезжей частью составляет 0,015 м.

2-03-22ж

16198-1-ПЗУ				
Группа многоэтажных жилых домов в границах земельного участка по адресу: г.Курск, ул.Энгельса,15. Многоквартирный жилой дом поз.1 с объектами инженерного обеспечения. 2-й этаж				
Изм.	Кол.чч.	Лист	№ док.	Подпись
Разработ.	Курьяченко	Арх.	16198-1-ПЗУ	
Проверил	Попов	Инж.		
Н. контр.	Калиновская	Инж.		
ГИП	Арсенцев	Инж.		
Схема планировочной организации земельного участка			Стация	Лист
Схема планировочной организации земельного участка. Схема движения транспортных средств М 1500			П	2
			000 «Воронежпроект-2»	

Формат А1

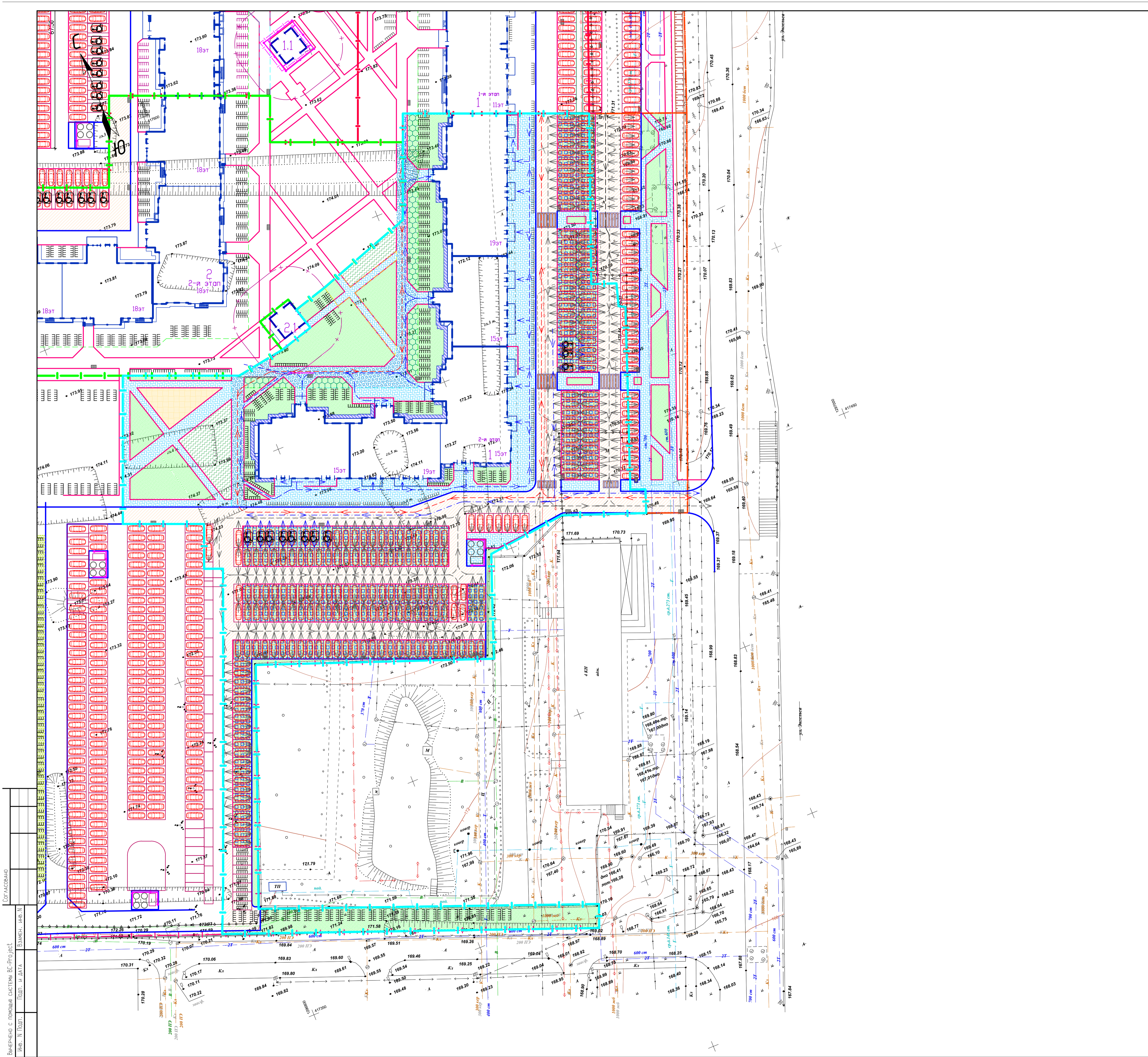

Изменен. инв. №
 Подп. и дата
 Вычерчено с помощью системы ВЗ-Проект
 Инж. Н. Подп.