

Схема планировочной организации земельного участка на отм +0.00м.



Схема планировочной организации земельного участка на отм +10.0 и +10.80м.



ВЕДОМОСТЬ ЖИЛЫХ И ОБЩЕСТВЕННЫХ ЗДАНИЙ И СООРУЖЕНИЙ

НОМЕР НА ПЛАНЕ	НАИМЕНОВАНИЕ И ОБЪЕДИНЕНИЕ	ЭТАЖНОСТЬ	КОЛИЧЕСТВО ЗДАНИЙ	ПЛОЩАДЬ, м²		СТРОИТЕЛЬНЫЙ ОБЪЕМ, м³	
				ЖИЛЫЙ	ОБЩЕСТВЕННЫЙ	ЖИЛЫЙ	ОБЩЕСТВЕННЫЙ
Объекты 3 этапа строительства							
Б.1	Многоквартирный жилой дом (проект 06-14-3)	28	1	351			
Б.3	Многоквартирный жилой дом (проект 06-14-3)	3	1				
Объекты 4 этапа строительства							
Б.2	Многоквартирный жилой дом литер 5.2 со встроенно-пристроенными помещениями (проект 06-14-3)	18-28	1	942	1872.0	20251,85	33069,05
Б.4	Многоквартирный жилой дом (проект 06-14-3)	3	1		3694.2	11185,1	28330,5
Объекты первоначально строительства							
10	Многоквартирный жилой дом	3	1				
Поселенческие объекты							
9	Многоквартирный жилой дом	16	1	380			
13	2 МКД		1				
Многоквартирные дома - 4 этапа строительства (этапы раз)							
А4	Площ. для занятий физ. культурой (инж.проект)	2		651,0		600x20x5=600	
Б4	Площ. для игр детей дошкольного возраста (инж.проект)	1		455,0		600x0.7=420,0	
В4	Площ. для отдыха взрослых населения (инж.проект)	1		70,0		800x0.1=80,0	
Г4	Площ. для прогулки детей (инж.проект)	1		88,0		800x0.3=240,0	
Д4	Площ. для сбора мусора (инж.проект)	1		15,0			
Многоквартирные дома - 4 этапа строительства (строит.-проектное, этап, сдана на 14/этаж)							
Ж.А.1	Групповая площадка открытого типа на 18 мест на отм. +10,0м (инж.проект)	1		178,0			
Ж.А.2	Групповая площадка открытого типа на 18 мест на отм. +10,0м (инж.проект)	1		178,0			
Ж.А.3	Групповая площадка открытого типа на 18 мест на отм. +10,0м (инж.проект)	1		153,0			
Ж.А.4	Групповая площадка открытого типа на 18 мест на отм. +10,0м (инж.проект)	1		178,0			
Ж.А.5	Групповая площадка открытого типа на 18 мест на отм. +10,0м (инж.проект)	1		153,0			
Ж.А.6	Групповая площадка открытого типа на 18 мест на отм. +10,0м (инж.проект)	1		178,0			
Ж.А.7	Групповая площадка открытого типа на 18 мест на отм. +10,0м (инж.проект)	1		178,0			
Ж.А.8	Групповая площадка открытого типа на 18 мест на отм. +10,0м (инж.проект)	1		153,0			
Многоквартирные дома - 4 этапа строительства (строит.-проектное, этап, сдана на 07/этаж)							
Ж.А.9	Групповая площадка открытого типа на 18 мест на отм. +10,0м (инж.проект)	1		178,0			
Ж.А.10	Групповая площадка открытого типа на 18 мест на отм. +10,0м (инж.проект)	1		178,0			
Ж.А.11	Групповая площадка открытого типа на 18 мест на отм. +10,0м (инж.проект)	1		153,0			
Ж.А.12	Спортивная площадка для ДЮ (инж.проект)	1		178,0			
Ж.А.13	Теннисный корт для ДЮ (инж.проект)	3		21,0	63,0		
Д9	Площ. для сбора мусора (инж.проект)	1		15,0			

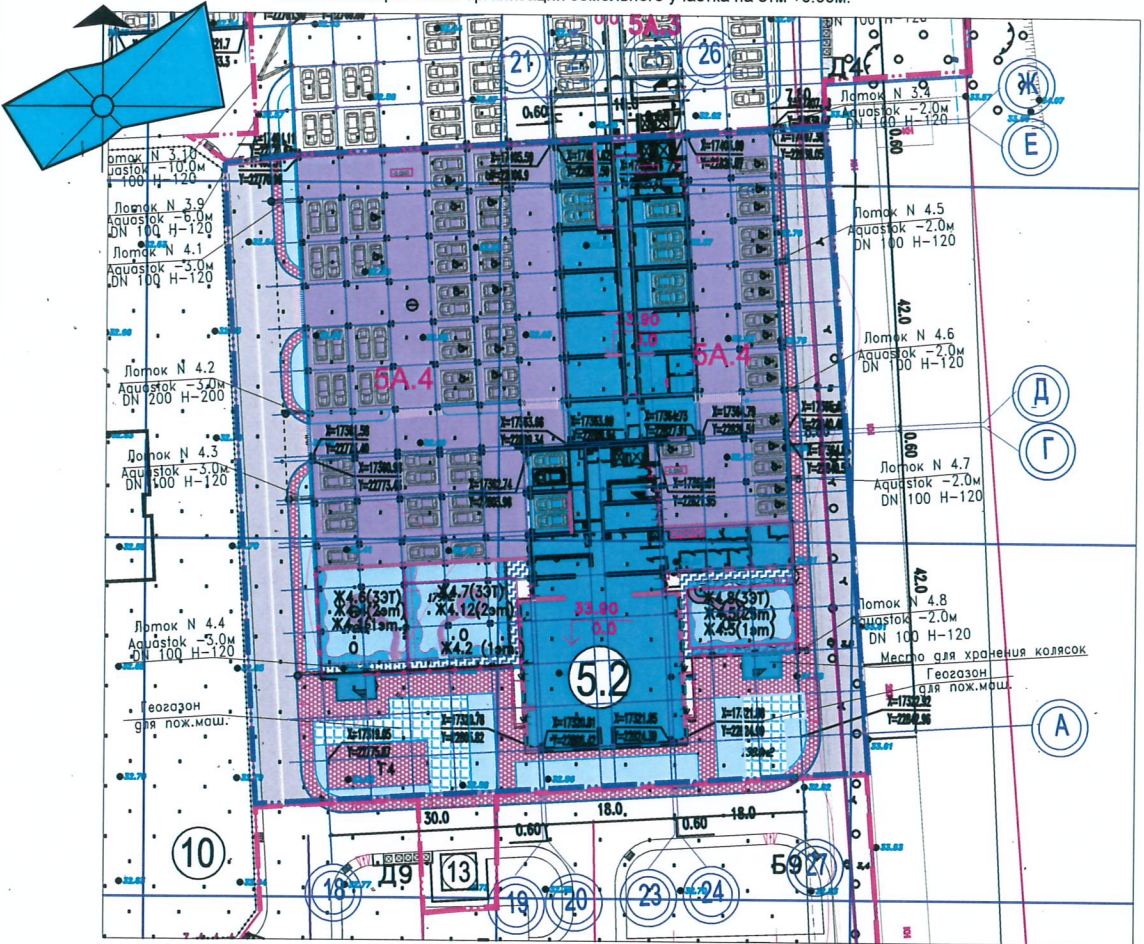
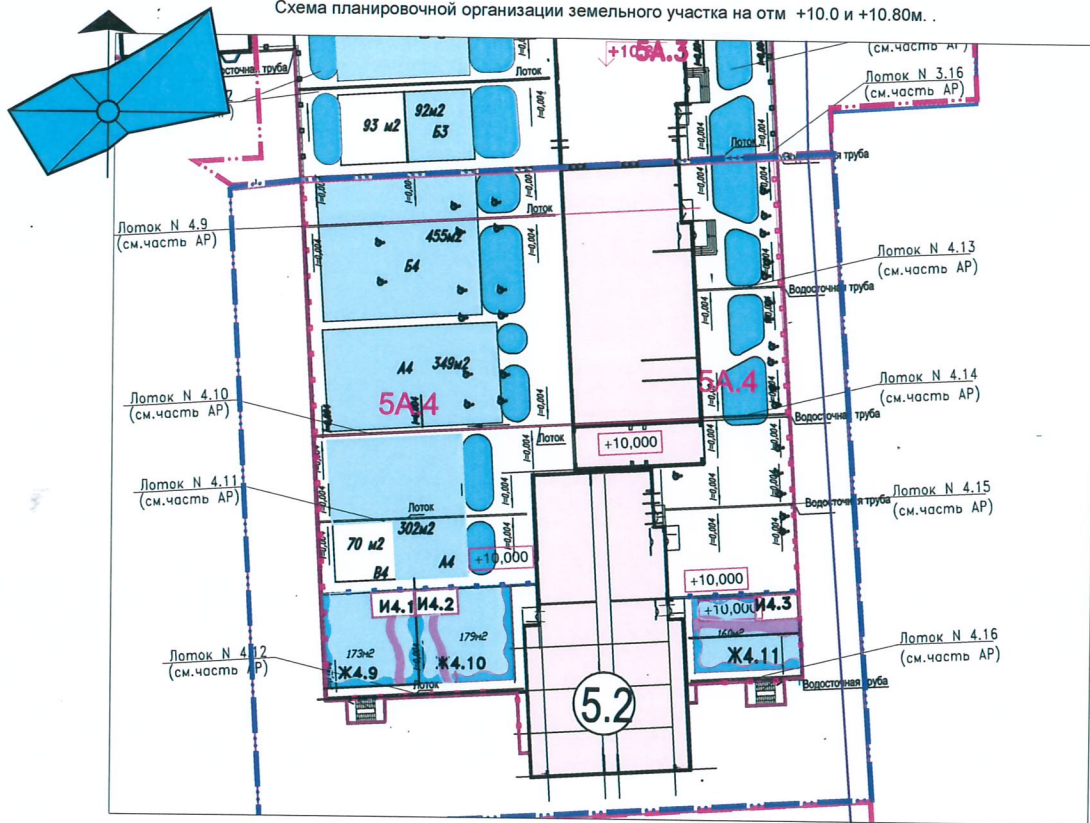
Условные обозначения

- Граница отведенного участка
- Граница участка 3 этапа строительства
- Граница участка 4 этапа строительства (площадь участка 7775,0 м²)
- Граница участка 9 литеры
- Пандусы для маломобильных групп населения

Основные технико-экономические показатели на отм.+0.00м

№ п/п	Наименование	Ед. измер.	Кол-во	Зпт.	Примечание
1	Площадь участка	га	0,7775		
2	Площадь застройки	м²	5266,2		
3	Плотность застройки	%	68,0		
4	Площадь под автодорогами, площадками и тротуарами	м²	1950,0		
5	Площадь озеленения	м²	558,8		

ВЕДОМОСТЬ ПОКРЫТИЙ

Обозначение на плане	Наименование	Тип	Площадь покрытия, м²	Бордюры бортового камня, тип	кол-во, м
Дороги и площадки на отм.+0.00м					
	Проходы, отмостки	1	1200,0	БР-100.30.15	370,0
	Тротуары и площадки из ц.б. плитки без бордюрных бордюров	3	750,0	БР-100.20.6	250,0

Объекты 4 этапа строительства на отм +0.00м

- Лестничная клетка многоуровневой парковки 5А.4
- 25-этажный жилой дом литер 5.2 со встроенно-пристроенными помещениями: ДО на 143мест на отм.+0.00м
- Многоуровневая парковка 5А.4 на отм +0.00м (объемы работ в границах литеры 5А.4 даны в АР)
- Групповые площадки с синтетическим покрытием на отм. +0.00м (объемы работ в границах литеры 5А.4 даны в АР)
- Пешеходные дорожки с покрытием из ц.б. плитки на отм. +0.00м (объемы работ в границах литеры 5А.4 даны в АР)
- Маршрут движения легкового транспорта
- Маршрут движения пожарной машины и спец.транспорта
- Автостоянки для МГН

Объекты 4 этапа строительства на отм +10.0м

- 25-этажный жилой дом литер 5.2 со встроенно-пристроенными помещениями: ДО на 57мест на отм +10.0м
- Многоуровневая парковка 5А.4 на отм +10.0м
- Детская и спортивная площадки на отм.+10.0м многоуровневой парковки (литер 5А.4)
- Отраждение по краю стилобата 5А4 на отм.+10.0м (см. часть АР)
- Групповые площадки ДО на отм.+10.0м многоуровневой парковки (литер 5А.4)

Тип 1 КОНСТРУКЦИИ ПОКРЫТИЙ

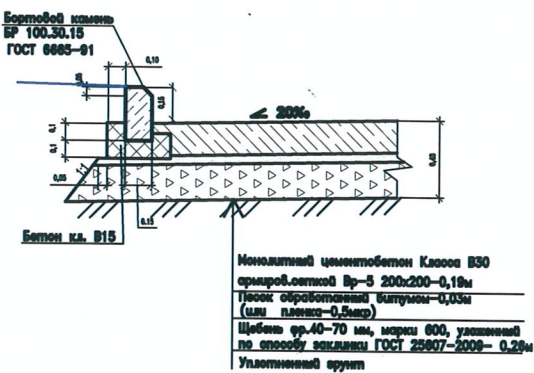

Тип 2

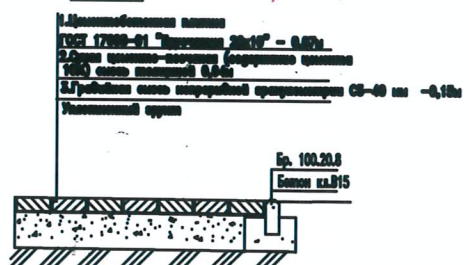

Компоновочная схема

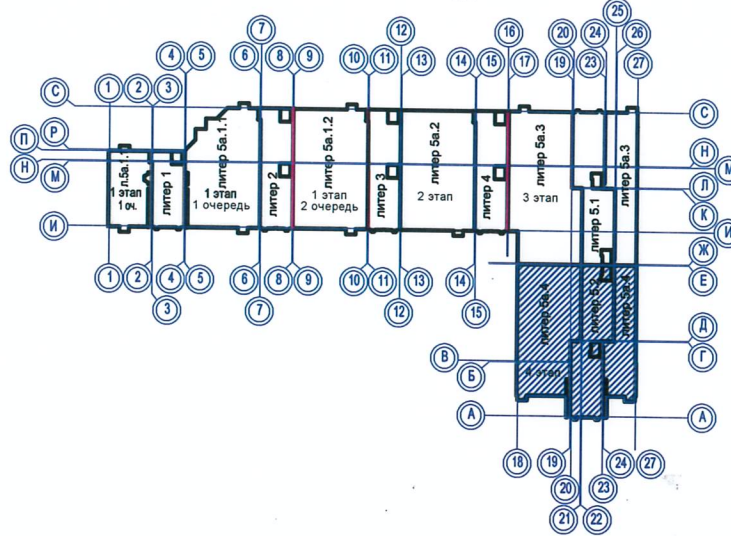

- Разбивка осей жилого дома произведена от звездической сети.
- В местах съезда МГН на проезжую часть бортового камня не должна превышать 0,015м в соответствии с п.4.1.8 СП 59.13330.2012.
- Места для хранения личного автотранспорта жителей в количестве 261маш/мест, «восточные» стоянки -24маш/места, а так же стоянки для МГН в количестве 29маш/место - предусмотрены в Литере 5А.4. Недостаточные 23маш/мест для жителей Литеры 5.2, в том числе 2маш/места для МГН, расположены в соседней парковке Литер 5А.3 (в которой имеется лишних 186маш/мест)
- Площадки для игр детей, для занятий физкультурой и для отдыха взрослого населения предусмотрены на эксплуатируемой кровле Литера 5А.4.
- Для встроенно-пристроенного ДО на 143 места предусмотрены групповые площадки:
 - на отметке +0,0м- три групповые площадки;
 - на отметке +4,2м- две групповые площадки и одна спортивная площадка;
 - на отметке +7,5м- три групповые площадки;
- Для встроенно-пристроенного ДО на 57 мест предусмотрены групповые площадки:
 - на отметке +10,8м- три групповые площадки;

Изм.	Кол.	Лист	№ док.	Подпись	Дата	Статус	Лист	Листов
						П	2	

06-14-4К- ПЗУ
 Многоэтажные жилые дома со встроенно-пристроенными помещениями общественного назначения и автостоянками в микрорайоне "Кубанский" по ул. Московской, 42 в г. Краснодаре
 4 этап строительства. Многоэтажный жилой дом "Литер 5.2" со встроенно-пристроенными помещениями общественного назначения и автостоянками "Литер 5А.4" Краснодар
 ГАП Карачинцева 07.18
 Г.а.спец. Демченко 07.18
 Схема планировочной организации земельного участка
 М1:500
 ООО "Краснодарпроект"